



Série Paradise®.

MANUEL D'UTILISATION 2026



BIENVENUE



Watkins Wellness vous félicite. Vous venez d'acquérir le meilleur spa disponible sur le marché. Bienvenue dans la grande famille des propriétaires de spas Caldera®.

MANUEL D'UTILISATION

Ce manuel a pour but de vous expliquer le fonctionnement et l'entretien de votre nouveau spa. Nous vous conseillons d'en lire attentivement toutes les sections. Veuillez le conserver à portée de main en tant que référence.

Pour des questions sur tout aspect du réglage, du fonctionnement ou de l'entretien de votre spa, prenez contact avec votre agent **CALDERA** agréé. Il s'agit d'un professionnel dûment formé qui connaît non seulement le produit, mais aussi toutes les questions que peuvent se poser les nouveaux propriétaires de spa. Son expertise vous permettra d'apprécier encore davantage votre nouveau spa **CALDERA**.

L'étiquette portant le numéro de série est située à l'intérieur du bloc technique de votre spa **CALDERA**. Le numéro de série est également indiqué sur le récépissé de livraison de votre revendeur.

IMPORTANT : Watkins Wellness se réserve le droit de modifier les spécifications ou le modèle sans préavis, ni obligation quelconque.

DATE D'ACHAT : _____

DATE D'INSTALLATION : _____

REVENDEUR : _____

ADRESSE : _____

TÉLÉPHONE : _____

MODÈLE/N° SÉRIE DU SPA : _____

N° SÉRIE DE LA COUVERTURE : _____

MODEL: MARTINIQUE
SERIES: PARADISE
SERIAL: MRA24D119XXXXX
RATINGS: 240V, 60Hz, 40A



LISTED SELF CONTAINED SPA
1280 Park Center Dr., Vista, CA 92081
Watkins Manufacturing Corp.

MRA24D119XXXXX
MRA24D119XXXXX
MRA24D119XXXXX
MRA24D119XXXXX
MRA24D119XXXXX

REMARQUE : ceci est un exemple. L'étiquette de votre spa indiquera des informations différentes. Décollez l'autocollant et placez-le ici.

Dans la plupart des localités, il sera nécessaire de demander un permis pour l'installation de circuits électriques ou la construction de bâtiments extérieurs (terrasses et belvédères). De plus, certaines communautés imposent des codes régissant la délimitation des propriétés par des clôtures ou des barrières à fermeture automatique afin d'empêcher les enfants de moins de cinq ans d'accéder à une piscine (ou à un spa) sans surveillance. Votre spa **CALDERA** est équipé d'une couverture verrouillable, conforme à la norme de sécurité américaine ASTM F1346-91. Par conséquent, il échappe en principe à cette obligation de clôture. D'une manière générale, toutes les exigences en vigueur concernant la clôture des propriétés vous seront communiquées par les autorités locales lorsque vous demanderez le permis d'installation d'un circuit électrique. Votre agent **CALDERA** peut vous renseigner sur les permis nécessaires.

TABLE DES MATIÈRES

INFORMATIONS SUR LA SÉCURITÉ

CONSIGNES IMPORTANTES DE SÉCURITÉ	1
INSTRUCTIONS IMPORTANTES SUR LE SPA.....	3

POUR COMMENCER

CARACTÉRISTIQUES PRINCIPALES DU SPA	4
JETS HYDRO.....	5
VANNES DE RÉPARTITION	5
VANNE DE LA CASCADE	6
COMMANDES D'AIR	6
INSTRUCTIONS DE MISE EN MARCHÉ RAPIDE	6

QUALITÉ ET TRAITEMENT DE L'EAU

INFORMATIONS DE BASE	8
SÉCURITÉ CHIMIQUE	8
COMMENT AJOUTER LES PRODUITS CHIMIQUES À L'EAU ?	8
PRINCIPES FONDAMENTAUX DE L'ENTRETIEN DE L'EAU	9
LE PROGRAMME DE MAINTENANCE DE L'EAU DE SPA CALDERA	10
INSTRUCTIONS VANISHING ACT	11
ENTRETIEN DE L'EAU PENDANT LES VACANCES	12
GLOSSAIRE.....	13

INSTRUCTIONS DE FONCTIONNEMENT

PANNEAU DE COMMANDE PRINCIPAL	14
CONTRÔLE DE LA TEMPÉRATURE	15
FONCTIONS DE VERROUILLAGE	15
CYCLE D'AUTO-NETTOYAGE.....	17
LANGUE.....	17
CYCLE DE VANISHING ACT	17
MINUTEUR DE BAIN.....	17
LOGICIEL.....	17
CONFIGURATION DE L'HORLOGE	18
LE SYSTÈME DE GESTION INTELLIGENT FRESHWATER IQ (EN OPTION) INCLUT LE SYSTÈME AU SEL	18

SYSTÈME DE DOSAGE FRESHWATER (EN OPTION)	18
COMMANDE DES JETS	18
COMMANDE DE L'ÉCLAIRAGE	19

MENU DES JETS

MENU DU SYSTÈME DE JETS MAKENA	21
MENU DU SYSTÈME DE JETS SALINA	22
MENU DU SYSTÈME DE JETS MARTINIQUE	23
MENU DU SYSTÈME DE JETS SEYCHELLES	24
MENU DU SYSTÈME DE JETS REUNION	25
MENU DU SYSTÈME DE JETS KAUAI	26

NETTOYAGE ET ENTRETIEN DU SPA

ENTRETIEN DU FILTRE	27
INSTRUCTIONS D'ENLÈVEMENT ET DE NETTOYAGE DES CARTOUCHES DE FILTRE	27
ENTRETIEN DES JETS VERSASSAGE	27
PRÉVENTION DU GEL	28
REMISAGE HIVERNAL DU SPA.....	28
ENTRETIEN DES COUSSINS DU SPA	29
ENTRETIEN DE L'EXTÉRIEUR DU SPA.....	29
ENTRETIEN DE LA COUVERTURE DU SPA.....	29

EXIGENCES ÉLECTRIQUES

CONNECTÉS DE MANIÈRE PERMANENTE - 230 V.....	30
BLOC TECHNIQUE	31

INFORMATIONS TECHNIQUES

INFORMATIONS GÉNÉRALES	32
DISJONCTEUR DIFFÉRENTIEL ET THERMOSTAT DE SÉCURITÉ	32
RÉCHAUFFEUR ET PRESSOSTAT INTÉGRÉ	32
POMPE DE CIRCULATION ET SON DISPOSITIF DE COUPURE THERMIQUE	32
INFORMATIONS TECHNIQUES DIVERSES	32
EXCLUSIONS DE GARANTIE	33
DÉNIS DE RESPONSABILITÉ.....	33
SERVICE CLIENTÈLE WATKINS	33
DÉPANNAGE.....	33

INFORMATIONS SUR LA SÉCURITÉ

CONSIGNES IMPORTANTES DE SÉCURITÉ

(LISEZ ET SUIVEZ TOUTES LES CONSIGNES)

PRÉVENIR LES RISQUES ENCOURUS PAR LES ENFANTS

DANGER - RISQUE DE NOYADE POUR LES ENFANTS

Tout doit être mis en œuvre pour éviter l'accès non autorisé au spa par les enfants. Afin d'éviter tout accident, veuillez vous assurer que les enfants ne peuvent accéder au spa que sous l'étroite surveillance d'une personne responsable.

AVERTISSEMENT

Afin de limiter le risque de blessure, les enfants n'auront pas accès à ce spa à moins d'être étroitement surveillés.

- Afin de limiter le risque de blessure, il est recommandé d'utiliser des températures peu élevées pour les jeunes enfants. Les enfants sont très sensibles à l'eau chaude.
- Tout doit être mis en œuvre pour éviter l'utilisation abusive du spa par les enfants. Afin d'éviter tout accident, veuillez vous assurer que les enfants peuvent accéder au spa uniquement sous l'étroite surveillance d'une personne responsable.

CE QU'IL FAUT FAIRE :

- S'assurer que les verrous de la couverture (dotés d'un dispositif d'ouverture résistant aux enfants) sont bien verrouillés après l'utilisation du spa, pour la sécurité des plus jeunes. Tous les spas CALDERA sont munis d'une couverture de fermeture répondant aux normes ASTM F1346-91 pour les couvertures de sécurité.
- Tester la température de l'eau avec la main pour s'assurer qu'elle est à la bonne température avant de laisser les enfants pénétrer dans le spa. Les enfants sont très sensibles à l'eau chaude.
- Rappeler aux enfants que les surfaces mouillées sont très glissantes. S'assurer que les enfants font très attention quand ils entrent et sortent du spa.

CE QU'IL NE FAUT PAS FAIRE :

- Laisser les enfants monter sur la couverture du spa.
- Laisser les enfants accéder au spa sans surveillance.

ÉVITER LE RISQUE D'ÉLECTROCUTION

DANGER - RISQUE D'ÉLECTROCUTION

- Votre spa ne peut être branché que sur un circuit électrique relié à la terre.
- N'entrez pas le câble électrique. L'enfouissement du câble d'alimentation présente un risque mortel ou de blessures graves par électrocution si un câble spécialement prévu pour être enterré n'est pas utilisé ou si l'enfouissement n'est pas effectué correctement.
- Une prise de terre (connecteur de câble à pression) est prévue sur le boîtier de contrôle à l'intérieur de l'unité. Elle permet de relier, conformément aux exigences locales, un fil de cuivre à âme pleine de 8 AWG au minimum, tiré entre cette unité et tout élément métallique (tuyau d'eau, boîtiers d'équipements électriques ou conduit) se trouvant dans un rayon de cinq pieds (1,5 m) du spa.
- Ne faites pas fonctionner les principales commandes audio lorsque vous êtes dans le spa (si celui-ci est équipé de composants audio).

- Ne connectez aucun composant auxiliaire (p. ex., haut-parleur supplémentaire, écouteurs composant audio supplémentaire) au système audio sauf s'il est approuvé par Watkins Wellness.
- Ne réparez pas vous-même les composants audio en ouvrant ou en retirant le panneau de porte du spa, car vous pouvez être exposé à un courant électrique dangereux et à des risques de blessure. Consultez un technicien agréé pour toute réparation.
- N'attachez pas vous-même une antenne externe au système audio du spa ; faites-la installer par un électricien agréé conformément au Code électrique national.

AVERTISSEMENT

- Afin de limiter le risque d'électrocution, changez les cordons endommagés immédiatement. Le non-respect de cette règle peut entraîner un risque mortel ou de blessure grave par électrocution.
- Votre spa est fourni avec un disjoncteur différentiel (GFCI) pour la protection de l'utilisateur et de l'équipement. Afin d'assurer le bon fonctionnement de ce dispositif de sécurité important, testez selon les instructions suivante et la configuration électrique.

• Modèles de 230 volts installés ou convertis de manière permanente :

- Une prise de terre (TB-1, prise de terre du système) est fournie sur le boîtier de contrôle à l'intérieur de l'unité. Pour réduire le risque de choc électrique, connectez cette prise à la borne de mise à la terre de votre tableau électrique avec un fil de cuivre isolé vert continu. Le câble doit être équivalent en taille aux conducteurs de circuit alimentant l'équipement. De plus, une unité de raccordement (connecteur de câble à pression) est fournie à l'extérieur du boîtier de contrôle pour raccordement aux points de mise à la terre locaux. Pour réduire le risque de choc électrique, ce connecteur doit être relié par un fil de cuivre à âme pleine n° 8 AWG entre cette unité et tout élément métallique (échelle, tuyau d'arrivée d'eau ou autre équipement) se trouvant dans un rayon de 5 pieds (1,5 m) du spa, conformément aux exigences locales. Ce moyen de déconnexion doit être facilement accessible, mais il doit être installé à au moins de 5 pieds (1,5 m) du spa.
- Votre spa dispose d'un disjoncteur de capacité appropriée permettant d'ouvrir tous les conducteurs d'alimentation non mis à la terre.
- Votre spa utilise des disjoncteurs différentiels dans le sous-panneau électrique. Avant chaque utilisation du spa et avec l'unité en fonctionnement, enfoncez le bouton TEST sur chaque disjoncteur. L'interrupteur doit cliquer sur la position de « Déclenchement ». Attendez 30 secondes et réinitialisez chaque disjoncteur en mettant complètement hors tension, puis complètement sur tension. L'interrupteur doit rester sur tension. Si l'un des interrupteurs ne fonctionne pas de cette manière, ceci indique un dysfonctionnement électrique et la possibilité d'un choc électrique. Débranchez le spa jusqu'à ce que la défaillance ait été identifiée et réparée.

IMPORTANT : vous devez attendre 30 secondes au minimum avant de réenclencher le disjoncteur différentiel. Si vous ne le faites pas, le témoin lumineux d'alimentation clignotera sur le panneau de commande. Si tel est le cas, répétez la procédure de contrôle du disjoncteur différentiel.

DANGER : RISQUE D'ÉLECTROCUTION

- L'installation doit se faire à une distance d'au moins 5 pieds (1,5 m) de toute surface métallique. Il est possible de procéder à une installation à moins de 5 pieds (1,5 m) d'une surface métallique à condition que chaque surface soit connectée de manière permanente par un connecteur en cuivre à âme pleine n° 8 AWG au minimum, raccordé au connecteur de mise à la terre de la boîte de raccordement, fournie à cet effet, dans la mesure où la conformité au code électrique national ANSI/NMFA 70-1993 est respectée.
- Ne laissez aucun appareil électrique, tel qu'une lampe, un téléphone, une radio ou une télévision à moins de 5 pieds (1,5 m) du spa. Le non-respect de la distance de sécurité fait courir un risque mortel ou peut provoquer des blessures graves par électrocution si un appareil électrique tombe dans le spa.
- Installez votre spa de manière à ce que les sorties d'évacuation soient à bonne distance du bloc électrique et de tous les composants électriques.

CE QU'IL FAUT FAIRE :

- S'assurer que le spa est branché correctement sur le secteur - faire appel à un électricien agréé.
- Débrancher le spa de l'alimentation électrique avant de le vider ou de procéder à l'entretien ou à la réparation des composants électriques.
- Tester le ou les disjoncteur(s) différentiel(s) avant chaque utilisation.
- Remplacer les composants audio uniquement par des composants identiques (si votre spa est équipé d'un système audio).

CE QU'IL NE FAUT PAS FAIRE :

- Utiliser le spa lorsque le clapet du bloc technique est retiré.
- Placer des appareils électriques à moins de 5 pieds (1,5 m) du spa.
- Utiliser une rallonge pour raccorder le spa à son alimentation électrique. La rallonge risque de ne pas avoir de mise à la terre correcte et la connexion peut présenter un risque d'électrocution. Les rallonges peuvent entraîner une chute de tension, causant ainsi une surchauffe du moteur de la pompe du jet et l'endommagement du moteur.
- Essayer d'ouvrir le boîtier des commandes électriques. Il ne contient aucune pièce susceptible de requérir un entretien effectué par les utilisateurs.

RISQUES À ÉVITER

DANGER : RISQUE DE BLESSURE

- Afin de réduire le risque de blessure corporelle, NE retirez PAS les embouts d'aspiration (crépines de filtre) qui se situent dans le bloc de filtration !
- Les embouts d'aspiration (crépines) du spa sont dimensionnés en fonction du débit d'eau spécifique créé par la pompe. Ne remplacez jamais une crépine par une crépine dont le flux nominal est inférieur.
- Il y a un risque de glissade ou de chute. N'oubliez pas que les surfaces mouillées peuvent être très glissantes. Faites attention en entrant et en sortant du spa.
- Ne faites jamais fonctionner le spa lorsque des embouts d'aspiration sont cassés ou manquants.
- Les personnes souffrant de maladies infectieuses ne doivent pas utiliser le spa.
- Conservez tous les vêtements amples ou les bijoux qui pendent à l'écart des jets rotatifs et autres composants mobiles.

EFFETS AGGRAVANTS DES TRAITEMENTS MÉDICAUX

- La consommation de drogues ou d'alcool peut engendrer un risque de perte de connaissance, accompagné d'un risque de noyade.
- Les personnes sous médicaments doivent consulter un médecin avant d'utiliser le spa en raison des risques de somnolence et de modifications du rythme cardiaque, de la tension artérielle ou de la circulation qui sont liés à la prise de certaines substances thérapeutiques.
- Les personnes qui prennent des médicaments induisant une somnolence, tels que des tranquillisants, des antihistaminiques ou des anticoagulants, doivent s'abstenir d'utiliser le spa.

PROBLÈMES DE SANTÉ AFFECTÉS PAR L'UTILISATION DU SPA

- Les femmes enceintes doivent consulter leur médecin avant d'utiliser le spa.
- Les personnes souffrant d'obésité, de maladie cardiaque, d'hypotension ou d'hypertension, de troubles circulatoires ou de diabète prendront aussi conseil auprès de leur médecin avant d'utiliser le spa.

EAU SALE

- Conservez la propreté de l'eau et désinfectez celle-ci avec des produits chimiques adéquats. Les concentrations recommandées pour votre spa CALDERA sont les suivantes :

Menu du système de jets : 1 à 5 ppm	Alcalinité totale : 40-120 ppm
pH de l'eau : 7,2 - 7,8	Dureté calcique : Standard 75 à 150 ppm Système au sel 25 - 75 ppm

- Reportez-vous à la section Qualité et entretien de l'eau pour de plus amples instructions.

IMPORTANT : Faites tourner la pompe à jet pendant 10 minutes après avoir ajouté UN QUELCONQUE produit chimique pour spa dans le bloc de filtration.

Nettoyez les cartouches de filtre au moins une fois par mois afin d'enlever les déchets et le dépôt minéral susceptibles d'affecter les performances des jets d'hydromassage, de limiter le débit d'eau ou de déclencher le thermostat de sécurité, qui interrompra le fonctionnement de votre spa.

LIMITER LE RISQUE D'HYPERTHERMIE

L'immersion prolongée dans l'eau chaude peut provoquer une HYPERTHERMIE, un état pathologique se produisant lorsque la température interne du corps dépasse la température normale (37 °C). L'hyperthermie peut se manifester, entre autres, par la non-perception d'un danger imminent et par la perte de conscience de la chaleur. La personne en hyperthermie ne se rend pas compte qu'elle doit sortir du bain ou est incapable d'en sortir et risque de se noyer si elle perd connaissance. Chez la femme enceinte, l'hyperthermie peut causer des dommages chez le fœtus.

AVERTISSEMENT

La consommation d'alcool, de drogues ou de médicaments peut augmenter considérablement le risque d'hyperthermie dans les bains bouillonnants et les spas.

RÉDUIRE LE RISQUE DE BLESSURE

- La température de l'eau du spa ne doit jamais dépasser 104 °F (40 °C). Les températures comprises entre 36°C et 40 °C sont considérées sans danger pour des adultes en bonne santé. Toutefois, si vous avez l'intention d'utiliser le spa pendant une période de temps prolongée (plus de dix minutes) ou en compagnie de jeunes enfants, il est recommandé d'abaisser cette température. Une utilisation prolongée peut provoquer une hyperthermie.
- Les femmes enceintes ou pouvant éventuellement être enceintes doivent limiter la température de l'eau du spa à 36°C. Si vous ne respectez pas cette consigne, vous risquez d'entraîner des malformations permanentes chez l'enfant.
- N'utilisez pas le spa immédiatement après des exercices physiques intenses.

ÉVITER LE RISQUE DE BRÛLURE CUTANÉE

- Afin de limiter le risque de blessure, l'utilisateur doit mesurer la température de l'eau avec un thermomètre précis avant d'entrer dans l'eau.
- Contrôlez la température de l'eau avec la main avant d'entrer dans le spa.

PANNEAU DE SÉCURITÉ

Chaque spa **CALDERA** est livré avec un PANNEAU DE SÉCURITÉ (dans la pochette destinée au propriétaire) Le panneau, qui est l'une des conditions requises pour le référencement officiel des produits, doit être installé en permanence là où il est visible pour les utilisateurs du spa. Veuillez contacter votre agent **CALDERA** et utiliser la référence 70798 pour obtenir des panneaux supplémentaires.

INSTRUCTIONS IMPORTANTES SUR LE SPA

Nous vous recommandons vivement de lire et d'appliquer les informations importantes ci-dessous.

CE QU'IL FAUT FAIRE :

- Remettre et verrouiller la couverture sur le spa après utilisation, que celui-ci soit plein ou vide.
- Respecter les recommandations sur le nettoyage et l'entretien du spa indiquées dans ce manuel.
- N'utiliser que des accessoires agréés et des produits chimiques et de nettoyage recommandés par Watkins.

CE QU'IL NE FAUT PAS FAIRE :

- Laisser le spa **CALDERA** exposé au soleil sans eau ou découvert. L'exposition à la lumière directe du soleil risque d'endommager le matériau de la coque.
- Faire rouler ou glisser le spa sur le côté. Cela abîme le revêtement latéral.
- Soulever ou porter la couverture en utilisant les attaches de la couverture ; toujours soulever ou porter la couverture par les poignées.
- Essayer d'ouvrir le boîtier de contrôle électrique. Il ne contient aucune pièce susceptible de requérir un entretien effectué par les utilisateurs. Ouvrir le boîtier de contrôle annule la garantie. Si vous constatez un problème de fonctionnement, suivez attentivement les instructions indiquées dans la section de dépannage. Si vous n'arrivez pas à résoudre le problème, appelez votre agent **CALDERA** agréé. Un grand nombre de problèmes peuvent être identifiés facilement au téléphone par des techniciens agréés.

COQUE SPA

Votre spa **CALDERA** est doté d'une coque en acrylique. Normalement, les taches et la poussière n'adhéreront pas sur la surface de votre spa. Un chiffon souple suffit pour enlever la plus grande partie de la saleté. La plupart des produits chimiques ménagers sont nocifs pour la coque de votre spa (voir ci-dessous pour des informations détaillées sur les agents nettoyants). Rincez toujours tout résidu d'agent nettoyant sur la coque avec de l'eau.

IMPORTANT :

1. Les produits suivants sont les SEULS agents nettoyants approuvés pour votre coque de spa **CALDERA** : eau claire, Brillianize® ou Soft Scrub®. Il est DÉCONSEILLÉ d'utiliser de l'alcool ou des produits ménagers autres que ceux qui sont spécifiquement recommandés pour le nettoyage des spas. N'utilisez PAS de produits abrasifs ou contenant des solvants, car ils risquent d'endommager la surface de la coque, en particulier : Simple Green®, Windex® ou Spa Mitt. N'UTILISEZ JAMAIS DE PRODUITS CHIMIQUES CAUSTIQUES ! Tout endommagement de la coque provoqué par l'utilisation de produits caustiques n'est pas couvert par la garantie. Rincez toujours pour enlever tout résidu d'agent nettoyant sur la coque.
2. Le fer et le cuivre contenus dans l'eau peuvent tacher la coque du spa si vous n'y prêtez pas attention. Votre distributeur **Caldera** peut vous proposer un inhibiteur de taches et de tartre que vous pourrez utiliser si l'eau de votre spa est très riche en minéraux dissous. (Watkins recommande **FRESHWATER** Stain & Scale Défense.)
3. Tenez tous ces produits hors de la portée des enfants et soyez prudent lorsque vous les appliquez.

CONSERVEZ CES INSTRUCTIONS

POUR COMMENCER

CARACTÉRISTIQUES PRINCIPALES DU SPA

Le spa illustré peut avoir l'air différent du vôtre.



1) Le **panneau de commande principal** fournit un contrôle visuel rapide du statut du spa et permet à l'utilisateur de définir différentes fonctions du spa.



2) Le système de **Répartiteur** vous permet de répartir l'eau vers différentes combinaisons de jets en tournant simplement le sélecteur.



3) Le sélecteur de **vanne d'air** vous permet de sélectionner la quantité d'air idéale pour vos jets.



4) Le **sélecteur de jeu d'eau** ajuste la quantité d'eau qui s'écoule du jeu d'eau disponible.



5) Le jet AdaptaSage® procure un massage rotatif.



6) Le jet AdaptaFlo® vous permet de rediriger le flux en changeant la position de l'embout.



7) Les jets **Euro directionnels**, pourvus d'embouts à rotule, fournissent un massage direct plus concentré



8) Les jets **Euro-Pulse®** (modèle **KAUAI** uniquement) sont équipés d'une pièce insérée spéciale créant un massage rotatif doux à impulsions.



9) Le jet **VersaSage®** peut être réglé pour fournir un flux stationnaire, direct ou, en positionnant l'embout d'un côté ou de l'autre, un flux rotatif.



10) Le jet **Euphoria®** procure un massage profond, puissant et pénétrant dirigé vers vos cuisses, genoux, mollets et pieds.



11) Capuchon de logement **FRESHWATER**



12) Bouchon de logement du système de gestion intelligent **FRESHWATER IQ**.



CARACTÉRISTIQUES SUPPLÉMENTAIRES DU SPA

13) Jeu d'eau

14) Haut-parleur de 3.5" cm (en option)

15) Repose-tête

16) Jet d'ozone/ Retour réchauffeur

17) Crépine d'aspiration

18) Rampe

19) Couvercle du bloc de filtration

JETS HYDRO

JETS ADAPTAFL0 - Ces jets vous permettent de rediriger le flux en changeant la position de leur embout.

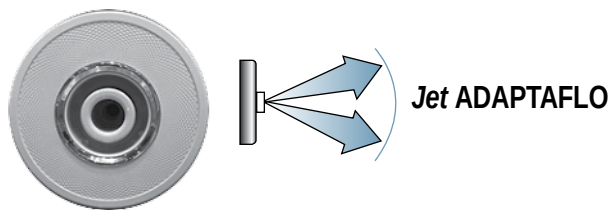

JETS ADAPTASSAGE Jets - Ces jets fournissent un massage rotatif.

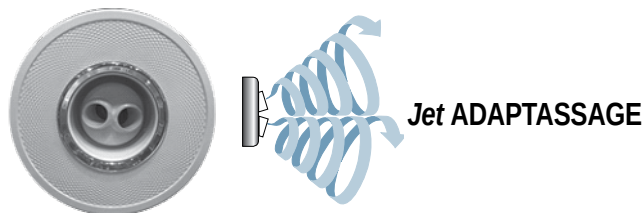

Les faces avant des jets **ADAPTAFL0** et **ADAPTASSAGE** sont interchangeables. Pour retirer la face avant du jet **ADAPTASSAGE**, tournez-la dans le sens inverse des aiguilles d'une montre jusqu'à ce qu'elle s'arrête de tourner. Tournez la face avant une fois de plus jusqu'à ce que vous entendiez un déclic, puis enlevez directement en tirant. Installez la face avant en l'enclenchant en position. Des embouts à double ouverture **ADAPTASSAGE** sont disponibles auprès de votre agent **CALDERA**.

Les jets **ADAPTAFL0** et **ADAPTASSAGE** vous permettent tous deux de régler la force du massage. Faites tourner l'anneau frontal pour réduire ou augmenter la force. Veuillez noter que vous pouvez augmenter le flux de certains jets en supprimant celui d'autres jets. Cependant, ne supprimez pas simultanément le flux de plus de la moitié des jets afin de ne pas endommager la plomberie et les composants du spa.

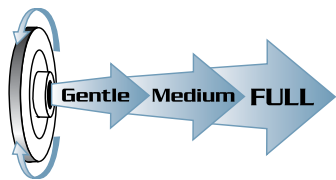

Jets Euro directionnels - Les jets Euro directionnels, pourvus d'embouts à rotule, fournissent un massage direct plus concentré.

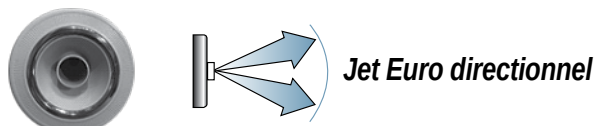

JETS EURO-PULSE - Les jets **EURO-PULSE** sont équipés d'une pièce insérée spéciale créant un massage rotatif doux à impulsions.

REMARQUE : n'essayez pas de tourner la face du jet sur les jets directionnels Euro ou **EURO-PULSE**, car ceux-ci ne régulent pas la force du massage.

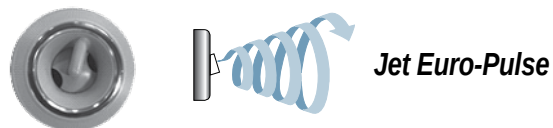

JET VERSASSAGE - Ces jets peuvent être réglés pour fournir un flux stationnaire, direct ou, en positionnant l'embout d'un côté ou de l'autre, un flux rotatif.

Les jets **VERSASSAGE** vous permettent de régler la force du massage. Faites tourner l'anneau frontal dans le sens anti-horaire pour réduire la force ou dans le sens horaire pour l'augmenter. Veuillez noter que vous pouvez augmenter le flux de certains jets en supprimant celui d'autres jets. Cependant, ne supprimez pas simultanément le flux de plus de la moitié des jets afin de ne pas endommager la plomberie et les composants du spa. Reportez-vous à la section sur l'entretien des jets **VERSASSAGE** pour obtenir les instructions sur le nettoyage.

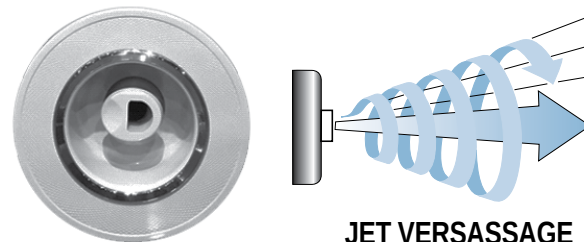

JET EUPHORIA

(spas **MAKENA**, **SALINA**, **SEYCHELLES** et **REUNION** uniquement) - Le jet **EUPHORIA** procure un massage puissant et en profondeur dirigé sur vos pieds, mollets, genoux et cuisses.

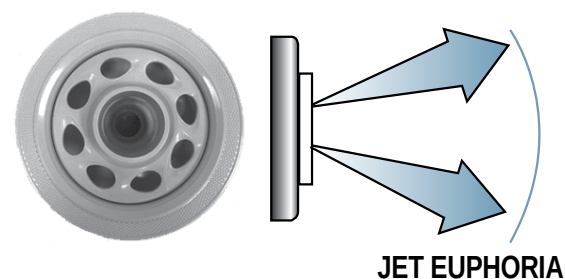

VANNES DE RÉPARTITION

Les vannes de répartition de votre spa vous permettent de diriger le flux d'eau provenant des pompes dans diverses combinaisons de jets. Les fonctions de ces vannes de répartition s'apprennent le mieux en expérimentant ce qui suit :

Mettez tous les contrôles de l'air sur la position « MARCHÉ ».

Activez les deux pompes.

Tournez la poignée de chaque vanne de répartition et repérez les groupes de jets concernés. (Notez que vous pouvez régler les vannes de répartition dans toute position entre les deux extrêmes possibles pour obtenir la pression des jets qui vous convient le mieux.)

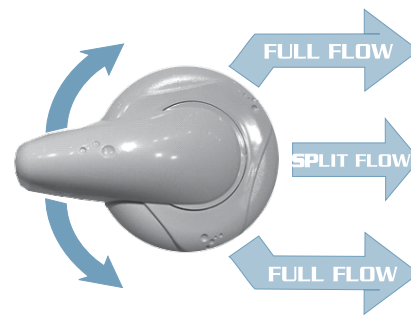

IMPORTANT : Votre spa n'est pas conçu pour que tous les jets fonctionnent à pleine puissance lorsque les vannes de répartition sont en position médiane. Cependant lorsque la vanne de répartition est dans cette position, vous pouvez augmenter la puissance des jets sélectionnés en tournant l'avant des jets **ADAPTAFL0** et **ADAPTASSAGE**, afin de fermer ceux qui ne sont pas utilisés.

SUGGESTION : Activez les deux pompes et mettez les vannes de répartition en position médiane. Expérimentez ensuite chacun des contrôles de l'air pour voir l'effet produit.

VANNE DE LA CASCADE

Les spas **SALINA**, **MAKENA**, **MARTINIQUE SEYCHELLES** **ET REUNION** sont équipés d'une fonction de cascade d'eau. Cette fonction est activée en appuyant sur la touche « JETS » et en tournant dans le sens anti-horaire la vanne située sur la paroi intérieure avant. Le flux se règle en tournant la vanne de la cascade pour la mettre dans la position désirée.



COMMANDES D'AIR

Chaque système de jet est équipé de son propre contrôle de l'air. Ceci vous permet de modifier la puissance des jets en régulant la quantité d'air mélangée au flux d'eau qu'ils dégagent.

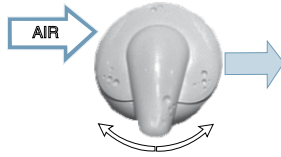

INSTRUCTIONS DE MISE EN MARCHÉ RAPIDE

AVANT LE REMPLISSAGE DE VOTRE SPA

Assurez-vous que votre spa a été correctement installé conformément à tous les codes locaux. Ceci comprend son emplacement, ses fondations ainsi que son installation électrique. Vous pouvez obtenir un livret comportant des instructions de pré-livraison auprès de votre revendeur **CALDERA** ou en ligne.

CE QU'IL FAUT FAIRE :

- Savoir quel système de traitement de l'eau vous utiliserez et veiller à disposer des produits chimiques nécessaires. Lire toutes les instructions accompagnant le système.
- Disposer de bandelettes de test 5 fonctions FRESHWATER.
- Avoir à disposition des bandelettes de test pour eau salée **FRESHWATER** si vous utilisez le système de désinfection à l'eau salée.
- Avoir à votre disposition l'Alcalinité/pH haut et bas.
- Connaître la « dureté » de votre eau, contactez votre revendeur afin qu'il vous aide avec ces informations. Consulter la section Qualité et entretien de l'eau pour obtenir de plus amples informations.

IMPORTANT : le spa peut être rempli d'eau « adoucie » tant que les paramètres de dureté calcique (p. 2) sont maintenus.

- Acheter le préfiltre Clean Screen® afin d'éliminer les particules indésirables qui contaminent l'eau du robinet. Ceci est recommandé, non obligatoire.

CE QU'IL NE FAUT PAS FAIRE :

- Mettre le spa sous tension tant qu'il n'a pas été rempli d'eau ! La mise sous tension du spa déclenche automatiquement des composants critiques qui se trouvent à l'intérieur du spa, comme les commandes, le réchauffeur, la pompe de circulation ainsi que d'autres systèmes. Si ces composants sont mis sous tension avant que le spa ne soit rempli, ils s'endommageront, et ceci peut provoquer une panne grave et non couverte par la garantie.
- Remplir le spa avec de l'eau chaude ou froide d'une température inférieure à 50° F (10° C) ! Le déclenchement du thermostat de sécurité peut provoquer l'arrêt du fonctionnement de votre spa.
- Utiliser votre spa une fois rempli tant que les étapes énumérées sous la procédure de MISE EN MARCHÉ ne sont pas toutes effectuées !
- Ajouter du chlore si vous traitez votre spa avec du désinfectant au polyhexaméthylène de biguanide (Biguanide, PHMB, comme Désinfectant BaquaSpa®).

MISE EN MARCHÉ

Votre spa Caldera a subi des tests complets pendant sa fabrication, permettant ainsi de garantir sa fiabilité et votre satisfaction à long terme. Il est cependant possible qu'une petite quantité d'eau soit restée dans le système de plomberie après les tests de sortie de fabrication et qu'elle ait pu entraîner l'apparition de gouttelettes sur la coque du spa ou sur ses panneaux latéraux avant la livraison. Avant de remplir le spa, essuyez sa coque avec un chiffon doux. Lisez attentivement les instructions suivantes et respectez-les exactement lors de la mise en marche ou du remplissage du spa.

AVERTISSEMENTS

- **Ne REMPLISSEZ pas le spa avec de l'eau trop chaude**, au risque de déclencher le thermostat de sécurité.
- **NE BRANCHEZ PAS L'ALIMENTATION À UN SPA VIDE**. La mise sous tension du spa déclenche automatiquement des composants critiques qui se trouvent à l'intérieur du spa, comme les commandes, le réchauffeur et d'autres systèmes. Si ces composants sont mis sous tension avant que le spa ne soit rempli, ils s'endommageront, et ceci peut provoquer une panne grave et non couverte par la garantie.
- **N'UTILISEZ PAS** votre spa une fois rempli tant que les étapes énumérées ci-après ne sont pas toutes effectuées.
- **N'AJOUTEZ PAS** de chlore si vous traitez votre spa à l'aide d'un désinfectant à base de biguanide de polyhexaméthylène (ex. Désinfectant BaquaSpa®).
- Avant de remplir le spa pour la première fois, retirez la porte du bloc technique et vérifiez que les raccords unions situés sur les côtés de la(des) pompe(s) et du réchauffeur sont serrés à la force du poignet.

Retrait du panneau d'accès :

- a. Retirez les 2 vis au bas de chaque coin.
- b. Trouvez les encoches dans le bas du panneau, positionnez vos doigts sur une encoche latérale et centrale. Tirez légèrement sur le panneau latéral du bas pour détacher le premier clip. Passez aux autres encoches latérales et centrales sur le bas pour détacher le deuxième clip, puis abaissez et retirez le panneau.

1. **FERMEZ LA VIDANGE, enlevez le couvercle du bloc de filtration, le panier écumeur, le déversoir et le filtre**. Remplissez votre spa à travers le bloc de filtration en utilisant le préfiltre™ fixé à votre tuyau d'arrosage. Le niveau de l'eau de votre spa doit être maintenu à 2,5 cm au-dessus du jet le plus élevé. Réinstallez le filtre, puis le panier de l'écumeur et le déversoir dès que le spa est rempli.
2. **UNE FOIS QUE LE SPA EST REMPLI** d'eau et que la porte du bloc technique est refermée, vous pouvez mettre le spa sous tension.

- **TOUT D'ABORD**, mettez le panneau de distribution secondaire à partir du tableau principal de l'habitation.
 - **ENSUITE**, ouvrez la porte du panneau de distribution secondaire et réenclenchez le disjoncteur différentiel.
 - **ENFIN**, fermez la porte du tableau de distribution secondaire et verrouillez-la.
3. **POUR VÉRIFIER LE FONCTIONNEMENT DU SYSTÈME DE JET et pour purger tout reste d'air du système de chauffage, procédez ainsi :**
 - Appuyez sur la touche de fonction à côté de Jet Max pour mettre les deux pompes à jet sur Intense.
 - Dès que le système est opérationnel à 100 % (ce qui est indiqué par des jets puissants arrivant en continu et non par intermittence), le spa est complètement amorcé.
 - Pour éteindre les jets, appuyez sur la touche de programmation à côté de **Tout désactivé** sur l'écran d'accueil pour éteindre simultanément toutes les fonctions
 - Si vous ne sentez pas de flux d'eau constant provenant des jets, reportez-vous aux instructions sur l'amorçage de la pompe dans la section de DÉPANNAGE DU SPA.

IMPORTANT : assurez-vous que la vanne de répartition soit sur la position du milieu.

4. **RÉGLEZ LE CONTRÔLE DE TEMPÉRATURE** sur la température souhaitée entre 100 °F (38 °C) et 104 °F (40 °C), puis placez la couverture du spa sur le spa et laissez la température de l'eau se stabiliser (environ 24 heures). Vérifiez que vous avez bien replacé et verrouillé la couverture. Vérifiez périodiquement la température de l'eau du spa. Quand la température de l'eau dépasse 32 °C, passez à l'étape suivante. La température du spa est préprogrammée sur 100 °F (39 °C). Cette température sera normalement atteinte dans un délai de 18 à 24 heures. Vous pouvez modifier la température de l'eau en appuyant sur la touche de fonction OPTION, puis en appuyant sur la touche de programmation à côté de **Température**, (appuyez sur la touche de programmation à côté de ▲ sur le panneau de commande pour élever la température ou réduisez la température en appuyant sur la touche de programmation à côté de ▼). Après quelques heures de chauffe ou de refroidissement, l'eau se maintiendra dans une plage de 1,5 degré par rapport à la température sélectionnée.

5. **EN UTILISANT UNE BANDELETTE POUR L'ANALYSE DE L'EAU ET LES PRODUITS CHIMIQUES APPLICABLES**, ajustez l'alcalinité totale (TA) à 80 ppm, la dureté du calcaire (DC) entre **75 - 150 ppm** (si vous utilisez le **système au sel** entre **25 - 75 ppm**), alors le pH de l'eau est entre 7,4 et 7,8. Ces procédures sont énumérées dans la section sur la qualité et le traitement de l'eau.
REMARQUE SUR LE FONCTIONNEMENT : réglez l'alcalinité totale (TA) en premier lieu, car tout déséquilibre à ce niveau vous empêcherait de régler correctement le pH et empêcherait le désinfectant d'agir efficacement.

Lorsque le système au sel FRESHWATER est utilisé, la dureté calcaire doit être entre 25 - 75 ppm, si la dureté est supérieure à 75 ppm, utilisez Vanishing Act (voir p. 11).

IMPORTANT : Activez le cycle de nettoyage (appuyez sur la touche de programmation à côté de « CLEAN » (nettoyage) sur l'écran d'accueil) avant d'ajouter des produits chimiques pour eau de spa directement dans le bloc de filtration. Vérifiez que toutes les vannes de répartition sont sur la position médiane.

6. **SUPERCHLOREZ L'EAU DU SPA** en ajoutant une cuillère à café et demie de chlore (dichlorure de sodium) **FRESHWATER** pour 250 gallons (950 litres) d'eau de spa, puis activez le cycle de Nettoyage.

7. **TESTEZ L'EAU DU SPA POUR VÉRIFIER LA PRÉSENCE DE CHLORE RÉSIDUEL**. Si le résidu de chlore se trouve entre 1 et 5 ppm sur les bandes de test, passez à l'étape suivante. Si le résidu est inférieur à 1 ppm, activez le cycle de Nettoyage, puis testez à nouveau, ajoutez plus de chlore, selon le besoin.

AVERTISSEMENT : Les désinfectants en concentration élevée risquent de provoquer une certaine gêne pour les yeux, les poumons et la peau de l'utilisateur. Avant d'utiliser le spa, veillez toujours à ce que le niveau de désinfectant soit compris dans la plage recommandée par le fabricant.

8. **VÉRIFIEZ À NOUVEAU** l'alcalinité totale (TA) de 40 à 120 ppm, la dureté calcaire (CH) de 75 à 150 ppm, puis le pH de l'eau entre 7,2 et 7,8.

REMARQUE DE FONCTIONNEMENT : Veillez à ajuster correctement l'alcalinité totale et le pH, ceci affectera l'efficacité des désinfectants.

Le spa est prêt à être utilisé lorsque l'eau du spa a circulé et que le niveau de chlore se maintient entre 1 et 5 ppm.

REMARQUE DE FONCTIONNEMENT : pour obtenir une bonne circulation pendant le cycle de nettoyage de dix minutes, vous devez effectuer les étapes suivantes.

- Placez la vanne de répartition sur la position du milieu (débit divisé)
- Placez les leviers de contrôle d'air sur la position OFF (arrêt) en tournant dans le sens horaire

QUALITÉ ET TRAITEMENT DE L'EAU

INFORMATIONS DE BASE

Il est essentiel d'avoir une eau propre. L'entretien de l'eau est l'un des facteurs les moins bien compris et pourtant le plus important de l'hydrothérapie. Votre revendeur peut vous guider pour vous permettre d'obtenir et de maintenir une eau équilibrée dans votre spa, en fonction de vos conditions locales.

IMPORTANT : des notions d'hydrologie sont disponibles à la fin de cette section.

- **Lisez et consultez toujours le manuel d'utilisation** pour obtenir des renseignements complets.
- **testez l'eau** à l'aide d'une bandelette de test une fois par semaine ou chaque fois que vous utilisez le spa.
- **Ajoutez régulièrement les produits chimiques** en petites quantités afin d'éviter de dépasser les doses recommandées.
- **Lorsque vous utilisez un système au sel** ou le système de gestion intelligent, lisez et consultez le manuel d'utilisation séparé.
- **Utilisez uniquement le spa** lorsque le niveau de chlore se situe entre 1 et 5 ppm ou ajoutez du chlore manuellement selon le besoin.
- **Il appartient au propriétaire du spa** d'éviter un manque ou un excédent de chlore.

IMPORTANT : souvenez-vous de changer l'eau tous les trois à quatre mois. Consultez votre revendeur **CALDERA** pour déterminer si l'eau de votre région possède des qualités uniques, telles qu'une forte teneur en métaux ou en minéraux, dont vous devez tenir compte.

Votre programme dépendra de la teneur en minéraux de votre eau, de la fréquence d'utilisation du spa et du nombre d'utilisateurs.

TABLEAU SUR LA QUALITÉ DE L'EAU

PARAMÈTRE	CIBLE	MIN - PLAGE « OK » - MAX	
pH	7,4	7,2	7,8
ALCALINITÉ	80 ppm	40 ppm	120 ppm
DURETÉ	100 ppm	75 ppm	150 ppm
DURETÉ (SYSTÈME D'EAU SALÉE)	50 ppm	25 ppm	75 ppm
CHLORE	3 ppm	1 ppm	5 ppm

Il vous incombe de maintenir la qualité de l'eau et la propreté des filtres de votre spa. Le maintien de l'équilibre de l'eau de votre spa prolonge la durée de vie des composants de celui-ci et rend l'eau plus agréable. Votre revendeur peut vous aider à obtenir une eau parfaite en fonction de vos conditions locales. Votre programme dépendra de la teneur en minéraux de votre eau, de la fréquence d'utilisation du spa et du nombre d'utilisateurs. Afin de simplifier l'entretien de l'eau, Watkins Wellness a élaboré plusieurs systèmes et produits qui sont disponibles auprès des revendeurs **CALDERA**.

Système au sel FRESHWATER	Éliminateur de calcium Vanishing Act™
Bandelettes de test de sel FRESHWATER	Bandelettes pour l'analyse de l'eau FRESHWATER 5 fonctions
Système de gestion intelligent FRESHWATER	Préfiltre Clean SCREEN

SÉCURITÉ CHIMIQUE

Lorsque vous utilisez des produits chimiques, lisez soigneusement les étiquettes et suivez les instructions avec précision. Bien que les produits chimiques constituent une protection efficace pour vous-même et votre spa lorsqu'ils sont utilisés correctement, ils peuvent être dangereux lorsqu'ils se trouvent à l'état concentré. Observez toujours les directives suivantes :

- Ne confiez la manipulation des produits chimiques de votre spa qu'à une personne responsable. Conservez ces produits hors de la portée des enfants.
- Mesurez les quantités spécifiées avec précision. Ne dépassez jamais les doses recommandées.
- Manipulez les conteneurs avec soin. Entrez-les dans un endroit frais, sec et bien aéré.
- Gardez les conteneurs de produits chimiques bien fermés lorsque vous ne les utilisez pas. Remettez les bouchons sur les conteneurs correspondants.
- N'inhaliez pas les vapeurs et veillez à ce que les produits chimiques n'entrent pas en contact avec vos yeux, votre nez et votre bouche. Lavez immédiatement vos mains après chaque utilisation.
- Suivez les conseils d'urgence indiqués sur l'étiquette du produit en cas de contact accidentel ou d'ingestion du produit chimique. Appelez un médecin ou le centre antipoison local. Si vous avez besoin d'un médecin, prenez toujours le conteneur avec vous de façon à ce que la substance puisse être identifiée.
- Évitez tout contact entre les produits chimiques et les surfaces avoisinantes ou l'environnement. N'utilisez pas d'aspirateur pour nettoyer les débordements de produits chimiques.
- Ne fumez jamais à proximité des produits chimiques. Certaines vapeurs peuvent être hautement inflammables.
- N'entrez pas de produits chimiques dans le bloc technique de votre spa.

COMMENT AJOUTER LES PRODUITS CHIMIQUES À L'EAU ?

IMPORTANT : tous les produits chimiques de l'eau du spa doivent toujours être ajoutés directement dans ou par l'avant du bloc de filtration pendant qu'une pompe à jets fonctionne et celle-ci doit tourner pendant au moins dix minutes.

AJOUTER LES PRODUITS CHIMIQUES À L'EAU DU SPA :

1. Repliez le couvercle et retirez le couvercle du bloc de filtration.
2. Pour activer le cycle d'auto-brassage, appuyez sur la touche de programmation à côté d'Auto-brassage (« Clean ») sur l'écran d'accueil.
3. Mesurez soigneusement la quantité de produit chimique recommandée et versez-la doucement au-dessus de la zone du bloc de filtration. Veillez à ne pas verser de produits chimiques sur vos mains, vos yeux, la surface de la coque du spa ou son revêtement latéral.
4. Remettez le couvercle du bloc de filtration en place et fermez la couverture du spa.
Risque de noyade : Ne laissez jamais un spa ouvert sans surveillance !

⚠ **MISE EN GARDE** : Les désinfectants en concentration élevée risquent de provoquer une certaine gêne pour les yeux, les poumons et la peau de l'utilisateur. Avant d'utiliser le spa, veillez toujours à ce que le niveau de désinfectant soit compris dans la plage recommandée par le fabricant.

REMARQUE IMPORTANTE SUR LA « SUPERCHLORATION/LE TRAITEMENT DE CHOC » : Lorsque vous avez administré un traitement de choc ou une superchloration à votre spa, laissez la couverture ouverte pendant au moins 20 minutes afin de permettre aux gaz oxydants de s'échapper. Une concentration élevée d'oxydant piégé dans l'eau suite au traitement de choc (et non pas suite à la procédure de désinfection quotidienne) peut éventuellement provoquer une décoloration ou une dégradation de la partie inférieure de la couverture. Ce type de dommage, considéré comme un abus d'origine chimique, n'est pas couvert par la garantie limitée.

PRINCIPES FONDAMENTAUX DE L'ENTRETIEN DE L'EAU

- **Test** : Testez l'eau à l'aide d'une bandelette de test une fois par semaine ou chaque fois que vous utilisez le spa à l'aide des bandelettes de test 5 fonctions pratiques ou du kit plus précis de réactifs, se présentant sous forme liquide ou de pastilles, selon les instructions. Paramètres critiques : niveau de désinfectant, pH, dureté calcique (CH) et alcalinité totale (TA). Entrez le résultat de test dans un endroit sombre, frais et sec, afin de préserver son pouvoir désinfectant.
- **Filtrage de l'eau** : la filtration dans les spas **CALDERA** permet de maintenir la propreté de l'eau en faisant circuler en permanence le désinfectant et en supprimant les déchets du spa. Procédez régulièrement à l'inspection et au nettoyage des filtres pour obtenir un fonctionnement optimal.

• **Contrôle de l'équilibre chimique et du pH** : il est important d'ajuster les principaux paramètres d'eau (alcalinité totale, dureté calcique, pH) dans les plages recommandées afin qu'ils soient stabilisés ou équilibrés. Équilibrez la composition chimique à chaque fois que vous remplissez le spa d'une eau nouvelle et au cours de la durée de vie de celle-ci. La conservation de l'équilibre de l'eau permet d'éviter les dommages en maintenant le pH dans une plage de sécurité et en empêchant la formation de tartre sur l'équipement de votre spa. Un pH faible peut détériorer les composants en métal, tandis qu'un pH élevé peut engendrer des niveaux élevés de calcium contribuant à la formation de tartre. Votre revendeur doit vous fournir des éléments d'orientation détaillés sur la composition chimique à la suite de tout premier remplissage de votre spa.

EAU DU SPA ALCALINE (ZONE DE MESURE)	8,2	AJOUTEZ UN ADOUCISSEUR DE pH POUR L'ABAISSER
	7,8	
ZONE DE CONFORT	7,6	IDÉAL
	7,4	
	7,2	
EAU DU SPA ACIDE (ZONE CORROSIVE)	6,8	AJOUTEZ UN ÉLÉVATEUR DE pH POUR L'ÉLEVER
	pH	

- Les trois composants suivants de l'eau doivent être maintenus équilibrés afin d'éviter tout dommage sur le spa. Équilibrez ces composants dans l'ordre de leur énumération, car chacun d'eux vous aidera à équilibrer le composant suivant à l'aide d'une quantité minimale de produits chimiques.

1. **Dureté calcique (CH)** : la dureté calcique est une mesure de la quantité de calcium dissous dans l'eau. De faibles niveaux peuvent rendre l'eau corrosive et des niveaux élevés peuvent provoquer la formation de tartre sur les composants du spa. La mesure de CH recommandé se trouve entre **75 - 150 ppm**. Une dureté entre 25 - 75 ppm est conseillée avec le système au sel. Si le niveau de CH est trop élevé, réduisez-le avec l'élévateur de calcaire **VANISHING ACT** (page 11) conformément aux instructions. Une fois l'équilibre obtenu, la lecture du CH demeure en règle générale stable jusqu'à l'ajout d'eau suivant. Une attention particulière doit être prêtée à l'adoucisseur d'eau lors du remplissage du spa, afin de s'assurer du maintien équilibré du calcium et d'éviter tout dommage sur le spa.
2. **Alcalinité totale (TA)** : la TA est une mesure de la capacité de l'eau à résister aux variations du pH ou de la capacité du tampon. Une TA faible permet au pH de fluctuer facilement. La TA recommandée se situe entre 40 et 120 ppm. Pour augmenter la TA, utilisez pH/Alkalinity Up (bicarbonate de soude). Pour réduire la TA, utilisez Alkalinity Down/ph (bisulfate de soude). Une fois la TA équilibrée, elle reste en règle générale stable jusqu'au remplissage/à la vidange suivant. Nous vous conseillons de vérifier la TA une fois par mois. L'augmentation/la diminution de la TA peut provoquer une fluctuation importante du pH. Ne tenez pas compte des indications de pH figurant sur la bande de test tandis que vous équilibrez la TA.
3. **pH** : le pH est la mesure de l'acidité et de l'alcalinité de l'eau. Le maintien du pH approprié permet d'optimiser l'efficacité du désinfectant, évitant tout dommage sur le spa et une gêne physique pour les utilisateurs du spa. Un pH faible dissipe le désinfectant, engendre une corrosion et irrite la peau des utilisateurs du spa. Un pH élevé a pour effet de neutraliser le désinfectant et contribue à la formation de tartre et d'une eau trouble. La mesure de pH recommandée se trouve entre **7,2 et 7,8**. Pour abaisser le niveau de pH, utilisez pH/Alkalinity Down **FRESHWATER** (bisulfate de soude). Pour l'augmenter, utilisez pH/Alkalinity Up (bicarbonate de soude).

- **Adoucisseur d'eau** : l'eau de remplissage de spa varie d'un emplacement à un autre et d'un utilisateur à l'autre. Aussi, il est important de consulter votre revendeur pour mettre en place un programme approprié.
 - a. **VANISHING ACT** : des niveaux élevés de calcium et certains minéraux peuvent être supprimés de l'eau en une utilisation unique de **VANISHING ACT**. Des niveaux élevés de calcium peuvent provoquer la formation de tartre sur l'équipement et la coque du spa.
 - b. **Préfiltre CLEAN SCREEN** : le préfiltre **CLEAN SCREEN** doit être utilisé à chaque remplissage et complément d'eau pour en éliminer les contaminants, notamment le fer, le cuivre et le manganèse. De nombreuses sources d'eau, y compris l'eau de pluie, contiennent des concentrations élevées de minéraux qui peuvent tacher la coque et les plastiques.
 - c. Prévention de la formation de tarte et de taches : une eau riche en calcium et en minéraux peut imposer l'utilisation d'un antitartre comme Stain and Scale control. Au fur et à mesure que l'eau s'évapore du spa et que vous ajoutez de l'eau nouvelle, la quantité de minéraux dissous, comme le calcium, le cuivre, le fer et le manganèse, augmente. (Réduisez l'évaporation de l'eau au minimum en maintenant la couverture sur le spa chaque fois que cela s'avère possible). Une teneur élevée en fer ou en cuivre dans l'eau peut donner lieu à une coloration verdâtre ou brunâtre du spa.
 - d. Antimoissants : le savon introduit dans l'eau du spa provient du corps des utilisateurs et des maillots de bain et peut générer une formation de mousse dans l'eau du spa lors de l'utilisation des jets. De faibles niveaux de dureté calcique (eau douce) peuvent augmenter la formation de mousse. Bien que l'ozone puisse oxyder les résidus savonneux, il peut se révéler nécessaire d'ajouter un antimoissant afin de supprimer la mousse. La résolution de la présence excessive de savon dans l'eau peut exiger que l'eau soit changée.
- **Oxydants** : l'ozone et le monopersulfate de potassium (MPS) sont des oxydants utilisés pour empêcher la prolifération de contaminants, optimiser l'efficacité du désinfectant, réduire l'utilisation de chlore et améliorer la transparence de l'eau. Ils sont utilisés conjointement avec les désinfectants enregistrés auprès de l'EPA (Agence de protection de l'environnement). Le système à haut rendement d'ozone **FRESHWATER III** utilise la technologie de la décharge à effet corona qui produit une forte concentration d'ozone qui est ensuite injectée dans l'eau du spa 24 heures sur 24. L'oxydant sans chlore au monopersulfate est un produit chimique oxydant en granules.
- **Désinfectants** : le maintien permanent du niveau de résidus recommandé par un désinfectant enregistré auprès de l'EPA permet de diminuer la présence de bactéries et de virus dangereux dans l'eau de votre spa. Le chlore libre disponible (FAC), soit la quantité de désinfectant de chlore disponible, est compris entre **3 et 5 ppm**. Un faible niveau de FAC est susceptible de permettre la prolifération rapide de bactéries et de virus dans l'eau chaude et un niveau élevé de FAC peut provoquer une gêne pour les yeux, les poumons et la peau des utilisateurs. Chaque désinfectant comporte ses propres instructions relatives à la quantité devant être utilisée et au moment de son ajout à l'eau du spa. Consultez votre revendeur afin d'obtenir ses conseils et ses instructions sur la désinfection appropriée du spa.

WATKINS WELLNESS ne recommande que les désinfectants suivants :

- Système au sel **FRESHWATER**
- Chlore stabilisé en granulés
- Eau de javel (n'utilisez pas d'eau de javel sans éclaboussures)

WATKINS WELLNESS recommande également les désinfectants suivants :

- Biguanide

AVERTISSEMENT : n'utilisez PAS de chlore trichloré, de bromo-chloro-diméthyl-hydroxyène (BCDMH) ou tout type de bromure, de chlore, d'acide ou encore de désinfectant n'ayant pas été recommandé par **WATKINS WELLNESS**.

LE PROGRAMME DE MAINTENANCE DE L'EAU DE SPA CALDERA

REEMPLIR LE SPA D'EAU

Utilisez le préfiltre **FRESHWATER CLEAN SCREEN** pour éliminer les contaminants indésirables, tels que la rouille, les poussières, les détergents et les algues, contenus dans l'eau du robinet. Les métaux, le cuivre, le fer et le manganèse dissous sont également éliminés. Le préfiltre **CLEAN SCREEN** est livré avec des instructions. Remplissez toujours le spa par le bloc de filtration. Ne remplissez pas votre spa avec de l'eau provenant d'une piscine, les produits chimiques pour piscines étant très différents de ceux utilisés dans un spa et pouvant endommager votre spa.

AJOUTER DES PRODUITS CHIMIQUES À L'EAU

Tous les produits chimiques pour eau de spa, y compris les granulés de dichlorure, le MPS, les augmentateurs ou les adoucisseurs de pH en granulés, les augmentateurs d'alcalinité totale en granulés, les antitartres liquides et les produits anti-mousse liquides doivent toujours être ajoutés directement dans le bloc de filtration, lorsque la pompe à jet tourne à régime élevé. Il est impératif que celle-ci fonctionne pendant au moins dix minutes. Utilisez la touche/la fonctionnalité Auto-brassage afin de vous assurer que les produits chimiques sont correctement mélangés lors de leur ajout.

CRÉER UNE ROUTINE DE DÉSINFECTION

Au cours du premier mois suivant votre achat, mesurez les niveaux de résidus de désinfectant une fois par jour afin d'établir des normes pour la quantité de désinfectant requise par rapport à l'utilisation du spa. La quantité de désinfectant requise désigne la quantité de chlore libre disponible nécessaire en fonction du nombre d'utilisateurs et du temps d'utilisation combinés. Par exemple, l'utilisation du spa par deux personnes, à raison de vingt minutes par jour, impose au désinfectant utilisé de déterminer la quantité de désinfectant devant être ajoutée afin de maintenir le niveau approprié de résidus. Si la fréquence d'utilisation change considérablement avec des personnes invitées, la quantité de désinfectant et la fréquence de désinfection requises changent aussi fortement.

CHLORE MANUEL (DICHLORURE DE SODIUM)

Watkins Wellness recommande l'utilisation de chlore choc granulés concentrés **FRESHWATER** (dichlorure de sodium) pour désinfecter l'eau. Le dichlorure de sodium est préférable, car il est totalement soluble, il se dissout rapidement et son pH est presque neutre. Le chlore libre disponible (FAC), soit la quantité de désinfectant de chlore disponible, est compris entre 3 et 5 ppm.

Si le niveau de chlore libre disponible est trop faible, augmentez-le en ajoutant des granulés de dichlorure de sodium.

Si le niveau de chlore libre disponible est trop élevé, patientez un peu et le niveau chutera naturellement avec le temps.

Si le spa sent le chlore : superchlorez ou choquez le spa. Le chlore libre disponible n'a pas d'odeur tandis que le chlore combiné (la chloramine) dégage une forte odeur de chlore pouvant être éliminée en choquant l'eau.

IMPORTANT : il existe plusieurs formes de chlore stabilisé pour spas et piscines. Il est extrêmement important de choisir un produit spécifiquement conçu pour les spas. L'utilisation d'un produit inadéquat tel que du trichloro, qui a un pH très faible (2,6) et se dissout trop rapidement dans l'eau chaude, peut ainsi engendrer des niveaux extrêmement élevés de chlore et ABÎMERA votre spa. L'utilisation d'un désinfectant de brome ou de tout type de désinfectant non approuvé **ENDOMMAGERA** également votre spa. De tels dommages ne sont pas couverts par la garantie limitée.

RÉALISER UNE SUPERCHLORATION/UN TRAITEMENT DE CHOC SANS CHLORE

Une superchloration (1,5 cuillère à soupe de dichlore/950 gallons) ou le chocage (4 cuillères à soupe/250 gallons (950 litres)) hebdomadaires ou mensuels peuvent être nécessaires pour votre programme de désinfection choisi. L'augmentation du niveau de chlore à 5 ppm pendant 24 à 48 heures permet d'éliminer les déchets et les chloramines de l'eau. Un traitement de choc hebdomadaire à l'aide de dichlorure de sodium se révèle six fois plus puissant que le monopersulfate et convient particulièrement aux spas fort sollicités. Faites fonctionner tous les jets et laissez la couverture ouverte pendant au moins 20 minutes afin de permettre aux gaz oxydants de s'échapper et d'éviter de détériorer et de décolorer la couverture et les repose-têtes lorsque vous avez administré un traitement de choc ou une superchloration à votre spa. Ce type de dommage, considéré comme un abus d'origine chimique, n'est pas couvert par la garantie limitée.

IMPORTANT : avant d'utiliser le spa, attendez toujours que le niveau de chlore libre soit tombé en dessous de 5 ppm.

! DANGER : ne laissez jamais le spa ouvert sans surveillance, en particulier en présence d'enfants !

FRESHWATER IQ (EN OPTION)

Le système **FRESHWATER IQ** comprend le système au sel **FRESHWATER** et le système de gestion intelligent **FRESHWATER**, qui utilise une technologie de pointe pour tester votre eau toutes les heures. Il vous indique ensuite ce que vous devez faire pour maintenir une eau propre, claire et équilibrée.

SYSTÈME AU SEL FRESHWATER (EN OPTION)

Le système au sel Freshwater convertit l'eau et le sel de chlorure de sodium en désinfectant chloré. Le système au sel **FRESHWATER** est compatible avec les systèmes et les produits chimiques à base de chlore. Bien que l'entretien du système soit réduit, il n'est pas automatique. Il est primordial que l'utilisateur teste et équilibre régulièrement l'eau. Une dureté calcique entre **25 et 75 ppm** est recommandée afin de prolonger la durée de vie du matériel. Consultez le manuel du système au sel **FRESHWATER** pour obtenir un complément d'instructions.

PRODUITS D'ENTRETIEN DE L'EAU FRESHWATER

- **PRÉFILTRE FRESHWATER CLEAN SCREEN™**
- **CHLORE CHOC GRANULÉS CONCENTRÉS** Freshwater
- **OXYGÈNE ACTIF (MPS)** Freshwater, oxydant sans chlore (non compatible avec le système de gestion intelligent Freshwater)
- Système à haut rendement d'ozone (non compatible avec le système de gestion intelligent **FRESHWATER**)
- **DÉSINFECTANT DE SPA MINÉRAL** Freshwater (non compatible avec le système de gestion intelligent Freshwater)
- Éliminateur de calcium **VANISHING ACT**

Il est important de suivre les programmes d'application et d'entretien recommandés pour chaque produit. Si le spa est utilisé pendant une longue période, par exemple tout un après-midi ou toute une soirée, vous devez ajouter un supplément de désinfectant.

IMPORTANT : utilisez uniquement des granulés de dichlorure de sodium ou du désinfectant à l'eau Javel. L'argent n'est compatible avec le brome ni les biguanides. N'utilisez pas de clarificateur d'eau. Les clarificateurs rendent l'eau du spa trouble.

INSTRUCTIONS VANISHING ACT



MAKENA



SALINA



MARTINIQUE



SEYCHELLES



REUNION



KAUAI

Instructions d'utilisation :

1. Après avoir rempli votre spa, utilisez des bandelettes pour l'analyse de l'eau afin d'en déterminer la dureté. Si celle-ci est supérieure à **100 ppm**, utilisez l'éliminateur de calcium **VANISHING ACT**, afin d'adoucir l'eau. **Niveau de dureté suggéré : entre 75 et 150 ppm, (le niveau doit être entre 25 et 75 ppm pour que le système au sel FRESHWATER fonctionne).**
2. Rincez l'éliminateur de calcium **VANISHING ACT** à l'eau courante, jusqu'à ce que l'eau soit claire. Une fois placé dans le spa, un léger transfert de couleur de l'eau peut se produire et peut être facilement résolu avec du chlore.
3. Trouvez votre spa ci-dessus, afin de déterminer sur quel système d'aspiration de jet, l'éliminateur de calcium **VANISHING ACT** sera placé. Utilisez le cercle pour déterminer l'emplacement.
 - a. Appuyez sur la touche de fonction **OPTIONS** sur le panneau de commande.,
 - Appuyez sur la touche de programmation située à côté de **Réglage**.
 - Appuyez sur la touche de programmation située à côté de **Plus**
 - Appuyez sur la touche de programmation située à côté de **VANISHING ACT** pour lancer la pompe à jets à faible régime pendant 6 heures.
 - Placez l'éliminateur de calcium **VANISHING ACT** solidement contre le système d'aspiration de jet associé.
 - b. Testez la dureté de l'eau du spa lorsque les jets sont éteints, ce qui peut prendre autour de 6 heures.

IMPORTANT :

- Assurez-vous toujours que l'équilibre de l'eau est respecté et que l'eau est correctement désinfectée. Utilisez un désinfectant approuvé par l'EPA (agence américaine pour la protection de l'environnement) avant d'entrer dans votre spa.
- Pour une efficacité maximale, assurez-vous que l'éliminateur de calcium reste sur le système d'aspiration pendant que l'éliminateur de calcaire est en cours d'utilisation.
- L'éliminateur de calcium n'est pas nécessaire si la dureté de l'eau est comprise dans la plage souhaitée, ou est inférieure à celle-ci.
- Plusieurs éliminateurs de calcium peuvent être nécessaires si le niveau de dureté de l'eau initial est supérieur à 200 ppm.

ENTRETIEN À L'OZONE (EN OPTION)

Si peu ou pas de bulles d'ozone ne viennent du circuit de retour du réchauffeur (ozonateur colmaté) ou absence d'ozone, nettoyez l'injecteur :

⚠ DANGER : l'acide nitrique s'accumule dans les conduites d'air de l'ozonateur et de l'injecteur et entraînera des brûlures chimiques graves en cas de contact direct avec la peau. Portez toujours des gants, des lunettes et des vêtements de protection lors de tâches sur les conduites de l'ozonateur ou de l'injecteur. Afin de prévenir l'inhalation ou l'ingestion d'acide nitrique, NE SOUFFLEZ ET N'ASPIREZ PAS avec votre bouche dans les adaptateurs, joints ou tubulures de l'ozonateur ou des conduites d'air de l'injecteur.

1. Versez 16 onces (0,5 litre) de vinaigre blanc dans une tasse ou une bassine.
2. Desserrez avec précaution le long tuyau fixé au bas de l'ozonateur, situé dans le bloc technique.
3. Plongez l'extrémité du tuyau dans le vinaigre, en vous assurant que l'extrémité du tuyau repose bien au fond du récipient.
4. Faites tourner le spa jusqu'à ce que les 16 onces (demi-litre) de vinaigre ait été absorbé. Ceci doit permettre au vinaigre de circuler dans l'injecteur et de déboucher la tuyauterie.
5. Réinstallez le tuyau à la base de l'ozonateur.

Les dommages provoqués par la composition chimique de l'eau ne sont pas couverts par la garantie. Vous êtes seul responsable de la quantité de produit chimique que vous utilisez et de la qualité de l'eau de votre spa. Si vous entretenez votre spa comme il se doit, vous pourrez en profiter pendant de longues années. Si vous n'êtes pas sûr des produits chimiques à utiliser ou de leur action dans votre spa, contactez votre revendeur agréé ou **WATKINS WELLNESS**. L'ozone ne peut PAS être utilisé avec le système de gestion intelligent **FRESHWATER IQ**.

CE QU'IL FAUT FAIRE :

- Ajouter lentement tous les produits chimiques à l'eau par le biais du bloc de filtration, en faisant tourner la pompe à jet pendant dix minutes.
- Utiliser le bicarbonate de soude avec parcimonie pour nettoyer les surfaces en plastique intérieures ou extérieures.
- Utilisez des granules de chlore ou de l'eau de Javel.

IMPORTANT : WATKINS WELLNESS DÉCONSEILLE vivement l'utilisation de distributeurs chimiques flottants. Les dommages sur la coque du spa ou les composants, provoqués par un agent chimique flottant, ne sont pas couverts par les termes de la garantie limitée. Les agents flottants peuvent se retrouver emprisonnés dans une zone et provoquer une désinfection excessive ou libérer d'importantes quantités de désinfectant ayant pour effet de très rapidement brûler chimiquement la coque et la couverture.

CE QU'IL NE FAUT PAS FAIRE :

- Utiliser des désinfectants concentrés.
- Utiliser un système de désinfection flottant comme solution au programme d'entretien du spa ne requérant aucune ou quasiment aucune maintenance.
- Utiliser un désinfectant non conçu pour les spas.
- Utiliser un acide pour piscine (chlorhydrique) afin de diminuer le pH.
- Asperger ou diffuser les produits chimiques sur la surface de l'eau. Cette méthode peut provoquer des boursoufflures à la surface du spa provoquées par une réaction chimique (abus chimique).

ENTRETIEN DE L'EAU PENDANT LES VACANCES

Si vous prévoyez de vous absenter, suivez les instructions ci-après afin de préserver la qualité de l'eau de votre spa :

ABSENCE DE COURTE DURÉE (3 À 5 JOURS) :

1. Ajustez le pH en suivant les instructions indiquées dans la section Qualité et entretien de l'eau.
2. Désinfectez l'eau en suivant les procédures de choc également décrites dans la section Qualité et entretien de l'eau.
3. Verrouillez la couverture en utilisant les attaches.
4. À votre retour, désinfectez l'eau en appliquant les procédures de choc, et équilibrez le pH.
5. Si le système au sel **FRESHWATER** est installé, veuillez vous reporter à la section Conseils, concernant les vacances ou l'utilisation limitée, figurant dans le manuel d'utilisation du système au sel.

ABSENCE DE LONGUE DURÉE (5 À 14 JOURS) :

Avant de partir :

1. Réglez la température à son niveau le plus bas au moins une journée avant de partir. Ce réglage doit représenter une température approximative de l'eau de 80 °F (27 °C).

IMPORTANT : les oxydants d'eau de spa comme le dichlorure de sodium (chlore) restent plus longtemps efficaces dans une eau modérément chaude à 80°F (27°C) que dans une eau chaude de 101°F à 104°F (38°C - 40°C).

2. Ajustez le pH comme nécessaire. Désinfectez l'eau en suivant les procédures de choc.

À votre retour :

3. Désinfectez l'eau en suivant les procédures de choc. Remettez la température sur son réglage initial. L'eau du spa ne présente aucun risque pour vous dès lors que le niveau de résidu de chlore libre disponible est inférieur à 5 ppm.

IMPORTANT : si vous avez l'intention de ne pas utiliser votre spa pendant une période de temps relativement longue (plus de 14 jours) et si vous ne pouvez pas compter sur l'assistance d'un service externe (ou de voisins) pour entretenir l'eau de votre spa, il est conseillé de vider le spa ou de le préparer pour l'hiver.

MESURES COMPLÉMENTAIRES D'ENTRETIEN DE L'EAU

Une désinfection adéquate de l'eau et un bon équilibre minéral (contrôle du pH) sont deux composants absolument indispensables à tout programme d'entretien complet de l'eau du spa. Deux autres additifs sont conseillés en option :

Les inhibiteurs de dépôts minéraux

Au fur et à mesure que l'eau s'évapore du spa et que vous ajoutez de la nouvelle eau, la quantité de minéraux dissous augmente. (Réduisez l'évaporation en laissant la couverture sur le spa chaque fois que cela s'avère possible). L'eau du spa peut éventuellement devenir suffisamment « dure » (dureté de l'eau trop élevée) pour endommager le réchauffeur par calcification de sa surface. Un bon contrôle du pH peut réduire ce risque.

L'accumulation normale de savon nécessite un remplacement suffisamment régulier de l'eau de sorte que les dépôts de substances minérales ne posent aucun problème.

Occasionnellement, la teneur élevée en fer ou en cuivre de l'eau peut donner lieu à une coloration verdâtre ou brunâtre du spa. Un inhibiteur de taches et de tartre peut aider à réduire l'influence de ces métaux.

IMPORTANT : l'eau de puits peut contenir des concentrations élevées de minéraux. L'utilisation d'un filtre extrêmement fin à faible capacité volumique (préfiltre en ligne tel que le **CLEAN SCREEN**), permet d'éliminer une grande partie des particules lors du remplissage du spa. Vous pouvez acheter des préfiltres en ligne auprès de votre revendeur **CALDERA**.

Les antimoussants

L'eau du spa doit être changée en raison de l'accumulation de savon dans l'eau. Dès qu'une matière savonneuse se trouve dans l'eau, les jets du spa font mousser l'eau. Le savon introduit dans l'eau du spa provient de deux sources : un résidu de savon peut se déposer sur le corps des utilisateurs après leur douche ou sur les maillots de bains après leur lavage.

Les antimoussants peuvent éliminer la mousse, mais ne peuvent pas enlever le savon contenu dans l'eau. Le savon est très difficile à retirer de l'eau, car il ne subit pas l'action oxydante des produits chimiques ajoutés au spa. Seul l'ozone parvient à oxyder le savon. Il se peut donc qu'une accumulation de savon se concentre dans l'eau et donne à l'utilisateur du spa l'impression d'être « poisseux ». Si cela se produit, il est temps de vider le spa et de le remplir d'eau. En fonction de la quantité de savon introduit dans l'eau, quatre mois environ s'écouleront avant qu'il soit nécessaire de changer l'eau.

GLOSSAIRE

Les termes chimiques suivants sont utilisés dans la section Qualité et traitement de l'eau. Une explication de leur signification vous aidera à mieux comprendre comment entretenir l'eau de votre spa.

Bromamines : composés formés par le brome en combinaison avec l'azote des sécrétions grasses du corps, de l'urine, de la transpiration, etc. À la différence des chloramines, les bromamines n'ont pas d'odeur forte et sont des désinfectants efficaces.

Brome : désinfectant halogéné (de la même famille chimique que le chlore). Le brome est couramment utilisé en bâtonnets, en pastilles ou sous forme de granules. Toutefois, il convient de NE PAS utiliser les bâtonnets et les pastilles. À NE PAS utiliser avec le système de gestion intelligent.

Dureté calcique : quantité de calcium dissous dans l'eau du spa. Ceci doit être entre 75 et 150 ppm (système au sel : entre 25 et 75 ppm). Des niveaux élevés de calcium peuvent contribuer à la formation d'une eau trouble et de tartre. Des niveaux insuffisants peuvent endommager l'équipement de votre spa.

Chloramines : Composés formés lorsque le chlore se mélange à l'azote des sécrétions grasses du corps, de l'urine, de la transpiration, etc. Les chloramines peuvent irriter les yeux et avoir une forte odeur. À la différence des bromamines, les chloramines sont des désinfectants plus faibles et plus lents.

Chlore : puissant désinfectant chimique pour spas. **WATKINS WELLNESS** conseille l'utilisation de chlore en granules de type dichlorure. Ce type est préférable, car il est totalement soluble et possède un pH quasiment neutre.

Résidu de chlore (ou de brome) : la quantité de chlore ou de brome restant lorsque les besoins en chlore ou en brome ont été satisfaits. Le résidu désigne, dès lors, la quantité de désinfectant chimiquement disponible pour tuer les bactéries, les virus et les algues.

Corrosion : usure progressive des pièces métalliques et plastiques, généralement causée par l'action des produits chimiques. D'une manière générale, la corrosion est causée par un pH peu élevé ou par de l'eau aux valeurs TA, CH, pH ou des niveaux de désinfectant en dehors des plages recommandées.

Halogène : Chacun des cinq éléments suivants : fluor, chlore, brome, iode et astate.

MPS : Le monopersulfate est un oxydant sans chlore.

Acide nitrique : la formulation d'acide nitrique, un produit chimique très corrosif, est un produit dérivé du processus de génération de l'ozone. L'acide nitrique est produit en très petites quantités et prêt à être dissous dans le courant d'eau avec l'ozone.

Oxydant : l'utilisation d'un produit chimique oxydant permet de prévenir l'accumulation de contaminants, de maximiser l'effet désinfectant, de réduire le chlore combiné et d'améliorer la transparence de l'eau. Voir PMS et ozone.

Ozone : oxydant puissant produit par la nature ou synthétisé par l'homme. L'ozone ne forme pas de sous-produits, oxyde les chloramines et ne modifie pas le pH de l'eau. L'ozone ne peut PAS être utilisé avec le système de gestion intelligent.

pH : mesure de l'acidité et de l'alcalinité de l'eau du spa. Le niveau de pH recommandé pour l'eau du spa est compris entre 7,2 et 7,8. Lorsque le pH est inférieur à 7,0 (valeur considérée neutre), l'eau du spa est trop acide et risque d'endommager le réchauffeur. Au-dessus de 7,8, l'eau est trop alcaline et peut devenir trouble, tandis que du tartre risque de se former sur la coque et le réchauffeur.

ppm : abréviation de « parties par million », la mesure standard de la concentration chimique dans l'eau. Synonyme de mg/l (milligramme par litre).

Réactif : substance chimique sous forme liquide, de poudre ou de pastilles qui est utilisée lors de tests chimiques.

Désinfectant : des désinfectants sont ajoutés et maintenus à certains niveaux recommandés pour protéger les utilisateurs contre les organismes pathogènes à l'origine de maladies et de l'infection de l'eau du spa.

Tartre : dépôt composé de calcium brut, qui peut recouvrir les surfaces du spa, le réchauffeur et le système de plomberie, et bloquer les filtres. D'une manière générale, l'entartrage est causé par une teneur minérale combinée à un pH élevé. Le tartre se forme plus facilement à des températures d'eau plus élevées.

Eau de Javel : chlore non stabilisé (sans acide cyanurique) sous forme liquide. Très efficace, mais avec un pH très élevé qui nécessite un ajustement acide afin de maintenir les paramètres d'eau. Ne jamais ajouter de l'acide directement au chlore.

Superchloration : également désignée par l'expression « traitement de choc ». La superchloration consiste à ajouter des doses significatives d'un désinfectant à dissolution rapide (le « dichlorure » est recommandé) afin d'oxyder les déchets organiques non filtrables et d'éliminer les chloramines et les bromamines.

Alcalinité totale : quantité de bicarbonate, carbonate et hydroxyde présents dans l'eau du spa. Une bonne alcalinité totale est importante pour permettre le contrôle du pH. Si la valeur TA est trop élevée, le pH est difficile à régler. Si elle est trop faible, il est difficile de maintenir le pH au bon niveau. La plage TA souhaitée pour l'eau de spa est comprise entre 40 et 120 ppm.

INSTRUCTIONS DE FONCTIONNEMENT

PANNEAU DE COMMANDE PRINCIPAL

Le panneau de commande principal offre un contrôle visuel rapide de l'état de fonctionnement du spa et permet à l'utilisateur de régler la température, d'activer les jets, d'allumer la lumière et de verrouiller la température et/ou les fonctions du spa. D'autres fonctions optionnelles peuvent également être disponibles en fonction du modèle du spa et des accessoires installés dans le spa. Le panneau de commande principal dispose de huit touches.

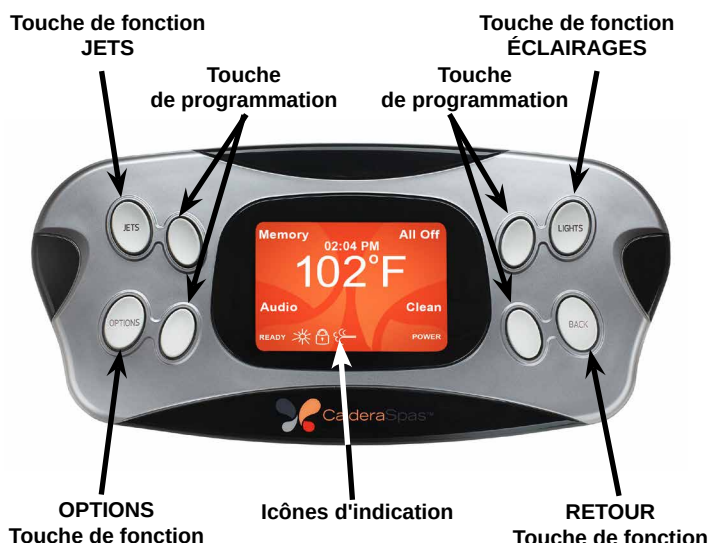

TOUCHES DE FONCTION

Les quatre touches extérieures marquées sont appelées les « touches de fonction ». Ces touches sont fixes et leur fonction ne change pas.

JETS : si un témoin de pompe à jet est éteint et que la touche de fonction JETS est enfoncée, la première fonction de pompe à jet se met en marche et l'affichage du panneau de commande principal passe au menu Jets.

Si le voyant d'indicateur de pompe à jets est allumé et la touche de fonction JETS est enfoncée dans n'importe quel autre écran que le menu Jets, la fonction de pompe à jets ne change pas, seul l'écran du panneau principal passera au menu Jets.

ÉCLAIRAGE : si les éclairages sont éteints, appuyez sur la touche de fonction ÉCLAIRAGES depuis n'importe quel écran pour allumer tous les éclairages et afficher le menu Options d'éclairage. Continuez à appuyer sur la touche de fonction ÉCLAIRAGES pour faire défiler les zones d'éclairage.

OPTIONS : passe à l'écran d'Options pour accéder au menu température et configuration

RETOUR : revient un menu en arrière.

TOUCHE DE PROGRAMMATION

On appelle les quatre touches internes des « touches de programmation ». Appuyez sur une touche de programmation pour activer la fonction sur l'écran du panneau de commande la plus proche de cette touche. Au bout d'une période de non-utilisation (45 secondes) l'écran retourne à l'écran d'accueil et reste allumé pendant plusieurs minutes avant de se mettre en mode veille. Appuyez sur n'importe quelle touche pour réactiver un écran en veille.

ICÔNES D'INDICATION

Les icônes d'indication sont visibles en un coup d'œil sur le panneau de commande principal. Les icônes d'indication fonctionnent indépendamment du reste de l'écran de panneau de commande. Elles sont affichées afin de vous informer de l'état de votre spa en un coup d'œil. **REMARQUE** : les indicateurs ne sont pas visibles lorsque le panneau de commande principal passe en mode veille.

READY **Indicateur PRÊT** : l'indicateur PRÊT s'affiche lorsque la température de l'eau du spa se trouve dans les 1°C de la température choisie et s'éteint lorsque la température est hors de cette plage. Si vous augmentez ou réduisez le réglage de température du spa, l'indicateur prêt s'éteint jusqu'à ce que la température de l'eau atteigne une plage acceptable pour le réglage de la nouvelle température. Un indicateur PRÊT clignotant indique un problème concernant le capteur de température (voir la section Dépannage pour plus d'informations)

 **Indicateur d'éclairage de spa** : l'indicateur d'éclairage de Spa s'active lorsqu'un éclairage hors du spa est allumé. L'icône d'indication reste fixe tant qu'un éclairage manuel est activé.

 **Indicateur de verrouillage de spa ou de température** : l'indicateur de verrouillage de spa ou de température est affiché lorsque le verrouillage de spa ou de température ou les deux sont activés. L'indicateur de verrouillage ne clignote pas.

 **Indicateur de pompe à jet** : l'indicateur de pompe à jet s'affiche lorsqu'une pompe à jet est activée. L'indicateur de pompe à jet clignote lorsque le spa effectue un cycle d'auto-brassage de dix minutes ou un cycle d'auto-brassage automatique.

 **Témoin lumineux de traitement de l'eau** : l'icône d'indication de traitement de l'eau est allumée lorsque le dispositif d'entretien de l'eau est détecté et que le système d'entretien de l'eau fonctionne correctement. L'icône clignote si le système de traitement de l'eau a besoin d'être contrôlé.

POWER **INDICATEUR d'alimentation** : l'INDICATEUR d'alimentation est « allumé » lorsque le spa est alimenté correctement. Il fournit également une fonction de diagnostic : un indicateur d'alimentation clignotant indique que la sécurité de surchauffe du réchauffeur s'est déclenchée, ce qui signifie soit que l'eau du spa est au-dessus de la plage de température acceptable, soit qu'un dysfonctionnement s'est produit à l'intérieur du spa (telle qu'une circulation faible en raison de filtres bouchés). Lorsque l'indicateur d'alimentation ne s'affiche pas, ceci signifie qu'il y a un problème relatif au boîtier de contrôle du spa ou à l'alimentation fournie au spa (voir la section de Dépannage pour plus d'informations).

ÉCRAN D'OPTION

L'écran d'option est un écran intermédiaire vous permettant d'accéder aux diverses configurations optionnelles.

Appuyez sur la touche de fonction OPTIONS sur le panneau de commande pour afficher l'écran d'Options.

Appuyez sur la touche de programmation à côté des descriptions pour accéder à l'écran de description.

IMPORTANT : les options Audio, système de gestion intelligent au sel **FRESHWATER IQ** ou système au sel, ne seront affichées sur votre écran d'Options que si votre spa est équipé de ces fonctionnalités.

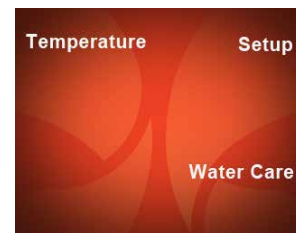

Avec Freshwater IQ

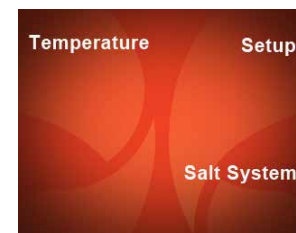

Avec le système au sel Freshwater UNIQUÉMENT

ÉCRAN D'ACCUEIL



La température affichée au centre de l'écran d'accueil est la température réelle de l'eau du spa. Si l'icône PRÊT s'affiche sans clignoter sur le panneau de commande, la température réelle du spa est dans une plage de 2 °F (1 °C) de la température réglée. Les fonctions de la touche de programmation du coin sont les suivantes :

MÉMOIRE

Cette fonction se souviendra du dernier réglage actif pour les jets et les éclairages avant d'appuyer sur la touche Tout Éteindre.

TOUT ÉTEINDRE

Cette fonction éteint les jets, les éclairages et l'audio (le cas échéant) immédiatement, tout en enregistrant les derniers réglages de jets et d'éclairage actifs.

AUDIO (EN OPTION)

Si vous avez acheté des accessoires musique ou un moniteur HD sans fil avec votre spa, cette fonction vous amènera au menu Audio.

IMPORTANT : certaines touches de programmation ne seront visibles que si l'un des accessoires disponibles a été installé.

AUTO-BRASSAGE

Fourni en tant que minuteur pratique d'entretien de l'eau, cette fonction active la pompe à jets sur intense pendant une période de dix minutes. L'icône de jet clignote pour indiquer que la pompe à jet est activée et se trouve en cycle d'auto-brassage. Pendant ce cycle, ajoutez des produits chimiques correctement mesurés à l'eau du spa par le biais du compartiment à filtre. L'icône de pompe à jet et d'auto-brassage s'éteint automatiquement au bout de dix minutes.

CONTRÔLE DE LA TEMPÉRATURE

La plage de température est prédéfinie de 80 °F à 104 °F (26 à 40 °C). (La température de l'eau du spa peut augmenter ou diminuer légèrement selon l'utilisation et l'état de votre spa, ainsi que la température extérieure.)

La température de l'eau du spa se réglera automatiquement sur 100 °C (38 °C)



à la première mise sous tension du système. Il s'agit du réglage par défaut qui a été programmé à l'usine. Lorsque l'utilisateur modifie la température du spa, le système mémorise automatiquement la dernière température sélectionnée. Si le spa est déconnecté de toute alimentation, le système utilisera automatiquement la dernière valeur sélectionnée lorsque le courant sera rétabli.

- Appuyez sur la touche de fonction OPTIONS sur le panneau de commande.
- Appuyez sur la touche de programmation située à côté de **Température**. L'écran de la température sélectionnée s'affiche. Cet écran repasse automatiquement à l'écran d'accueil au bout de 45 secondes de non utilisation.

Pour augmenter la température de l'eau du spa :

Appuyez sur la touche de fonction OPTIONS sur le panneau de commande principal.

Appuyez sur la touche de programmation à côté de **Température**.

Appuyez sur la touche de programmation située à côté de ▲. À chaque pression de la touche, la température sélectionnée indique 1 °F (0,5°C) supplémentaire. Si la touche est maintenue enfoncée, la valeur de la température affichée augmente de 1 °F (0,5 °C) toutes les demi-secondes.



Pour diminuer la température sélectionnée pour le spa :

Appuyez sur la touche de fonction OPTIONS sur le panneau de commande principal.

Appuyez sur la touche de programmation à côté de **Température**.

Appuyez sur la touche de programmation située à côté de ▼. À chaque pression de la touche, la température sélectionnée indique 1°F (0,5 °C) de moins. Si la touche est maintenue enfoncée, la valeur de la température affichée diminue de 1 °F (0,5°C) toutes les demi-secondes.



Si la valeur de la température définie ne change pas, vérifiez si les fonctions VERROUILLAGE DE LA TEMPÉRATURE ou VERROUILLAGE DU SPA sont activées. Si l'une ou l'autre de ces fonctions est activée, il est impossible de modifier la température.

La température peut être affichée en Fahrenheit ou en Celsius. Appuyez sur la touche de programmation située à côté de °F/°C pour choisir l'une ou l'autre unité.

FONCTIONS DE VERROUILLAGE

Les deux fonctions de verrouillage, Verrouillage de température et Verrouillage de spa, sont activées sur le panneau de commande principal. Lorsqu'il est activé, le verrouillage reste actif jusqu'au moment où la combinaison de déverrouillage correspondante est appliquée. Même si l'alimentation du spa n'est déconnectée que brièvement, le verrouillage demeurera actif.

VERROUILLAGE DE LA TEMPÉRATURE



Une fois activée, la fonction de verrouillage de température empêche un changement des réglages de température de l'eau souhaités. Toutes les autres fonctions sur les panneaux de commande principal et auxiliaire fonctionneront normalement tandis que le verrouillage de température est sur « ON ». Cette fonction empêche d'autres personnes de modifier les réglages souhaités à votre insu.

Pour activer le verrouillage de la température :

- Appuyez sur la touche de fonction OPTIONS sur le panneau de commande principal.
- Appuyez sur la touche de programmation située à côté de **Température**.
- Appuyez sur la touche de programmation **Désactiver le verrou. de la température** pour modifier l'écran en **Activer le verrouillage de la température**.

IMPORTANT : l'icône de verrouillage de température/spa s'affiche pendant un état de verrouillage de température.

Pour désactiver le verrouillage de la température :

- appuyez sur la touche de fonction OPTIONS située sur le panneau de commande principal.
- Appuyez sur la touche de programmation située à côté de **Verrouillage de la température**.
- Appuyez sur la touche de programmation à côté de **Verrouillage temp. activé** pour faire basculer l'écran sur **Verrouillage temp. désactivé**.

CONFIGURATION

Dans l'écran de configuration, vous pourrez régler l'horloge du spa, visionner les informations internes à propos de votre spa, régler la température en °F ou °C, ajuster la luminosité de l'écran, modifier la langue ou encore verrouiller les fonctions de l'écran du spa.

Appuyez sur la touche de fonction OPTIONS sur le panneau de commande pour afficher l'écran d'Options.

Appuyez sur la touche de programmation à côté de Configuration, afin d'accéder à l'écran de configuration.



VERROUILLAGE DU SPA



Lorsqu'elle est activée, la fonction de verrouillage du spa désactive toutes les fonctions du panneau de commande. Cela évite que d'autres personnes non autorisées puissent modifier les réglages des jets, des éclairages et de la température de votre spa. Le panneau de commande ne réagit à aucune pression des touches de programmation ou de fonction lorsqu'il est en mode de verrouillage de spa.

Pour activer le VERROUILLAGE DU spa :

- Appuyez sur la touche de fonction OPTIONS.
 - Appuyez sur la touche de programmation située à côté de **Configuration**.
 - Appuyez sur la touche de programmation située à côté de **Verrouillage du spa**.
- IMPORTANT** : l'icône de Verrouillage de la température / du spa s'affiche tandis que les écrans sont verrouillés.

Pour désactiver la fonction de Verrouillage du spa :

- appuyez en même temps sur les touches de fonction OPTIONS et ÉCLAIRAGES pendant 3 secondes. L'icône de Verrouillage du spa est désactivée.

IMPORTANT : vous pouvez activer la fonction de Verrouillage du spa même si le verrouillage de la température est déjà activé. Il n'est pas nécessaire de désactiver le verrouillage de la température pour activer la fonction de Verrouillage du spa.

Si la fonction de Verrouillage de la température est déjà activée lorsque vous activez le verrouillage du spa, celle-ci restera active lorsque vous désactiverez le verrouillage du spa.

LUMINOSITÉ

Si vous souhaitez modifier la luminosité de l'écran du panneau de commande principal :

Appuyez sur la touche de fonction OPTIONS sur le panneau de commande principal.

Appuyez sur la touche de programmation à côté de **Configuration**.

Appuyez sur la touche de programmation à côté de **Luminosité** pour diminuer la luminosité 7 à 1.

IMPORTANT : appuyer sur la touche de programmation Luminosité au numéro 1 fait repasser la luminosité de l'affichage à 7.



MODE ÉCONOMIE D'ÉNERGIE



Ce mode vous permet d'économiser de l'énergie en éteignant le réchauffeur à deux heures prédéterminées de la journée pendant 6 heures maximum sur chaque réglage.

Pour accéder au mode économie d'énergie :

- Appuyez sur la touche de fonction OPTIONS.
- Appuyez sur la touche de programmation située à côté de **Configuration**.
- Appuyez sur la touche de programmation située à côté de **mode économie d'énergie**.

Dans cet écran, vous pouvez ACTIVER ou DÉSACTIVER le mode 1 ou le mode 2 en appuyant sur la touche de programmation située à côté de la description.

REMARQUE : lorsque le mode est ACTIVÉ, il n'est pas possible de modifier l'heure du mode.

- Appuyez sur la touche de programmation située à côté de **Modifier l'heure du mode 1** pour régler l'heure de début du mode d'économie d'énergie 1.
- Appuyez sur la touche de programmation située à côté de ▲ pour augmenter l'heure ou appuyez sur la touche de programmation située à côté de ▼ pour diminuer l'heure.
- Appuyez sur la touche de programmation située à côté de **Format de l'heure** (si votre horloge est réglée sur le mode 12 heures) pour sélectionner AM ou PM.



Appuyez sur la touche de programmation située à côté de **Minutes** pour accéder à l'écran Minutes. **REMARQUE** : vous devrez passer à l'écran suivant pour pouvoir enregistrer le temps.

- Appuyez sur la touche de programmation située à côté de ▲ pour augmenter les minutes ou appuyez sur la touche de programmation située à côté de ▼ pour diminuer les minutes.
- Appuyez sur la touche de programmation située à côté de **Hrs** pour accéder à l'écran Heure.



Appuyez sur la touche de programmation située à côté de **Durée** pour définir le nombre d'heures pendant lesquelles vous souhaitez que le mode d'économie d'énergie fonctionne.

- Appuyez sur la touche de programmation située à côté de ▲ pour augmenter la durée jusqu'à 6 heures maximum ou appuyez sur la touche de programmation située à côté de ▼ pour diminuer la durée.
- Appuyez sur la touche de programmation située à côté de **Modifier l'heure de début** pour revenir à l'écran Régler l'heure de début en minutes.
- Appuyez sur la touche de programmation située à côté de **Confirmer l'économie d'énergie** pour enregistrer l'heure et la durée tout en revenant à l'écran principal d'économie d'énergie où vous pouvez régler l'heure du MODE 2. **REMARQUE** : les modes 1 et 2 ne peuvent PAS se chevaucher dans le temps lorsqu'ils sont activés.

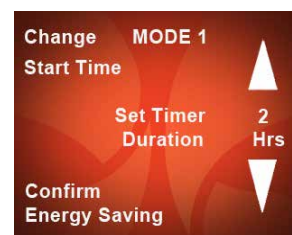

CYCLE D'AUTO-NETTOYAGE

Le Cycle d'auto-nettoyage activera les jets pendant un total de 10 minutes tous les jours à la même heure programmée.

- Appuyez sur la touche de fonction **OPTIONS** sur le panneau de commande.
- Appuyez sur la touche de programmation située à côté de **Configuration**
- Appuyez sur la touche de programmation située à côté de **Plus**
- Appuyez sur la touche de programmation située à côté de **Cycle d'auto-nettoyage**



Appuyez sur la touche de programmation située à côté de **Cycle de nettoyage automatique** pour activer ou désactiver le cycle de nettoyage. Le cycle de nettoyage s'active à l'heure de début indiquée à l'écran.

REMARQUE : lorsque le cycle de nettoyage automatique est **ACTIVÉ**, il n'est pas possible de modifier l'heure.

Pour modifier l'heure, appuyez sur la touche de programmation **Modifier l'heure**.

- Appuyez sur la touche de programmation située à côté de ▲ pour augmenter l'heure ou appuyez sur la touche de programmation située à côté de ▼ pour diminuer l'heure.
- **Appuyez sur la touche de programmation située à côté de Format de l'heure** (si votre horloge est réglée sur le mode 12 heures) pour sélectionner AM ou PM.



Appuyez sur la touche de programmation située à côté de **Minutes** pour accéder à l'écran Minutes. **REMARQUE :** vous devrez passer à l'écran suivant pour pouvoir enregistrer le temps.

- Appuyez sur la touche de programmation située à côté de ▲ pour augmenter les minutes ou appuyez sur la touche de programmation située à côté de ▼ pour diminuer les minutes.
- Appuyez sur la touche de programmation située à côté de **Hrs** pour accéder à l'écran Heure.
- Appuyez sur la touche de programmation située à côté de **Confirmer l'heure définie** pour saisir l'heure de début.

LANGUE

L'écran du panneau de commande s'affiche en sept langues. Les langues sont l'anglais, le français, l'allemand, le hollandais, le suédois, le norvégien et l'espagnol. Pour modifier les langues :

- Appuyez sur la touche de fonction **OPTIONS** sur le panneau de commande.
- Appuyez sur la touche de programmation située à côté de **Configuration**.
- Appuyez sur la touche de programmation située à côté de **Plus**
- Appuyez sur la touche de programmation située à côté de **Langue** jusqu'à ce que la langue souhaitée s'affiche.



IMPORTANT : en cas de changement fortuit de la langue de l'écran en une langue que vous ne connaissez pas, répétez simplement les étapes précédentes lorsque vous ne connaissez pas, répétez simplement les étapes précédentes lorsque apparaissent Réglage dans la partie supérieure droite et Langue dans la partie inférieure droite.

CYCLE DE VANISHING ACT

Le Cycle de **VANISHING ACT** activera les jets pendant 6 heures, À UTILISER UNIQUEMENT avec **VANISHING ACT** (voir page 11)

- Appuyez sur la touche de fonction **OPTIONS** sur le panneau de commande.
- Appuyez sur la touche de programmation située à côté de **Configuration**
- Appuyez sur la touche de programmation située à côté de **Plus**
- Appuyez sur la touche de programmation située à côté de **Plus**
- Appuyez sur la touche de programmation située à côté de **VANISHING ACT** pour basculer entre l'activation et la désactivation.



MINUTEUR DE BAIN

Le minuteur de bain est un compte à rebours pour vous indiquer que vous êtes dans le spa depuis 15 minutes. Si les jets sont allumés à la fin du minuteur, ils seront éteints pour vous informer que votre temps est écoulé. Si aucun jet n'est actionné, la pompe à jets 1 s'allumera à haut régime pendant 5 secondes puis s'éteindra.

- Appuyez sur la touche de fonction **OPTIONS** sur le panneau de commande.
- Appuyez sur la touche de programmation située à côté de **Configuration**
- Appuyez sur la touche de programmation située à côté de **Plus**
- Appuyez sur la touche de programmation située à côté de **Plus**
- Appuyez sur la touche de programmation située à côté de **Minuteur de bain** pour activer le Minuteur de bain pendant 15 minutes.



Pour régler le minuteur de bain sur une durée de 30, 45 ou 60 minutes, appuyez sur la touche de programmation située à côté du **Minuteur de bain** lorsque le minuteur est désactivée et maintenez-la enfoncée pendant plusieurs secondes pour faire apparaître l'écran.

- Appuyez sur la touche de programmation située à côté de ▲ pour augmenter la durée ou appuyez sur la touche de programmation située à côté de ▼ pour diminuer la durée.
- Appuyez sur la touche de programmation située à côté de **Confirmer** pour activer le minuteur de bain pour la durée définie.



LOGICIEL

Cet écran vous donne des informations spécifiques sur le logiciel de votre spa.

- Appuyez sur la touche de fonction **OPTIONS** sur le panneau de commande.
- Appuyez sur la touche de programmation située à côté de **Configuration**
- Appuyez sur la touche de programmation située à côté de **Plus**
- Appuyez sur la touche de programmation située à côté de **Plus**
- Appuyez sur la touche de programmation située à côté de **Logiciel** pour afficher l'écran du logiciel.



CONFIGURATION DE L'HORLOGE

Cet écran vous permet de régler l'heure actuelle.

- Appuyez sur la touche de fonction **OPTIONS** sur le panneau de commande.
- Appuyez sur la touche de programmation située à côté de **Configuration**
- Appuyez sur la touche de programmation située à côté de **Plus**
- Appuyez sur la touche de programmation située à côté de **Plus**
- Appuyez sur la touche de programmation située à côté de **Réglages de l'horloge** pour afficher l'écran du logiciel.



Appuyez sur la touche de programmation située à côté de **▲** pour augmenter l'heure ou appuyez sur la touche de programmation située à côté de **▼** pour diminuer l'heure.

- Appuyez sur la touche de programmation située à côté de **Format de l'heure** pour passer à 12 heures (AM/PM) ou 24 heures.



Appuyez sur la touche de programmation située à côté de **Minutes** pour accéder à l'écran Minutes.

REMARQUE: vous devrez passer à l'écran suivant pour pouvoir enregistrer le temps.

- Appuyez sur la touche de programmation située à côté de **▲** pour augmenter les minutes ou appuyez sur la touche de programmation située à côté de **▼** pour diminuer les minutes.
- Appuyez sur la touche de programmation située à côté de **Hrs** pour accéder à l'écran Heure.
- Appuyez sur la touche de programmation située à côté de **Confirmer l'heure définie** pour saisir l'heure de l'horloge.



SYSTÈME AU SEL FRESHWATER (EN OPTION)

Ce qui suit s'applique aux spas équipés d'un système au sel **FRESHWATER**

- Appuyez sur la touche de fonction Options sur le panneau de commande.
- Appuyez sur la touche de programmation située à côté de **Système au sel** pour voir l'écran de sel.

(voir le manuel de l'utilisateur FRESHWATER pour de plus amples informations).

Manuel d'utilisation du système au sel

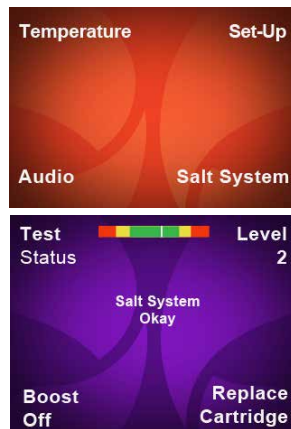

LE SYSTÈME DE GESTION INTELLIGENT FRESHWATER IQ (EN OPTION) INCLUT LE SYSTÈME AU SEL

C'est un système de test de l'eau qui mesure le pH, le chlore et les niveaux de sel dans l'eau du spa.

APPUYEZ SUR LE TOUCHE DE FONCTION Options sur le Panneau de commande, puis sur la touche de programmation Traitement Eau.

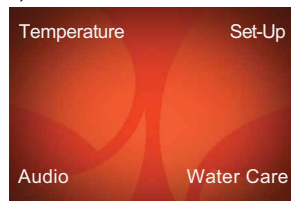

Voir le manuel du système de gestion intelligent sur le site de CALDERA pour plus d'informations.



Appuyez sur la touche de programmation située à côté de la description souhaitée pour afficher l'écran de l'indicateur. Appuyez sur la touche de programmation située à côté de **Suivant** pour afficher les écrans Système au sel et Sonde, qui contiennent davantage d'informations.



SYSTÈME DE DOSAGE FRESHWATER (EN OPTION)

Le permet de doser le côté spa sur commande le pH+ (bicarbonate de sodium) et le pH- (sulfate de sodium) en fonction des recommandations du système de gestion intelligent. Le système peut doser l'éliminateur de phosphates FRESHWATER dans le spa selon un horaire programmable

Appuyez sur la touche de fonction **OPTIONS** sur le Panneau de commande, puis sur la touche de programmation Traitement Eau. Appuyez sur la touche de programmation suivante :



Ensuite, **Sonde et Outils** pour accéder à l'écran de Dosage.

Voir le manuel du système de gestion intelligent **FRESHWATER** sur le site de **CALDERA** pour plus d'informations.



COMMANDE DES JETS

La touche de fonction **JETS** active la/les pompes à jet. Lorsque la touche de fonction **JETS** est enfoncée, le menu jets s'affiche sur le panneau de commande avec vitesse faible sur la pompe à jet, pompe 2 activée et l'icône pompe à jet s'affiche également. Appuyez sur n'importe laquelle des touches de programmation à côté de la description pour modifier les fonctions de jet entre vitesse intense, faible (le cas échéant) ou désactivé.

L'icône de pompe à jet reste allumée jusqu'à ce que la touche pour éteindre la pompe à jet soit enfoncée ou après une heure de fonctionnement continu, lorsque la/les pompes sont arrêtées automatiquement par le système de contrôle.

La/les pompes à jet s'éteindront au bout d'une heure de fonctionnement continu pour empêcher la surchauffe et conserver de l'énergie. Les jets peuvent être redémarrés sans délai.

Vous pouvez également activer les pompes à jet en appuyant sur la touche de fonction **JETS** comme suit :



MAKENA, SALINA, MARTINIQUE, SEYCHELLES ET REUNION

1ère pression = Jet 2 sur Doux	2ème pression = Jet 2 sur Intense
3ème pression = les deux jets fonctionnent à régime élevé	4ème pression = Jet 2 sur Doux, Jet 1 sur Intense
5ème pression = Jet 1 sur Intense	6ème pression = Jets 1 et 2 désactivés

KAUAI

1ère pression = Jet 1 sur Intense	2ème pression = Jet 1 désactivé
-----------------------------------	---------------------------------

COMMANDE DE L'ÉCLAIRAGE

Appuyez sur la touche de fonction ÉCLAIRAGE pour activer tous les éclairage et afficher l'écran Options d'éclairage.

La touche de fonction ÉCLAIRAGE peut également être utilisée pour parcourir les zones d'éclairage ainsi :

- 1ère pression : Éclairages activés
- 2ème pression : Éclairages réduits à la luminosité 2
- 3ème pression : Éclairages réduits à la luminosité 1
- 4ème pression : Tous les éclairages désactivés

Appuyez sur la touche de programmation à côté de l'une des 3 descriptions d'éclairage pour :

- Allumer ou éteindre les éclairages
- Sélectionner la couleur (ou choisir « LOOP » (boucle) pour lancer le cycle de toutes les couleurs)
- Ajuster la luminosité de la couleur avec la fonction Intensité d'éclairage.

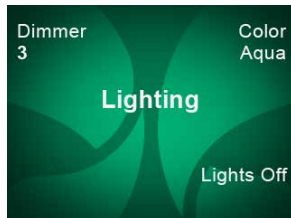

Séquence d'intensité d'éclairage : Intens. d'éclairage 3 = niveau d'éclairage élevé, Intens. d'éclairage 2 = niveau d'éclairage moyen et Intens. d'éclairage 1 = niveau d'éclairage bas.

La séquence de couleur est : 1) Bleu 2) Turquoise 3) Vert 4) Jaune 5) Rouge 6) Magenta 7) Boucle activée 8) Boucle désactivée

CONTRÔLE AUDIO (SYSTÈME SANS FIL EN OPTION)

Ce qui suit s'applique aux spas CALDERA équipés d'un système musical sans fil en option :

Une fois que le système musical sans fil a été installé sur le spa, il peut être contrôlé par le panneau de commande. Les informations suivantes indiquent comment naviguer dans le menu audio en utilisant le panneau de commande principal du spa.

MENU AUDIO

Lorsque le système audio a été installé, un menu AUDIO est accessible à l'écran depuis l'écran d'accueil.

Pour accéder au menu, appuyez sur la touche de programmation à côté d'Audio sur l'écran d'accueil.



POUR ACTIVER/DÉSACTIVER LE SYSTÈME AUDIO

Dans le menu AUDIO :

- Appuyez sur la touche de programmation située à côté d'Audio pour mettre le système sonore en marche ou l'arrêter. Audio doit être réglé sur ON pour faire avancer les écrans audio. IMPORTANT : Le délai de mise en marche et d'arrêt peut durer quelques secondes.

POUR ASSOCIER UN PÉRIPHÉRIQUE BLUETOOTH

Sur votre appareil, allez dans les paramètres Bluetooth et trouvez soit My Spa Music soit My Spa BTXR.

Pour My Spa Music :

1. Appuyez sur My Spa Music en utilisant la méthode d'association standard de votre appareil mobile.
2. Saisissez le numéro d'appariement 0000 si vous êtes invité(e) à terminer l'appariement.

Pour My Spa BTXR :

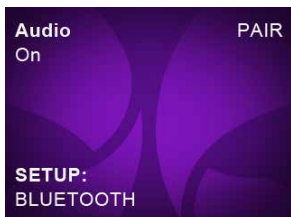

1. Appuyez sur la touche de programmation de la fonction : PISTE 3 fois pour avancer vers l'écran de la fonction Réglage. Appuyez sur la touche de programmation Activer le réglage pour accéder à l'écran Régler Source. Bluetooth doit être sélectionné.
2. Appuyez sur la touche de programmation Activer le réglage 6 fois pour accéder à l'écran ASSOCIER.

Sur votre appareil, recherchez My Spa BTXR. Si vous NE VOYEZ PAS ceci, un autre périphérique peut être déjà connecté (voir Déconnecter un périphérique Bluetooth à la page suivante).

3. Appuyez sur la touche de programmation ASSOCIER, puis appuyez sur « connect » à côté de My Spa BTXR sur votre périphérique à associer.

Après avoir associé, votre périphérique Bluetooth sera prêt à être utilisé. Un seul appareil Bluetooth associé peut être utilisé à un instant donné.

POUR RÉGLER LE VOLUME

Dans le menu AUDIO :

- Appuyez sur la touche de programmation à côté de ▲ ou ▼ pour modifier le niveau du volume.
- Appuyez sur la touche de programmation Fonction : RÉGLAGE pour avancer à l'écran de fonction Lecture/Pause.

REMARQUE : la plage du volume est comprise entre 1 et 40. Lorsqu'aucun nombre est affiché, le volume est désactivé.



PAUSE/LECTURE (PISTE MUSICALE)

Dans le menu AUDIO :

- Appuyez sur la touche de programmation Fonction : RÉGLAGE pour avancer à l'écran de fonction Lecture/Pause.
- Appuyez sur la touche de programmation à côté de LECTURE/PAUSE (coin droit supérieur) pour jouer ou pauser la musique.

REMARQUE : certaines sources audio affichent le titre du morceau.

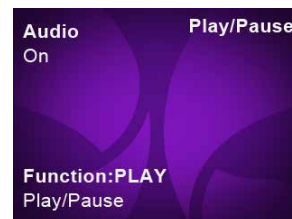

CHANGEMENT DE PISTE (PISTE MUSICALE)

Dans le menu AUDIO :

- Appuyez sur la touche de programmation Fonction : RÉGLAGE pour avancer à l'écran de fonction Lecture/Pause.
- Appuyez sur la touche de programmation Fonction : RÉGLAGE pour avancer à l'écran de fonction Piste.
- Appuyez sur les touches de programmation AVANT ou ARRIÈRE pour modifier la piste (morceau).

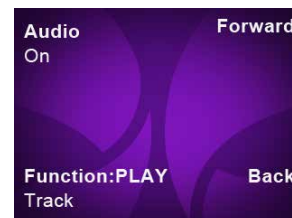

POUR ACCÉDER AU MENU DE CONFIGURATION

Dans le menu AUDIO :

- Appuyez sur la touche de programmation Fonction : RÉGLAGE pour avancer à l'écran de fonction Lecture/Pause.
- Appuyez sur la touche de programmation Fonction : LECTURE Lecture/Pause pour avancer à l'écran de fonction Lecture/Pause.
- Appuyez sur la touche de programmation Fonction : LECTURE piste pour avancer à l'écran de fonction Réglage.
- Appuyez sur la touche de programmation ALLER DANS LA CONFIGURATION pour faire défiler jusqu'à l'écran SOURCE DE CONFIGURATION.

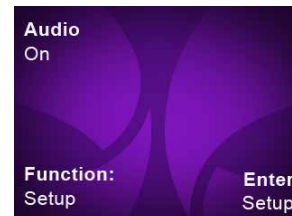

SÉLECTION DE LA SOURCE AUDIO

Dans le menu CONFIGURER Source :

- L'écran Source illustre la source audio actuellement utilisée par le spa.
- Appuyez sur les touches de programmation ▲ ou ▼ pour modifier la source souhaitée : TV, AUX ou Bluetooth®.

Pour utiliser l'écran Bluetooth, votre périphérique audio Bluetooth doit être associé avec le spa. Audio doit être activé pour utiliser la fonction Bluetooth et seul un périphérique Bluetooth associé fonctionnera à la fois.

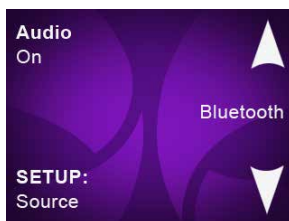

RÉGLAGE DES AIGUS

Dans le menu CONFIGURER Source :

- Appuyez sur la touche de programmation CONFIGURER Source pour avancer à l'écran CONFIGURER tonalité, aigus.
- Appuyez sur la touche de programmation ▲ ou ▼ pour modifier les aigus entre -5 et +5. POUR RÉGLER LES BASSES

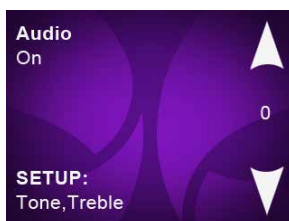

RÉGLAGE DES BASSES

Dans le menu CONFIGURER Source :

- Appuyez sur la touche de programmation CONFIGURER Source pour avancer à l'écran CONFIGURER tonalité, aigus.
- Appuyez sur la touche de programmation CONFIGURER tonalité, aigus pour avancer à l'écran CONFIGURER tonalité, basses.
- Appuyez sur la touche de programmation située à côté de ▲ ou ▼ pour moduler les graves entre les valeurs -5 et +5.

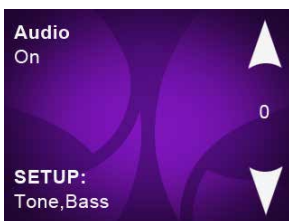

POUR RÉGLER LA FONCTION BALANCE

Dans le menu CONFIGURER Source :

- Appuyez sur la touche de programmation CONFIGURER Source pour avancer à l'écran CONFIGURER tonalité, aigus.
- Appuyez sur la touche de programmation CONFIGURER tonalité, aigus pour avancer à l'écran CONFIGURER tonalité, basses.
- Appuyez sur la touche de programmation CONFIGURER tonalité, graves pour avancer à l'écran CONFIGURER balance.
- Appuyez sur la touche de programmation ▲ ou ▼ pour modifier la balance entre -5 et +5.

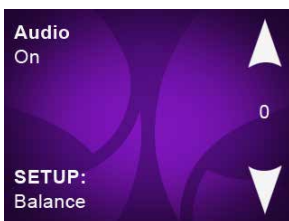

RÉGLAGE DU CAISSON DE BASSES

Dans le menu CONFIGURER Source :

- Appuyez sur la touche de programmation CONFIGURER Source pour avancer à l'écran CONFIGURER tonalité, aigus.
- Appuyez sur la touche de programmation CONFIGURER tonalité, aigus pour avancer à l'écran CONFIGURER tonalité, basses.
- Appuyez sur la touche de programmation CONFIGURER tonalité, graves pour avancer à l'écran CONFIGURER tonalité, basses.
- Appuyez sur la touche de programmation CONFIGURER balance pour avancer à l'écran CONFIGURER le caisson des graves.
- Appuyez sur la touche de programmation située à côté de ▲ ou ▼ pour modifier le Volume du caisson de graves entre les valeurs 0 et 11.

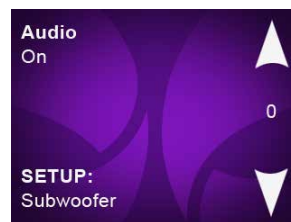

POUR DÉCONNECTER UN PÉRIPHÉRIQUE BLUETOOTH (RÉINITIALISATION)

Dans le menu CONFIGURER Source :

- Appuyez sur la touche de programmation CONFIGURER Source pour avancer à l'écran CONFIGURER tonalité, aigus.
- Appuyez sur la touche de programmation CONFIGURER tonalité, aigus pour avancer à l'écran CONFIGURER tonalité, basses.
- Appuyez sur la touche de programmation CONFIGURER tonalité, graves pour avancer à l'écran CONFIGURER tonalité, basses.
- Appuyez sur la touche de programmation CONFIGURER balance pour avancer à l'écran CONFIGURER le caisson des graves.
- Appuyez sur la touche de programmation CONFIGURER caisson des graves pour avancer à l'écran CONFIGURER Mode musique.

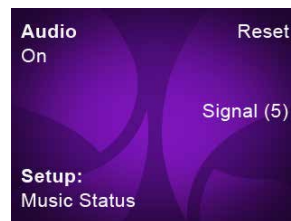

Appuyez sur la touche de programmation à côté de Réinitialisation pour déconnecter un périphérique à l'aide du système audio du spa, afin de pouvoir utiliser un autre périphérique associé. Ceci est également nécessaire lors de la tentative d'association de périphériques multiples parce que l'association N'est PAS possible lorsqu'un autre périphérique est connecté au système audio.

- Appuyez sur la touche de programmation CONFIGURER Mode musique pour avancer à l'écran CONFIGURER BLUETOOTH.
- Voir « POUR associer un périphérique Bluetooth » à la page précédente pour consulter les informations d'association.



IMPORTANT : utilisez la touche de fonction RETOUR pour revenir aux écrans de Fonction : RÉGLAGE si vous le souhaitez.

MENU DES JETS

MENU DU SYSTÈME DE JETS MAKENA



SYSTÈME 1

- a. Cascade
- b. 2 jets ADAPTAFL0

Dans le siège LumbarSsage®

- c. 5 jets Euro directionnels
- d. 2 jets VERSASSAGE

Dans le siège Ecsta Seat®

- e. 14 jets Euro directionnels



SYSTÈME 2 MENU A

(Inverseur en position)

- a. 2 jets Euro directionnels
- b. 1 jet VERSASSAGE

Dans la place allongée UltraMassage™

- c. 6 Sole Soothers®
- d. 3 jets VERSASSAGE
- e. 4 jets Euro directionnels



SYSTÈME 2 MENU B

(Inverseur en position)

- a. 1 jet EUPHORIA
- b. 4 jets Euro directionnels
- c. 2 jets Euro directionnels
- d. 1 jet VERSASSAGE

Dans la place allongée ULTRAMASSAGE

- e. 3 jets VERSASSAGE
- f. 2 jets Euro directionnels

SYSTÈME DE JETS COMBINÉS

L'inverseur en position centrale active les deux menus dans le système 2.

MENU DU SYSTÈME DE JETS SALINA



SYSTÈME 1 MENU A

(Inverseur en position)

- a. 2 jets Euro directionnels
- b. Cascade

Dans le siège LUMBARSSAGE

- c. 5 jets Euro directionnels
- d. 2 jets VERSASSAGE



SYSTÈME 1 MENU B

(Inverseur en position)

- a. 2 jets ADAPTAFLO
- b. Cascade

Dans le siège ECSTASEAT

- c. 14 jets Euro directionnels



SYSTÈME 2 MENU A

(Inverseur en position)

Dans le siège avant droit

- a. 2 jets ADAPTAFLO
- b. 1 jet VERSASSAGE

Dans le siège avant gauche

- c. 2 jets VERSASSAGE
- d. 4 jets Euro directionnels



SYSTÈME 2 MENU B

(Inverseur en position)

- a. 1 jet EUPHORIA
- b. 2 jets Euro directionnels
- c. 2 jets Euro directionnels
- d. 1 jet VERSASSAGE

SYSTÈME DE JETS COMBINÉS

L'inverseur en position centrale active les deux menus dans les systèmes 1 et 2.

MENU DU SYSTÈME DE JETS MARTINIQUE

MARTINIQUE



SYSTÈME 1 MENU A

(Inverseur en  position)

Dans la place allongée **ULTRAMASSAGE** – avant

- a. 6 Sole Soothers™
- b. 3 jets **VERSASSAGE**
- c. 6 jets Euro directionnels
- d. Cascade



SYSTÈME 1 MENU B

(Inverseur en  position)

- a. 2 jets **ADAPTASSAGE**
- b. 2 jets **VERSASSAGE**

Dans la place allongée **ULTRAMASSAGE**

- c. 2 jets Euro directionnels
- d. 3 jets **VERSASSAGE**
- e. Cascade



SYSTÈME 2

Situé dans le siège **ECSTA SEAT**

- a. 8 jets Euro directionnels

Dans le siège **LUMBARSSAGE**

- b. 4 jets Euro directionnels
- c. 2 jets **VERSASSAGE**

Dans le siège central

- d. 1 jet **ADAPTAFLO**

SYSTÈME DE JETS COMBINÉS

L'inverseur en position centrale active les deux menus dans le système 1.

MENU DU SYSTÈME DE JETS SEYCHELLES



SYSTÈME 1 MENU A

(Inverseur en  position)

Situé dans le siège ECSTA SEAT

- a. 14 jets Euro directionnels
- b. 1 jet ADAPTAFLO
- c. Cascade
- d. 2 jets AdaptaSsage



SYSTÈME 1 MENU B

(Inverseur en  position)

- a. 1 jet ADAPTAFLO
- b. Jeu d'eau
- c. 4 jets Euro directionnels
- d. 2 jets VERSASSAGE
- e. 2 jets AdaptaSsage



SYSTÈME 2 MENU A

(Inverseur en  position)

Situé dans la place allongée ULTRAMASSAGE

- a. 6 Sole Soothers™
- b. 3 jets VERSASSAGE
- c. 6 jets Euro directionnels



SYSTÈME 2 MENU B

(Inverseur en  position)

Situé dans la place allongée ULTRAMASSAGE

- a. 4 jets Euro directionnels
- b. 1 jet EUPHORIA
- c. 2 jets Euro directionnels
- d. 3 jets VERSASSAGE

SYSTÈME DE JETS COMBINÉS

L'inverseur en position centrale active les deux menus dans les systèmes 1 et 2.

MENU DU SYSTÈME DE JETS REUNION



SYSTÈME 1 MENU A

(Vanne de massage en position)

a. 2 jets ADAPTASSAGE

Situé dans le siège LUMBARSSAGE

b. 14 jets Euro directionnels

c. 1 jet AdaptaFlo

d. Cascade



SYSTÈME 1 MENU B

(Inverseur en position)

a. 2 jets ADAPTASSAGE

b. 1 jet ADAPTAFLU

c. Cascade

Situé dans le siège ECSTASEAT

d. 4 jets Euro directionnels

e. 3 jets VERSASSAGE



SYSTÈME 2 MENU A (Inverseur en position)

Dans le siège avant droit

a. 4 jets Euro directionnels

b. 2 jets VERSASSAGE

c. 2 jets Euro directionnels

d. 1 jet VERSASSAGE



SYSTÈME 2 MENU B (Inverseur en position)

a. 4 jets Euro directionnels

b. 2 jets VERSASSAGE

c. 1 jet EUPHORIA

d. 4 jets Euro directionnels

SYSTÈME DE JETS COMBINÉS

L'inverseur en position centrale active les deux menus dans les systèmes 1 et 2.

MENU DU SYSTÈME DE JETS KAUI



SYSTÈME 1 MENU A

(Inverseur en  position)

Dans la place allongée **ULTRAMASSAGE**

- a. 6 **SOLE SOOTHERS**
- b. 3 jets **VERSASSAGE**
- c. 6 jets Euro directionnels

Dans le siège **LUMBARSSAGE**

- d. 4 jets Euro directionnels
- e. 2 jets **VERSASSAGE**



SYSTÈME 1 MENU B

(Inverseur en  position)

Dans la place allongée **ULTRAMASSAGE**

- a. 6 **SOLE SOOTHERS**
- b. 3 jets **VERSASSAGE**
- c. 6 jets Euro directionnels

Dans le siège **ECSTA SEAT**

- d. 8 jets Euro directionnels
- e. 2 jets **EURO-PULSE**

SYSTÈME DE JETS COMBINÉS

L'inverseur en position centrale active les deux menus dans le système 1.

NETTOYAGE ET ENTRETIEN DU SPA

Votre spa CALDERA est fabriqué dans des matériaux durables de toute première qualité. Malgré tout, le programme de nettoyage et d'entretien qui sera appliqué déterminera, en finalité, la durée de vie de votre spa et de ses composants. Un entretien régulier, en suivant les conseils indiqués dans cette section, vous aidera à protéger votre investissement.

ENTRETIEN DU FILTRE

Vérifiez et nettoyez au moins une fois par semaine le panier de l'écumeur et le skimmer pour vous assurer du flux d'eau correct dans le filtre. Retirez les feuilles, les corps étrangers et les débris. Il est très important que la cartouche de filtre reste propre et non obstruée par des particules pour que l'eau puisse circuler librement. Un filtre propre permet au système d'hydrothérapie de fonctionner correctement et renforce l'efficacité des cycles de nettoyage. Nous recommandons de nettoyer la cartouche de filtre toutes les quatre semaines environ, selon la fréquence d'utilisation du spa. Dans le cas contraire, le filtre risque de s'obstruer et de limiter le flux d'eau. L'eau n'est alors pas suffisamment filtrée, ce qui nuit aux performances des jets et peut entraîner un risque de gel.

IMPORTANT : la fréquence et la durée d'utilisation ainsi que le nombre des occupants ont tous un impact sur la fréquence de nettoyage des filtres. Plus le spa est utilisé, plus le nettoyage des filtres doit être fréquent.

INSTRUCTIONS D'ENLÈVEMENT ET DE NETTOYAGE DES CARTOUCHES DE FILTRE

Mettez le spa hors tension, puis procédez comme suit :

Appuyez légèrement sur le panier du filtre, puis tournez-le dans le sens inverse des aiguilles d'une montre pour le déverrouiller, et sortez-le avec son déversoir.

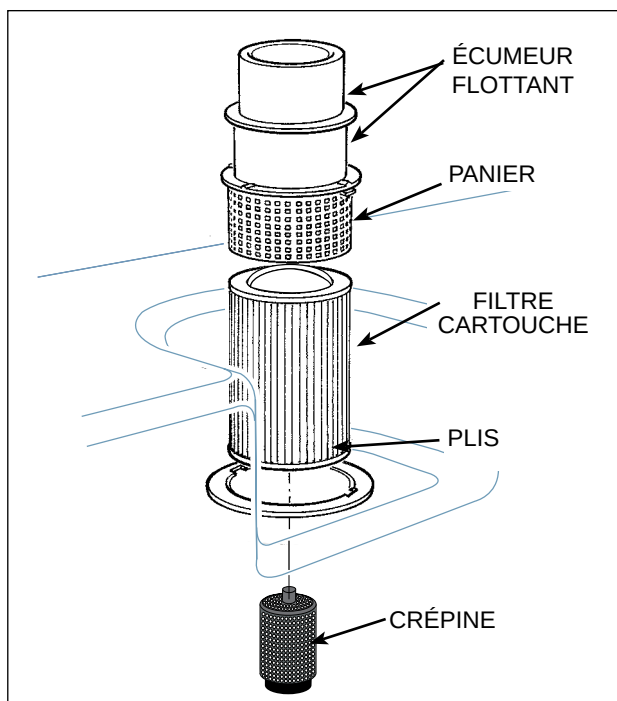

SYSTÈME DE FILTRE

Tirez soigneusement sur la cartouche de filtre pour la sortir du spa.

Nettoyez toujours le filtre avec un dispositif de dégraissage de filtre afin d'éliminer l'accumulation de minéraux et d'huile. Savonnez simplement le filtre dans le produit dégraissant (en suivant les directives sur l'emballage), installez le filtre sur une surface propre et pulvérissez-le avec un tuyau d'arrosage jusqu'à ce qu'il soit propre. Il peut être nécessaire de tourner le filtre lors de l'aspersion afin d'enlever les débris logés entre les plis du filtre. Réinsérez la cartouche de filtre

Remettez le panier et le déversoir en les insérant puis en les faisant tourner dans le sens des aiguilles d'une montre jusqu'à ce qu'ils s'enclenchent. Remettez ensuite le spa sous tension.

REMARQUE : Des cartouches de filtre de rechange sont disponibles auprès de votre agent CALDERA. Reportez-vous à la dernière page de ce manuel afin de déterminer la taille de cartouche appropriée à votre spa.

ENTRETIEN DES JETS VERSASSAGE

Si vous remarquez que le jet VersaSage tourne plus lentement que lorsque le spa était neuf ou qu'il colle, des dépôts se sont accumulés à l'intérieur des roulements de jet.

Reportez-vous aux instructions suivantes pour retirer ces débris :

1. Le spa étant hors tension, faites tourner la plaque avant du jet VersaSage dans le sens inverse des aiguilles d'une montre jusqu'à ce qu'elle s'arrête.
2. La plaque avant s'étant arrêtée de tourner, forcez-la légèrement pour la faire tourner à nouveau dans le sens inverse des aiguilles d'une montre (au-delà de la position de verrouillage) jusqu'à ce qu'elle s'arrête. Tirez sur la plaque avant et sur le bloc du jet pour les écarter du spa.
3. Rincez le palier (à l'intérieur du bloc) avec de l'eau, puis faites tourner l'anneau rotatif. Il devrait tourner librement. Dans le cas contraire, placez l'extrémité du palier dans une tasse de vinaigre (celui-ci ramollira les dépôts). Laissez tremper jusqu'au lendemain. Le lendemain, rincez-le avec de l'eau et répétez le test en faisant tourner l'anneau externe.

REMARQUE : Si l'anneau ne tourne toujours pas librement, faites tremper le palier pendant une autre nuit. Si le palier ne tourne toujours pas, vous devrez probablement en acheter un autre auprès de votre revendeur CALDERA.

REMPLEISSAGE EN EAU FROIDE

- Lors du remplissage de votre spa, si l'eau du robinet est inférieure à 10 °C (50° F), le spa peut passer en mode de protection de surchauffe (ce qui entraîne l'arrêt du fonctionnement de votre spa). En cas de déclenchement du thermostat de sécurité, le moyen le plus rapide pour réactiver le spa consiste à d'abord mettre celui-ci totalement hors tension, puis à réchauffer les deux capteurs situés sur la partie supérieure du réchauffeur et le tuyau en vinyle (se trouvant dans le bloc technique) à l'aide d'un sèche-cheveux pendant environ dix minutes. Lorsque vous estimez que les capteurs et le réchauffeur ont été suffisamment réchauffés, mettez à nouveau le spa sous tension.
- Si vous en avez la possibilité, mélanger l'eau chaude à celle du robinet de sorte que la température soit supérieure à 50° F (10° C) pendant la procédure de remplissage, afin d'obtenir aussi ce résultat.

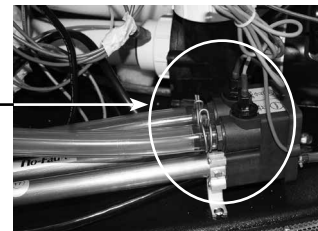

VIDANGE DU SPA

1. Éteignez tous les disjoncteurs différentiels dans le sous-panneau ou le tableau électrique principal.
2. Repérez la vanne de vidange du spa (à l'avant, en bas du spa) et retirez le bouchon. Fixez un tuyau d'arrosage sur la vanne et orientez la sortie du tuyau vers une zone d'écoulement des eaux adéquate.

REMARQUE : L'EAU DU SPA CONTENANT UN POURCENTAGE ÉLEVÉ DE PRODUITS DÉSINFECTANTS, SON ÉVACUATION SUR LES PLANTES ET LE GAZON RISQUE DE LES ENDOMMAGER.

3. Ouvrez la vanne de vidange en faisant tourner le bouton. Le spa se videra sous l'effet de la gravitation.

IMPORTANT : Tous les modèles peuvent se vider presque complètement par leur vanne de vidange. L'eau contenue dans les équipements, tels que la pompe à jets et le réchauffeur, peut ne pas s'écouler complètement. L'eau restant dans le système de plomberie ou les équipements après la vidange ne devra être évacuée que si vous préparez votre spa pour l'hiver.

4. Lorsque le spa est vide, nettoyez sa coque et la cartouche de filtre.
5. Fermez la vanne de vidange sans forcer et réinstallez le bouchon.
6. Installez le nouveau filtre ou nettoyez le filtre actuel à l'aide d'un nettoyeur pour filtre.
7. Suivez les « PROCÉDURES DE MISE EN MARCHÉ » pour remplir à nouveau votre spa.

PRÉVENTION DU GEL

Votre spa a été conçu et fabriqué afin de pouvoir être utilisé pendant toute l'année dans tout type de climat. Dans certaines régions, des températures très froides (inférieures à 10 °F (-12 °C)) combinées à des vents forts, peuvent geler partiellement la pompe à jets, bien que l'eau qui se trouve à l'intérieur du spa demeure à la température sélectionnée. L'efficacité énergétique du spa peut également diminuer pendant ces périodes froides, car le réchauffeur devra tourner plus souvent. En guise de protection complémentaire contre le gel partiel de certains composants, la porte du bloc technique peut être isolée au moyen d'un kit d'isolation (Réf. 31399) disponible chez votre revendeur local. Cette isolation complémentaire vous aidera également à optimiser l'efficacité énergétique du spa.

REMARQUE : Lorsque le temps redevient plus clément (± 60-70 °F (16-21 °C)), retirez le kit d'isolation afin d'éviter toute surchauffe de la pompe à jet.

REMISAGE HIVERNAL DU SPA

Si vous n'utilisez pas le spa pendant une longue période, par temps extrêmement froid, il est recommandé de vider le spa pour éviter tout gel accidentel suite à une panne d'équipement ou à une défaillance du système électrique.

DANGER : Utilisez uniquement du propylène glycol comme antigel (disponible dans la plupart des magasins de véhicule de camping ou d'équipement maritime). Ce produit n'est pas toxique. N'utilisez JAMAIS d'antigel pour automobiles (éthylène glycol), car ces produits sont toxiques !

AVERTISSEMENT : Ne pas suivre ces instructions correctement peut entraîner des dégâts causés par le gel qui ne sont pas couverts par la garantie. Nous vous conseillons fortement de contacter votre agent pour effectuer cette procédure.

8. Videz votre spa en suivant les instructions de la section Videz votre spa de ce manuel d'utilisation.
9. Retirez la cartouche de filtre, nettoyez-la et conservez-la dans un endroit sec.

IMPORTANT : Suivez ces instructions supplémentaires si vous vidangez et préparez votre spa pour l'hiver dans un climat où la température descend en dessous de 0 °C. Utilisez un aspirateur spécial humide/sec de 5 gallons (19 litres) pour retirer efficacement l'eau emprisonnée dans le système de plomberie.

10. Fixez le tuyau sur la bouche d'aspiration de l'aspirateur industriel. Aspirez toutes les ouvertures et tous les orifices de la façon suivante :
 - a. Orifice de jet : commencez par aspirer les jets du haut puis passez aux jets du bas (si un autre jet provoque un phénomène d'aspiration, bloquez-le à l'aide d'un gros chiffon - cela permettra d'aspirer l'eau se trouvant dans la conduite principale)
 - b. Raccord d'aspiration de filtre et bloc de filtration.
 - c. Sortie de vidange principale (il est important de bien couvrir la grille de vidange à l'aide d'un chiffon lorsque vous aspirez l'eau qui se trouve dans la conduite de vidange principale et les sorties de vidange anti-gel auxiliaires pour être sûr d'extraire toute l'eau se trouvant dans le système de plomberie interne).
4. Séchez bien la coque du spa à l'aide d'un chiffon propre.
5. Enlevez tout d'abord la porte de la pompe. La porte étant retirée, dévissez les bouchons de vidange de la pompe situés à l'avant du logement de la pompe. Laissez toute l'eau s'évacuer. Mettez les bouchons de vidange dans un sachet à fermeture par pression et glissière et rangez celui-ci près des pompes. Remettez les bouchons de vidange au moment de la mise en route.
6. Dévissez les raccords de pompe et laissez l'eau se vidanger. Desserrez et enlevez le tuyau fixé à la pompe de circulation pour permettre à l'eau restante du réchauffeur et du spa de s'écouler. Remplacez le tuyau de pompe de circulation une fois que l'eau s'est écoulée. **REMARQUE :** serrez les raccords avant de remplir le spa.
7. Remettez en place le bouchon de vidange principal.
8. Utilisez un entonnoir à embout prolongé pour verser de l'antigel dans toutes les crépines et tous les raccords d'aspiration de filtre, orifices de jet et orifices du jeu d'eau. Ajoutez suffisamment d'antigel pour garantir une protection adéquate – dans de nombreux cas vous verrez le liquide dans l'orifice ou sortir d'un autre endroit.

ATTENTION : Utilisez uniquement du propylène glycol comme antigel. Ce produit n'est pas toxique. N'utilisez JAMAIS d'antigel pour automobiles (éthylène glycol), car ces produits sont toxiques !
9. Fermez la couverture du spa et verrouillez ses attaches. Couvrez-le d'une grande planche de contreplaqué pour mieux répartir le poids de la neige et de la glace. Installez un morceau de plastique ou une bâche au-dessus de la couverture du spa et au-dessus du contreplaqué.
10. Remplacez la porte d'accès à l'équipement si elle a été retirée.

INSTRUCTIONS D'OUVERTURE :

1. Retirez le morceau de plastique et le contreplaqué. Ouvrez la couverture du spa en déverrouillant ses attaches.
2. Suivez les procédures de mise en marche de la section Instructions de mise en marche rapide du manuel d'utilisation. N'installez pas les filtres afin qu'ils ne soient pas en contact avec l'antigel.
3. Dans le cadre de cette procédure, superchloriez l'eau du spa en ajoutant trois cuillères à café de chlore (dichlorure de sodium) pour 250 gallons (950 litres) d'eau dans le bloc du filtre. Cela correspond au double de la quantité normale de chlore nécessaire pour une superchlorination. Cette quantité de chlore supplémentaire permet de détruire l'antigel.

REMARQUE : vous aurez peut-être besoin d'un produit anti-mousse pour réduire la quantité de mousse produite par l'antigel .
4. Videz votre spa pour garantir que tout l'anti-gel a été vidangé. Ne videz pas l'eau du spa sur de l'herbe ou des plantes car elle contient trop de chlore.
5. Une fois que le spa a été totalement vidé, réinstallez vos filtres et suivez les procédures de mise en marche de la section Pour commencer du manuel d'utilisation.

IMPORTANT : Laissez toujours la couverture sur votre spa lorsque celui-ci n'est pas utilisé (qu'il soit vide ou plein).

ENTRETIEN DES COUSSINS DU SPA

Les coussins du spa vous fourniront des années de confort si vous les traitez avec soin. Ils sont placés au-dessus du niveau d'eau de façon à réduire les effets blanchissants de l'eau chlorée et de tout autre produit chimique utilisé pour la désinfection de l'eau du spa. Afin de prolonger leur durée de vie, vous devez retirer et nettoyer les repose-têtes chaque fois que vous nettoyez la coque du spa. Les sécrétions grasses du corps peuvent être éliminées avec un savon doux et une solution aqueuse. Rincez TOUJOURS les repose-têtes du spa abondamment afin d'enlever tout résidu de savon. Si vous n'avez pas l'intention d'utiliser votre spa pendant une période prolongée (lors des vacances ou en hiver, par exemple) ou si l'eau du spa est superchlorée, enlevez les repose-têtes jusqu'à l'utilisation suivante de l'équipement.

RETIRER ET REPLACER LES COUSSINS DU SPA :

1. Commencez par détacher soigneusement une extrémité du repose-tête de la coque du spa.
2. Continuez à ne lever qu'une seule extrémité jusqu'à ce que les deux attaches soient délogées.
IMPORTANT : Vous risquez d'abîmer le repose-tête si vous le tirez sans cesse du repli de la coque. Un tel abus n'est pas couvert par la garantie.
3. Pour réinstaller le repose-tête du spa, pliez-le légèrement afin de faire glisser les attaches dans les encoches prévues à l'arrière du repose-tête.
4. Tout en maintenant le repose-tête légèrement plié, faites glisser l'autre attache dans l'autre encoche à l'arrière du repose-tête.
5. Lorsque la deuxième attache est en place, repoussez le repose-tête vers le bas pour l'introduire dans l'encastrement prévu sur la coque du spa.

ENTRETIEN DE L'EXTÉRIEUR DU SPA

COQUE DU SPA

Votre spa CALDERA dispose d'une coque en acrylique. Normalement, les taches et la poussière n'adhéreront pas sur la surface de votre spa. Rincez toujours abondamment pour enlever tout résidu d'agent nettoyant sur la coque. La plupart des produits chimiques ménagers sont nocifs pour la coque de votre spa (voir ci-dessous pour des informations détaillées sur les agents nettoyants). Rincez toujours tout résidu d'agent nettoyant sur la coque avec de l'eau.

IMPORTANT :

1. Les produits suivants sont les SEULS agents nettoyants approuvés pour votre coque de spa CALDERA : eau claire, Brilliantize® ou Soft Scrub®. Il est DÉCONSEILLÉ d'utiliser de l'alcool ou des produits ménagers autres que ceux qui sont spécifiquement recommandés pour le nettoyage des spas. N'utilisez PAS de produits abrasifs ou contenant des solvants, car ils risquent d'endommager la surface de la coque, en particulier : Simple Green®, Windex® ou Spa Mitt. N'UTILISEZ JAMAIS DE PRODUITS CHIMIQUES CAUSTIQUES ! Tout endommagement de la coque provoqué par l'utilisation de produits caustiques n'est pas couvert par la garantie. Rincez toujours pour enlever tout résidu d'agent nettoyant sur la coque.
2. Le fer et le cuivre contenus dans l'eau peuvent tacher la coque du spa si vous n'y prêtez pas attention. Votre distributeur CALDERA peut vous proposer un inhibiteur de taches et de tartre que vous pourrez utiliser si l'eau de votre spa est très riche en minéraux dissous. (WATKINS WELLNESS recommande Stain & Scale Defense.)
3. Tenez tous ces produits hors de la portée des enfants et soyez prudent lorsque vous les appliquez.

HABILLAGE DE SPA ECOTECH®

L'habillage ECOTECH est constitué de polymères rigides qui combinent la résistance du plastique à la beauté du bois.

Le nettoyage de l'habillage ECOTECH est facile. Vaporisez-le simplement avec une solution d'eau et de savon doux pour retirer toutes les taches et tous les résidus.

ENTRETIEN DE LA COUVERTURE DU SPA

⚠ AVERTISSEMENT : la couverture en vinyle est une couverture de sécurité manuelle, qui se conforme aux/dépasse les exigences minimales des normes ASTM 1346-91 en matière de sécurité des spas, si elle est installée et utilisée correctement depuis sa date de fabrication. Les couvertures non ou mal fixées constituent un danger.

Ouvrez complètement la couverture avant d'utiliser le spa.

ENTRETIEN DE LA COUVERTURE

La couverture est fabriquée à partir d'un tissu polyester teinté dans la masse et c'est un produit d'isolation en mousse esthétique et durable. Nous recommandons de la nettoyer chaque mois, afin de préserver sa beauté et de prolonger la durée de vie du tissu.

Pour nettoyer la couverture en polyester et la maintenir en état :

1. Retirez-la et posez-la doucement contre un mur ou une clôture. Si un lève-couverture a été installé, maintenez la couverture fermée et assurez-vous que tous les joints sont fermés pour empêcher tout savon de pénétrer dans le spa.
2. Arrosez la couverture avec un tuyau d'arrosage pour la rincer et détacher la saleté.
3. Ajoutez quatre cuillères à soupe de savon doux ou de liquide vaisselle doux à 4 litres (un gallon) d'eau tiède. Nettoyez à l'aide d'une brosse à poils doux. Rincez abondamment à l'eau froide et laissez sécher à l'air libre. **IMPORTANT :** ne laissez pas sécher le savon sur le polyester avant de le rincer.
4. Frottez le périmètre du couvercle et les volets latéraux. Rincez-les avec de l'eau.
5. Rincez le dessous de la couverture avec de l'eau uniquement (ne pas utiliser de savon), et essuyez avec un chiffon sec.

RAPPELS IMPORTANTS :

- **CE QU'IL FAUT FAIRE** Retirer la neige accumulée sur la couverture pour éviter qu'elle fasse craquer le cœur en mousse.
- **CE QU'IL FAUT FAIRE :** Verrouiller les attaches de couverture pour la maintenir fermée lorsque le spa n'est pas utilisé.
- **CE QU'IL NE FAUT PAS FAIRE :** soulever la couverture du spa ou faire fonctionner le système rétractable en tirant sur les côtés ou les attaches.
- **CE QU'IL NE FAUT PAS FAIRE :** Marcher, se tenir debout ou s'asseoir sur la couverture.
- **CE QU'IL NE FAUT PAS FAIRE :** Placer un objet chaud ou conducteur de chaleur sur la couverture ou placer tout type de bâche ou toile en plastique au risque d'amplifier ou de transmettre la chaleur à la couverture et d'abîmer le cœur en mousse (ceci n'est pas couvert par la garantie).
- **NE PAS** utiliser des mécanismes de levage, des produits chimiques ou des produits de nettoyage autres que ceux recommandés par Watkins Wellness ou ses agents agréés.

BLOC TECHNIQUE

L'illustration ci-dessous doit être utilisée comme référence uniquement (votre spa peut être différent). Le bloc technique est situé derrière le panneau avant du spa sous le panneau de commande principal.

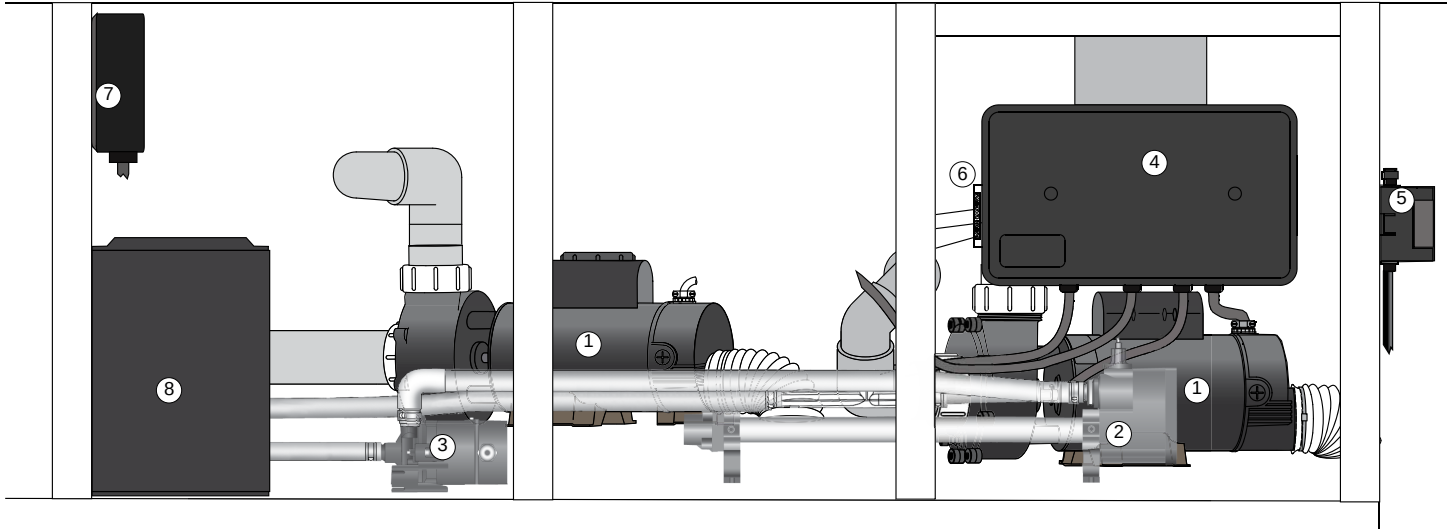

- | | |
|---|-----------------------------------|
| 1. Pompe à jets* | 5. Générateur d'ozone (en option) |
| 2. Réchauffeur EnergyPro® | 6. Unité de raccordement |
| 3. Pompe de circulation ENERGY PRO | 7. Musique Bluetooth (en option) |
| 4. Boîtier de contrôle Advent® | 8. Caisson de graves (en option) |

ACCÈS À LA CONNEXION D'ALIMENTATION

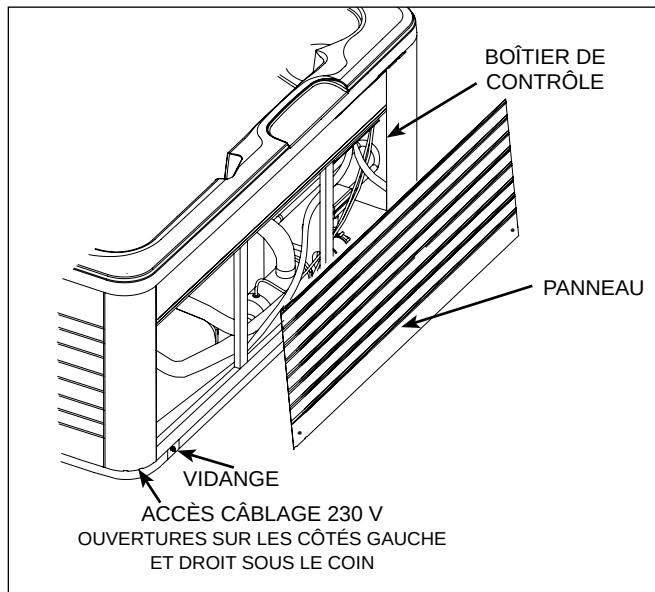

INFORMATIONS TECHNIQUES

INFORMATIONS GÉNÉRALES

Votre spa CALDERA a été conçu afin de vous fournir des années d'utilisation sans problème. Néanmoins, comme pour tout appareil, certains problèmes peuvent se produire occasionnellement, nécessitant l'intervention de personnes qualifiées et expérimentées. Même si de simples réparations, telles que la réinitialisation d'un disjoncteur, d'un disjoncteur différentiel ou d'un thermostat de sécurité, ne nécessitent aucune assistance, ces incidents peuvent dénoter un problème plus grave. Ces situations peuvent requérir l'intervention d'un technicien qualifié. Avant d'appeler le service technique, veuillez vous référer au guide de dépannage. Conservez toujours votre preuve d'achat afin de pouvoir y faire référence à tout moment.

DISJONCTEUR DIFFÉRENTIEL ET THERMOSTAT DE SÉCURITÉ

Si votre spa ne fonctionne pas du tout, contrôlez d'abord l'alimentation électrique.

Vérifiez chacun des disjoncteurs différentiels dans le sous-panneau. Si un disjoncteur différentiel s'est déclenché, réenclenchez-le. Si vous n'y parvenez pas, ceci peut indiquer une panne au niveau de mise à la terre (court-circuit) des composants électriques. Contactez un technicien agréé pour obtenir un diagnostic complet.

Si, après avoir contrôlé les disjoncteurs différentiels, vous ne constatez aucune anomalie, vérifiez le disjoncteur principal du circuit électrique de votre habitation pour vous assurer qu'il ne s'est pas déclenché. S'il s'est déclenché, ceci indique que le circuit est surchargé ou qu'il existe un problème de mise à la terre entre le tableau du disjoncteur et la prise ou le sous-panneau du spa. Dans ce cas, contactez un électricien qualifié.

Si le disjoncteur principal de votre habitation et les disjoncteurs différentiels ne présentent aucune anomalie, vérifiez le thermostat de sécurité. Pour ce faire, mettez le spa hors tension pendant 30 secondes. Ceci réinitialise le thermostat de sécurité si celui-ci a déclenché. Si le spa est activé dès que vous le remettez sous tension, ceci indique que la quantité d'eau qui circule dans le réchauffeur est insuffisante. Le déclenchement du thermostat de sécurité est normalement le résultat d'un ou de plusieurs des problèmes suivants : 1) une cartouche de filtre obstruée, 2) un blocage au niveau du système de plomberie, 3) un mauvais fonctionnement du circulateur du réchauffeur, 4) la vidange du système sans avoir mis le spa hors tension et 5) une bulle d'air bloquant le système de plomberie. (Le témoin lumineux de l'alimentation, à l'avant du panneau de commande du spa, se met à clignoter si le thermostat de sécurité est déclenché.)

Si le spa ne fonctionne toujours pas après avoir réarmé les disjoncteurs et le thermostat de sécurité, confiez le problème à un technicien agréé. Reportez-vous au Guide de dépannage pour obtenir de plus amples informations.

RÉCHAUFFEUR ET PRESSOSTAT INTÉGRÉ

Watkins Wellness garantit sans restriction le réchauffeur. Contre toute défaillance nécessitant son remplacement. La durée de la présente garantie est égale à celle identifiée dans la garantie du réchauffeur. La garantie se définit sans restriction comme une couverture de garantie ne comportant aucune exception, à condition que le réchauffeur ait seulement été utilisé dans le système du spa. En d'autres termes, les conditions qui invalideraient normalement la garantie limitée, telles que les dommages dus à la composition chimique de l'eau, ne sont pas applicables au réchauffeur.

Il est important de noter que le réchauffeur est protégé à la fois par le circuit du thermostat de sécurité et par le pressostat intégré. Les causes du déclenchement du thermostat de sécurité ont été présentées dans la section précédente.

Si le spa ne chauffe pas alors que les témoins lumineux rouge et vert clignotent et que la pompe et l'éclairage fonctionnent, il est possible que le pressostat soit ouvert. L'ouverture de celui-ci provient normalement de l'un de ces problèmes ou d'une combinaison de ceux-ci :

1. une cartouche de filtre obstruée
2. Une obstruction dans la plomberie du système
3. le spa n'a pas été mis hors tension préalablement à sa vidange
4. présence d'une poche d'air dans le système de plomberie
5. La pompe de circulation ne fonctionne pas correctement

Dès que le problème aura été identifié et résolu, le pressostat se fermera, permettant ainsi de rétablir l'alimentation du réchauffeur.

POMPE DE CIRCULATION ET SON DISPOSITIF DE COUPURE THERMIQUE

La pompe de circulation est une pompe silencieuse dédiée, refroidie à l'eau. Elle filtre continuellement l'eau en offrant un bon rendement énergétique. Le circulateur étant refroidi à l'eau, il est équipé d'un dispositif de coupure thermique qui l'empêche de surchauffer en cas d'absence d'eau.

Ce dispositif se réinitialise lorsque vous débranchez l'alimentation du spa et laissez le circulateur se refroidir.

Le déclenchement du dispositif de coupure thermique est normalement le résultat d'un ou de plusieurs des problèmes suivants : 1) cartouche(s) de filtre obstruée(s), 2) blocage au niveau du système de plomberie, 3) vidange du spa sans avoir coupé le courant, ou 4) présence d'une bulle d'air qui bloque le système de plomberie. Dès identification et résolution du problème, le dispositif de coupure thermique peut se réinitialiser et la pompe de circulation reprendre son fonctionnement normal.

INFORMATIONS TECHNIQUES DIVERSES

La commande et les thermostats de sécurité sont équipés de détecteurs électroniques, qui sont reliés au système de plomberie du spa. Ne coupez et n'entortillez jamais les fils qui relient ces détecteurs aux thermostats dans le boîtier de contrôle.

La pompe à jet est équipée d'un dispositif de coupure thermique, conçu pour protéger la pompe contre les surchauffes. Si la pompe s'arrête d'elle-même dans un ancien modèle de spa, cela peut signifier l'existence d'une panne au niveau des paliers du moteur de la pompe. Si la pompe s'arrête d'elle-même dans un nouveau spa, cet arrêt est généralement dû à l'un ou à plusieurs des facteurs suivants :

- Surcharge thermique : bien que produits à la chaîne, les dispositifs de coupure thermique ne sont pas tous strictement identiques. Certains sont plus sensibles que d'autres et arrêteront la pompe à des températures moins élevées.
- Température élevée : tous les modèles de spa CALDERA sont équipés d'une enveloppe de pompe à jet qui évacue la chaleur générée par le moteur de la pompe vers l'extérieur du bloc technique pour revenir dans l'eau du spa. Si l'évent est obstrué par de la maçonnerie, de l'herbe ou des débris, il peut se produire une surchauffe au niveau de la pompe à jet. Une fois le moteur suffisamment refroidi et l'élément obstruant retiré, la pompe à jet peut être redémarrée.
- Friction : les pièces en mouvement d'une nouvelle pompe sont parfois tellement rapprochées qu'elles provoquent une accumulation de chaleur par friction. Au bout d'une période de rodage normale, la pompe tournera en chauffant moins.
- Câblage incorrect : si le spa est relié par une rallonge électrique et/ou si le circuit électrique de votre habitation ne dispose pas de la capacité suffisante, il est possible que la pompe ne soit pas suffisamment alimentée et consomme donc plus d'ampères, en générant une chaleur excessive.
- Si la pompe s'arrête suite à un excès de chaleur, assurez-vous que le bloc technique est bien aéré. Le trou d'air, dans le bas du système, ne doit pas être obstrué. Si votre pompe à jet continue à s'arrêter après de courtes périodes d'utilisation, contactez un technicien qualifié.

EXCLUSIONS DE GARANTIE

La garantie limitée est nulle et non avenue si le spa **CALDERA** fait l'objet d'une modification, d'une mauvaise utilisation ou d'un abus ou si des réparations ont été effectuées sur le spa par une personne non agréée par Watkins Manufacturing Corporation. Par « modification » s'entend toute transformation des composants ou du système de plomberie, toute transformation électrique ou l'ajout de tout désinfectant, appareil de purification de l'eau ou réchauffeur non autorisé par le fabricant, à l'origine de la panne d'un composant, de la panne d'une unité ou du fonctionnement dangereux du système. Par mauvaise utilisation ou abus s'entend tout fonctionnement du spa de façon non conforme aux instructions imprimées de Watkins Wellness, ou dans une application pour laquelle il n'a pas été conçu, et plus spécifiquement : l'utilisation du spa dans une application non-résidentielle ; les dommages provoqués par le fonctionnement* du spa avec de l'eau à des températures en dehors de la plage de 35 °F (1,5 °C) et 120 °F (49 °C) ; les dommages provoqués par des cartouches de filtre sales, bouchées ou calcifiées ; les dommages de la surface du spa provoqués par l'utilisation de chlore trichloré, de BCDMH, de pastilles chimiques dans un flotteur, d'acide ou de tout autre agent chimique de nettoyage de la surface du spa n'ayant pas été recommandé par Watkins Wellness ; les dommages provoqués par des désinfectants non dissous et qui sont restés à la surface du spa (aucun matériau de spa ne peut supporter ce genre de traitement abusif) ; les dommages de composants ou de la surface du spa provoqués par un entretien insatisfaisant de l'équilibre chimique de l'eau ; et les dommages de la surface du spa provoqués par son exposition directe à la lumière du soleil, avec la couverture retiré, alors que le spa ne contenait pas d'eau (ceci risque de provoquer une déformation due à la chaleur solaire). Il s'agit d'abus qui risquent d'annuler la présente garantie.

* Fonctionnement du spa ne signifie pas "utilisation" du spa ! Watkins Wellness recommande de ne pas utiliser le spa si la température de l'eau est inférieure ou supérieure à la plage

de températures du panneau de commande du spa.

DÉNIS DE RESPONSABILITÉ

Watkins Wellness ne peut être tenu responsable de la perte de jouissance du spa **CALDERA** ni d'autres coûts, dépenses ou dommages imprévus, accessoires, spéciaux, indirects ou découlant de dommages-intérêts exemplaires, pouvant inclure, sans toutefois s'y limiter, le retrait d'une terrasse permanente ou d'un autre élément sur mesure ou encre de la nécessité d'un retrait à l'aide d'une grue. La durée de toute garantie implicite doit être similaire à celle de la garantie limitée susmentionnée. Certains états ne reconnaissent pas les limitations de la durée de validité des garanties implicites. Ni Watkins Wellness ni aucun de ses représentants, ne pourra en aucune circonstance être tenu responsable pour aucune blessure à quelque personne que ce soit ou pour aucun endommagement de quelque bien que ce soit, quelle que soit la manière dont l'événement se soit produit.

Certains états ne reconnaissent pas l'exclusion ou la limitation de dommages incidents ou collatéraux, il est donc possible que les limitations mentionnées ci-dessus ne s'appliquent pas à votre cas.

SERVICE CLIENTÈLE WATKINS

Pour toute question sur tout aspect du réglage, du fonctionnement ou de l'entretien de votre spa **CALDERA**, à laquelle aucune réponse n'a été apportée par ce manuel, n'hésitez pas à prendre contact avec votre agent **CALDERA**.

Vous pouvez contacter Watkins Wellness par téléphone en composant le : 800-669-1881 (poste 8432), du lundi au vendredi entre 7 heures et 16 heures (heure normale du Pacifique) ou par e-mail à : customerservice@watkinsmfg.com.

DÉPANNAGE

En cas de problèmes, quels qu'ils soient, n'hésitez pas à contacter votre revendeur **CALDERA** agréé. Le guide ci-dessous vous aidera à établir un premier diagnostic et à rectifier vous-même certaines sources communes de panne.

GUIDE DE DÉPANNAGE RELATIF À L'ENTRETIEN DE L'EAU DU SPA		
Problème	Causes probables	Solutions
Eau trouble	<ul style="list-style-type: none"> Filtres sales Excès d'huile/de substances organiques Désinfection incorrecte Particules/substances organiques en suspension Utilisation excessive ou eau trop ancienne 	<ul style="list-style-type: none"> Nettoyez les filtres Choquez l'eau du spa avec du désinfectant Ajoutez du désinfectant Ajustez le pH et/ou l'alcalinité dans la plage recommandée Activez la ou les pompes à jet et nettoyez les filtres Videz le spa et remplissez-le à nouveau
Eau malodorante	<ul style="list-style-type: none"> Présence excessive de matières organiques dans l'eau Désinfection incorrecte pH faible 	<ul style="list-style-type: none"> Choquez l'eau du spa avec du désinfectant Ajoutez du désinfectant Ajustez le pH à la plage recommandée
Odeur de chlore	<ul style="list-style-type: none"> Trop de chloramine pH faible 	<ul style="list-style-type: none"> Choquez l'eau du spa avec du désinfectant Ajustez le pH à la plage recommandée
Odeur de moisi	<ul style="list-style-type: none"> Prolifération de bactéries ou d'algues 	<ul style="list-style-type: none"> Choquez l'eau du spa avec du désinfectant – si le problème est visible ou persiste, videz, nettoyez et remplissez le spa
Accumulations organiques / moisi autour du spa	<ul style="list-style-type: none"> Accumulation d'huile et de poussières 	<ul style="list-style-type: none"> Essuyez l'écume avec un chiffon propre – en cas de problème grave, videz le spa, utilisez un produit de nettoyage pour surface de spa et carrelages afin d'enlever l'écume et remplissez à nouveau le spa
Formation d'algues	<ul style="list-style-type: none"> pH élevé Niveau de désinfectant insuffisant 	<ul style="list-style-type: none"> Choquez l'eau du spa avec un désinfectant et ajustez le pH Choquez l'eau du spa avec un désinfectant et maintenez le niveau de désinfectant
Irritation oculaire	<ul style="list-style-type: none"> pH faible Niveau de désinfectant insuffisant 	<ul style="list-style-type: none"> Ajustez le pH Choquez l'eau du spa avec un désinfectant et maintenez le niveau de désinfectant
Irritation/Rougeur de la peau	<ul style="list-style-type: none"> Eau sale Niveau de chlore libre supérieur à 5 ppm 	<ul style="list-style-type: none"> Choquez l'eau du spa avec un désinfectant et maintenez le niveau de désinfectant Faites baisser le niveau de chlore libre en dessous de 5 ppm avant d'utiliser le spa
Taches	<ul style="list-style-type: none"> Alcalinité totale et/ou pH trop faible(s) Eau riche en fer ou en cuivre 	<ul style="list-style-type: none"> Ajustez l'alcalinité totale et/ou le pH Utilisez un inhibiteur de dépôt métallique
Tartre	<ul style="list-style-type: none"> Teneur calcique élevée de l'eau – Alcalinité totale et pH trop élevés 	<ul style="list-style-type: none"> Ajustez l'alcalinité totale et le pH – si le tartre doit être enlevé, videz le spa, grattez le tartre, remplissez à nouveau le spa et équilibrez l'eau

GUIDE DE DÉPANNAGE GÉNÉRAL

Problème	Causes probables	Solutions
Rien ne fonctionne	<ul style="list-style-type: none"> • Panne de courant • Disjoncteur différentiel déclenché • Thermostat de sécurité du réchauffeur déclenché • Verrouillage du spa activé 	<ul style="list-style-type: none"> • Vérifiez la source d'alimentation • Réenclenchez le disjoncteur différentiel ; faites appel à un technicien s'il ne se réenclenche pas. • Débranchez le courant pendant au moins trente secondes pour réinitialiser le thermostat de sécurité. Si le thermostat ne se réinitialise pas, vérifiez que le filtre n'est pas obstrué. S'il continue à se déclencher, appelez un technicien. • Désactivez le verrouillage du spa
Jets faibles ou intermittents	<ul style="list-style-type: none"> • Niveau d'eau trop bas • Filtre bouché • Vannes d'air fermées 	<ul style="list-style-type: none"> • Ajoutez de l'eau • Nettoyez le filtre • Ouvrez les vannes d'air
Pas d'éclairage	<ul style="list-style-type: none"> • Verrouillage du spa activé • Défaillance du circuit d'éclairage 	<ul style="list-style-type: none"> • Désactivez le verrouillage du spa • Appelez un technicien
Indicateurs d'alimentation et prêt clignotants	<ul style="list-style-type: none"> • Filtre sale • Niveau d'eau insuffisant • Problème au niveau du pressostat • Problème au niveau du capteur de température 	<ul style="list-style-type: none"> • Nettoyez le filtre • Voir la section Démarrage du manuel d'utilisation • Débranchez le courant pendant au moins trente secondes. Si le clignotement se poursuit après la mise sous tension, appelez un technicien
Indicateur d'alimentation clignotant et quatre tirets à l'affichage	<ul style="list-style-type: none"> • Thermostat de sécurité du réchauffeur déclenché 	<ul style="list-style-type: none"> • Débranchez le courant pendant au moins trente secondes pour réinitialiser le thermostat de sécurité. S'il ne se réenclenche pas, vérifiez que le filtre n'est pas obstrué. S'il continue à se déclencher, appelez un technicien
Indicateur prêt clignotant	<ul style="list-style-type: none"> • Problème au niveau du capteur de température 	<ul style="list-style-type: none"> • Débranchez le courant pendant au moins trente secondes. Si le clignotement se poursuit après la mise sous tension, appelez un technicien
Le spa ne chauffe pas correctement	<ul style="list-style-type: none"> • Température réglée trop basse • Couverture du spa positionnée incorrectement • Filtre sale • Temporisateur du mode estival activé 	<ul style="list-style-type: none"> • Réglez une température plus élevée au niveau du panneau de commande. • Alignez la couverture du spa • Nettoyez le filtre • Désactivez le temporisateur du mode estival
Le moteur de la pompe ne fonctionne pas	<ul style="list-style-type: none"> • Condition de surcharge du moteur • Défaillance de l'interrupteur de contrôle si le symbole ne s'allume pas 	<ul style="list-style-type: none"> • Laissez refroidir pendant une heure. Le dispositif de surcharge du moteur se réenclenche automatiquement. Si le problème persiste, contactez votre agent CALDERA • Débranchez votre spa et contactez votre agent CALDERA
Pompe ou moteur intermittents	<ul style="list-style-type: none"> • Niveau d'eau insuffisant 	<ul style="list-style-type: none"> • Ajoutez de l'eau jusqu'au niveau normal (1 pouce au-dessus du jet le plus élevé)
Le moteur de la pompe fonctionne mais la pression de l'eau/des jets est faible ou nulle	<ul style="list-style-type: none"> • Vanne de contrôle de l'air fermée ou bloquée • Niveau d'eau insuffisant • Cartouche de filtre sale • Jet bloqué • Couvercle d'aspiration ou panier de l'écumeur obstrué 	<ul style="list-style-type: none"> • Ouvrez ou nettoyez la vanne d'air • Ajoutez de l'eau jusqu'au niveau normal (1 pouce au-dessus du jet le plus élevé) • Nettoyez la cartouche de filtre • Retirez la rotule à l'avant du jet et nettoyez l'orifice • Nettoyez le couvercle d'aspiration ou le panier de l'écumeur
Les vannes de répartition sont difficiles à tourner	<ul style="list-style-type: none"> • Sable ou poussière à l'intérieur des vannes 	<ul style="list-style-type: none"> • Nettoyez et graissez la vanne de répartition en fonction de ses instructions d'entretien
Après le remplissage initial ou ultérieur du spa : une pompe à jets fonctionne, mais l'eau ne s'écoule depuis aucun des jets.	<ul style="list-style-type: none"> • La pompe n'est pas amorcée correctement. 	<ul style="list-style-type: none"> • Mettez le spa hors tension au niveau du disjoncteur, puis retirez la porte du bloc technique (reportez-vous à l'illustration de vidange du spa). • Desserrez le raccord union situé au-dessus de la ou des pompes (reportez-vous à l'illustration de la section de préparation du spa pour l'hiver) pour laisser l'air s'échapper, le ou les raccords union étant serrés à la force du poignet. • Remettez le spa sous tension, activez la pompe et vérifiez que le raccord union est suffisamment serré pour ne pas fuir. Remplacez les portes du bloc technique.

SPÉCIFICATIONS DU SPA PARADISE

Ce manuel contient des informations sur l'installation, le fonctionnement, l'entretien et le dépannage des modèles de spa CALDERA

	Dimensions Dimensions	Hauteur	Zone effective de filtrage	Réchauffeur (Watts)	Contenance en eau	Poids à sec	Poids rempli*	Poids mort*	Exigences électriques
MAKENA (modèle MAA) 6 adultes	7'5" X 7'5" 2,3 m x 2,3 m	36" 91 CM	75 pieds ²	4 000	395 gallons 1 500 litres	1 020 livres 465 kg	5 365 livres 2 445 kg	120 livres/ pied ² 580 kg/m ²	230 volt, 30A ou 230 volt 20A et 30A Circuits monophasés protégés par disjoncteur différentiel
SALINA (Modèle SAA) 7 adultes	7'5" x 7'5" 2,3 m x 2,3 m	36" 91 CM	75 pieds ²	4 000	420 gallons 1 600 litres	1005 livres 455 kg	5 735 livres 2 615 kg	130 livres/pied ² 620 kg/m ²	230 volt, 30A ou 230 volt 20A et 30A Circuits monophasés protégés par disjoncteur différentiel
MARTINIQUE (modèle MRA) 5 adultes	7'5" x 6'4" 2,3 m x 1,9 m	34" 87 cm	50 pieds ²	4 000	285 gallons 1 080 litres	930 livres 420 kg	4 180 livres 1 895 kg	110 livres/ pied ² 540 kg/m ²	230 volt, 30A ou 230 volt 20A et 30A Circuits monophasés protégés par disjoncteur différentiel
SEYCHELLES (modèle SEY) 6 adultes	7'0" x 7'0" 2,1 m x 2,1 m	36" 91 CM	75 pieds ²	4 000	330 gallons 1 250 litres	945 livres 430 kg	4 745 livres 2 160 kg	120 livres/pied ² 580 kg/m ²	230 volt, 30A ou 230 volt 20A et 30A Circuits monophasés protégés par disjoncteur différentiel
REUNION (Modèle RUN) 7 adultes	7'0" x 7'0" 2,1 m x 2,1 m	36" 91 CM	75 pieds ²	4 000	350 gallons 1 325 litres	940 livres 425 kg	5 085 livres 2 310 kg	130 livres/pied ² 620 kg/m ²	230 volt, 30A ou 230 volt 20A et 30A Circuits monophasés protégés par disjoncteur différentiel
KAUAI (modèle KAA) 3 adultes	7'0" x 5'5" 2,1 m x 1,7 m	29,5" 75 cm	50 pieds ²	4 000	230 gallons 875 LITRES	740 livres 335 kg	3 185 livres 1 450 kg	105 livres/ pied ² 510 kg/m ²	230 volt, 30A ou 230 volt 20A et 30A Circuits monophasés protégés par disjoncteur différentiel

ATTENTION : Watkins Wellness vous suggère de consulter un entrepreneur ou un ingénieur en structure avant de placer le spa sur une terrasse surélevée.

* **REMARQUE :** le « poids rempli » et le « poids propre » du spa incluent le poids des occupants (en supposant que le poids moyen d'un occupant est de 175 livres [80 kg]). Pour les conversion de 30 ampères, contactez votre revendeur local.

© Caldera Spas, Salina, Makena, Martinique, Seychelles, Reunion, Kauai, Monarch, Vanishing Act, Aquatic Melodies, Acquarella, AdaptaFlo, Advent, EnergyPro, EcstaSeat, Euro-Pulse, VersaSsage, UltraMassage, LumbarSsage, Sole Soothers et Euphoria sont des marques de commerce de Watkins Wellness. BaquaSpa est une marque de commerce d'Arch UK Biocides Limited, Inc. FROG est une marque de commerce déposée de King Technologies. Soft Soak est une marque déposée de BioLab, Inc. iPod est une marque de commerce d'Apple Inc.



Watkins Wellness®

Feel good. Live well.™

Vista, Californie
États-Unis



303764.26

calderaspas.com

303764.26FR A (12/25)