



Serie Paradise® .

MANUAL DE USUARIO 2026



BIENVENIDO



Watkins Wellness le da la enhorabuena por su decisión de disfrutar del mejor spa del mundo. Bienvenido a la cada vez más numerosa familia de propietarios del spa Caldera®.

MANUAL DE USUARIO

Este manual del usuario le proporcionará información sobre el funcionamiento y el mantenimiento general de su nuevo spa. Le sugerimos que dedique el tiempo necesario al estudio detenido de todas las secciones de las que consta. Guarde este manual para futuras consultas.

Si tiene preguntas sobre cualquier aspecto de la configuración, el funcionamiento o el mantenimiento de su spa, consulte a su distribuidor autorizado **CALDERA**. Se trata de profesionales cualificados y familiarizados, tanto con el producto como con las dudas que puedan surgir al propietario de un spa. Su experiencia le ayudará a disfrutar de su nuevo spa **CALDERA**.

La etiqueta con el número de serie/la identificación está situada dentro del compartimento del spa **CALDERA**. El número de serie también debería estar documentado en el recibo de entrega proporcionado por el distribuidor.

IMPORTANTE: Watkins Wellness se reserva el derecho a cambiar sin previo aviso cualquier especificación o diseño, sin que por ello contraiga obligación alguna.

FECHA DE COMPRA: _____

FECHA DE INSTALACIÓN: _____

DISTRIBUIDOR: _____

DIRECCIÓN: _____

TELÉFONO: _____

MODELO DE SPA/NÚMERO DE SERIE: _____

NÚMERO DE SERIE DE LA CUBIERTA: _____

MODEL: MARTINIQUE
SERIES: PARADISE
SERIAL: MRA24D119XXXXX
RATINGS: 240V, 60Hz, 40A



LISTED SELF CONTAINED SPA
1280 Park Center Dr., Vista, CA 92081
Watkins Manufacturing Corp.

MRA24D119XXXXX
MRA24D119XXXXX
MRA24D119XXXXX
MRA24D119XXXXX
MRA24D119XXXXX

NOTA: esto es un ejemplo. La etiqueta de su spa contendrá información diferente.

Despegue la etiqueta superior y colóquela aquí.

En muchas ciudades y provincias, se necesita un permiso para la instalación de circuitos eléctricos o para la construcción de superficies exteriores (terrazas o toldos). Aparte del permiso, algunas comunidades han adoptado normas para barreras residenciales, en virtud de las cuales se ha de colocar una valla y/o puertas de cierre automático para evitar el acceso a piscinas (o spas) sin vigilancia de niños menores de cinco años. Su spa **CALDERA** está equipado con una cubierta de cierre que cumple con las normas para cubiertas de seguridad (US Standard for Safety Covers) ASTM F1346-91. Gracias a ello, nuestros spas no suelen necesitar la colocación de ningún tipo de barrera. Por lo general, las autoridades locales le informarán de cualquier normativa respecto a la colocación de barreras en el mismo momento en el que le concedan el permiso para la instalación de un circuito eléctrico. Su distribuidor de **CALDERA** le proporcionará información acerca de los permisos que pueda necesitar.

ÍNDICE

INFORMACIÓN DE SEGURIDAD

INSTRUCCIONES IMPORTANTES SOBRE SEGURIDAD	1
INSTRUCCIONES IMPORTANTES DEL SPA.....	3

COMENZAR

CARACTERÍSTICAS DEL SPA.....	4
JETS HYDRO	5
VÁLVULAS DE DESVÍO	5
VÁLVULA DE LA CASCADA.....	6
CONTROLES DE AIRE.....	6
INSTRUCCIONES DE INICIO RÁPIDO	6

MANTENIMIENTO Y CALIDAD DEL AGUA

INFORMACIÓN BÁSICA.....	8
SEGURIDAD QUÍMICA.....	8
CÓMO AÑADIR PRODUCTOS QUÍMICOS AL AGUA.....	8
NOCIONES BÁSICAS SOBRE EL MANTENIMIENTO DEL AGUA.....	9
THE CALDERA SPA WATER MAINTENANCE PROGRAM.....	10
INSTRUCCIONES DE VANISHING ACT®	11
INSTRUCCIONES DE MANTENIMIENTO DEL AGUA DURANTE LAS VACACIONES.....	12
GLOSARIO.....	13

INSTRUCCIONES DE FUNCIONAMIENTO

PANEL DE CONTROL PRINCIPAL.....	14
PANTALLA DE INICIO.....	15
CONTROL DE TEMPERATURA.....	15
CARACTERÍSTICAS DE BLOQUEO	15
BRILLO	16
MODO AHORRO ENERGÍA.....	16
CICLO DIARIO DE MEZCLA DE AGUA.....	17
IDIOMA.....	17
VANISHING ACT®	17
SOFTWARE	17
AJUSTE DEL RELOJ	18
SISTEMA SALINO FRESHWATER® (OPCIONAL)	18
SISTEMA DE MONITOREO INTELIGENTE (OPCIONAL) FRESHWATER IQ	18

CONTROL DE JETS	18
CONTROL DE LUZ	18
CONTROL DEL AUDIO (OPCIONAL)	19

MENÚ JET

MENÚ DEL SISTEMA DE JETS MAKENA®	21
MENÚ DEL SISTEMA DE JETS SALINA®	22
MENÚ DEL SISTEMA DE JETS MARTINIQUE®	23
MENÚ DEL SISTEMA DE JETS SEYCHELLES™	24
MENÚ DEL SISTEMA DE JETSREUNION™	25
MENÚ DEL SISTEMA DE JETS KAUAI®	26

CUIDADO Y MANTENIMIENTO DEL SPA

MANTENIMIENTO DEL FILTRO.....	27
INSTRUCCIONES PARA LA RETIRADA Y LIMPIEZA DEL CARTUCHO DEL FILTRO	27
MANTENIMIENTO DEL JET VERSASSAGE	27
CÓMO EVITAR LA CONGELACIÓN	28
ACONDICIONAMIENTO DEL SPA PARA EL INVIERNO	28
MANTENIMIENTO DE LOS REPOSACABEZAS DEL SPA.....	29
MANTENIMIENTO DEL EXTERIOR.....	29
MANTENIMIENTO DE LA CUBIERTA DEL SPA	29

REQUISITOS ELÉCTRICOS

230 V PERMANENTEMENTE CONECTADO	30
COMPARTIMIENTO DEL EQUIPO.....	31

INFORMACIÓN DE SERVICIO

INFORMACIÓN GENERAL.....	32
GFCI Y TERMOSTATO DE LÍMITE MÁXIMO	32
CALENTADOR E INTERRUPTOR DE PRESIÓN INTEGRADO	32
BOMBA DE CIRCULACIÓN Y DISYUNTOR TÉRMICO DE LA BOMBA DE CIRCULACIÓN	32
OTRA INFORMACIÓN DE SERVICIOS.....	32
ACCIONES QUE INVALIDAN LA GARANTÍA	33
EXENCIÓN DE RESPONSABILIDAD	33
ATENCIÓN AL CLIENTE WATKINS.....	33
SOLUCIÓN DE PROBLEMAS	33

INFORMACIÓN SOBRE SEGURIDAD

INSTRUCCIONES IMPORTANTES SOBRE SEGURIDAD

(LEA Y SIGA TODAS LAS INSTRUCCIONES)

EVITE CUALQUIER TIPO DE RIESGO PARA LOS NIÑOS

PELIGRO - RIESGO DE AHOGO INFANTIL

Extreme las precauciones para evitar el acceso no autorizado de los niños. Para evitar accidentes, asegúrese de que los niños no puedan utilizar el spa a menos que estén bajo total vigilancia.

ADVERTENCIA

Para reducir el riesgo de daños personales, no permita a los niños utilizar este spa a menos que estén bajo total vigilancia.

- Para reducir el riesgo de daños personales, se recomienda disminuir las temperaturas del agua para los niños pequeños. Los niños son especialmente sensibles al agua caliente.
- Extreme las precauciones para prevenir el acceso no autorizado de los niños. Para evitar accidentes, asegúrese de que los niños no puedan utilizar el spa a menos que estén bajo total vigilancia.

QUÉ SE DEBE HACER:

- Asegúrese siempre de bloquear los cierres a prueba de niños después de utilizar el spa. Su spa **CALDERA** está equipado con una cubierta de cierre que cumple con la norma de EE. UU. para cubiertas de seguridad ASTM F1346-91.
- Para asegurarse de que la temperatura del agua es adecuada, compruébela con su mano antes de permitir que los niños entren en el spa. Los niños son especialmente sensibles al agua caliente.
- Recuerde a los niños que las superficies mojadas son muy escorridizas. Asegúrese de que los niños tengan cuidado al entrar y al salir del spa.

QUÉ NO SE DEBE HACER:

- Dejar que los niños se suban a la cubierta del spa.
- No deje que los niños tengan acceso al spa sin vigilancia alguna.

PARA EVITAR EL RIESGO DE ELECTROCUCIÓN

PELIGRO - RIESGO DE ELECTROCUCIÓN

- Conecte sólo a una toma eléctrica con fuente a tierra.
- No entierre el cable de electricidad. Un cable de electricidad enterrado puede provocar la muerte o graves daños personales debido a electrocución o si se realizan excavaciones inapropiadas.
- Se proporciona un terminal a tierra (conector de cable de presión) en la caja de control situada en el interior de la unidad para permitir la conexión de un conductor de unión de cobre macizo de al menos 8 AWG entre dicho punto y cualquier equipo metálico, tubería metálica de agua, encapsulado metálico de equipo eléctrico o conducto que estén a una distancia de menos de cinco pies (1,5 m) de la unidad, como sea necesario para cumplir con los requisitos locales.

- No opere los controles principales de sonido mientras esté dentro del spa (si el spa está equipado con un componente de sonido).
- No conecte ningún componente auxiliar (por ejemplo, altavoces adicionales con cables, auriculares, componentes de sonido adicionales) al sistema de sonido, a menos que haya sido aprobado por Watkins Wellness.
- No abra ni quite el panel de la puerta del spa para reparar usted mismo el componente de sonido, ya que esto pone al descubierto voltaje peligroso u otros riesgos de lesiones. Envíe todas sus solicitudes de servicio al personal de servicio cualificado.
- No conecte ninguna antena externa al sistema de sonido del spa, a menos que la instale un electricista con credenciales, de conformidad con Artículo 810 de los Códigos Nacionales de Electricidad, ANSI/NFPA 70.

ADVERTENCIA

- Para disminuir el riesgo de descarga eléctrica, sustituya cualquier cable dañado inmediatamente. No hacerlo podría causar la muerte o graves daños personales debido a una electrocución.
- A su spa se le ha proporcionado un Interruptor de Falla de Circuito de Toma de Tierra (GFCI) para la protección de usuario y el equipo. Para asegurar el correcto funcionamiento de este importante dispositivo de seguridad, pruébelo de acuerdo con las siguientes instrucciones de configuración eléctrica.
- **230 voltios, modelos permanentemente instalados o convertidos:**
 - En el bloque de terminal a tierra que se encuentra en el interior de la caja de control se proporciona una terminal a tierra (terminal a tierra del sistema TB-1). A fin de reducir el riesgo de una descarga eléctrica, conecte este terminal al terminal a tierra del suministro de electricidad o al panel de suministro con un cable de cobre verde con aislamiento. La medida del cable debe ser equivalente a los conductores de circuito que alimenten al equipo. Además, se proporciona un terminal de conexión (conector de cable de presión) en el exterior de la caja de control para empalmarlo a los puntos de tierra locales. A fin de reducir el riesgo de una descarga eléctrica, este conector debe unirse con un cable de cobre sólido de 8 AWG a cualquier escalera de metal, tubería de agua u otro metal que se encuentre dentro de una distancia de 5 pies (1,5 m) del spa a fin de cumplir los requisitos locales. Los medios de desconexión deben quedar accesibles, pero deben instalarse por lo menos a 5 pies (1,5 m) del spa.
 - A su spa se le proporciona un interruptor adecuado para abrir cualquier conductor que no toma a tierra.
 - El spa cuenta con interruptores de circuito de fallo a tierra en el subpanel eléctrico. Antes de usar el spa y con la unidad en operación, pulse el botón TEST de cada disyuntor. El interruptor debe botarse a la posición de desconexión. Espere 30 segundos y vuelva a ajustar el interruptor GFCI. Para ello, apáguelo y enciéndalo completamente. El interruptor debe quedar en la posición de encendido. Si cualquiera de los interruptores no funciona de la manera explicada quiere decir que hay un fallo eléctrico y que existe la posibilidad de que se produzca una descarga eléctrica. Desconecte la corriente y no la vuelva a conectar hasta que se identifique y corrija la anomalía.

NOTA: No esperar 30 segundos antes de reiniciar el GFCI puede hacer que el indicador de encendido del spa (en el panel de control) parpadee. Si esto sucede, repita la comprobación del GFCI.

PELIGRO: RIESGO DE DESCARGA ELÉCTRICA

- Instalar al menos a 5 pies (1,5 m) de distancia de cualquier superficie de metal. El spa puede instalarse dentro de una distancia de 5 pies (1,5 m) de una superficie metálica si ésta se encuentra permanentemente conectada a un conductor de cobre sólido 8 AWG conectado a su vez a un conector de toma de tierra en la caja de terminales que se proporciona para dicho fin de conformidad con el Código Nacional de Electricidad ANSI/NMFA70-1993.

- No deje ningún aparato eléctrico, como luces, teléfonos, radios o televisores, a 5 pies (1,5 m) o menos del spa. No mantener la distancia de seguridad podría causar la muerte, o graves daños personales, debido a una electrocución, en el caso de que el aparato eléctrico caiga dentro del spa.
- Instale el spa de forma que el desagüe esté alejado de cualquier compartimiento o componente eléctrico.

QUÉ SE DEBE HACER:

- Asegúrese de que su spa esté correctamente conectado a la red eléctrica. Contrate a un electricista licenciado.
- Desconecte el spa de la fuente de energía antes de vaciarlo o de reparar cualquier componente eléctrico.
- Compruebe el/los GFCI(s) antes de cada uso.
- Reemplace los componentes de sonido solamente con componentes idénticos (si el spa está equipado con un componente de sonido).

QUÉ NO SE DEBE HACER:

- Utilizar el spa sin la puerta del compartimiento del equipo.
- Colocar aparatos eléctricos a 5 pies (1,5 m) del spa.
- Utilizar un alargador para conectar el spa a la fuente de energía. El cable puede no estar conectado a tierra adecuadamente, lo que representaría un peligro de descarga eléctrica. El uso de un cable alargador podría provocar una caída del voltaje, causando sobrecalentamiento de la bomba de jets y daños en el motor.
- Intentar abrir la caja de control eléctrica. En su interior no hay componentes reparables por el usuario.

RIESGOS A EVITAR

PELIGRO - RIESGO DE LESIÓN

- Para reducir el riesgo de lesiones en personas, NO quite los empalmes de succión (tubería de alimentación del filtro) situados en el compartimiento del filtro.
- Los empalmes de succión se emparejan al flujo específico del agua que produce la bomba. Nunca reemplace los empalmes de succión por empalmes que tengan una capacidad menor de velocidad de flujo marcada en el accesorio de succión original.
- Existe el riesgo de resbalar y caer. Recuerde que las superficies mojadas pueden ser muy resbaladizas. Tenga cuidado al entrar y salir del spa.
- Nunca haga funcionar el spa si faltan o están rotos los accesorios de succión.
- El spa no debe ser utilizado por personas con enfermedades infecciosas.
- Mantenga las prendas de vestir sueltas, el cabello largo y los artículos de joyería colgantes alejados de los jets giratorios o de cualquier otro componente móvil.

AUMENTO DE LOS EFECTOS SECUNDARIOS DE LAS MEDICINAS

- El consumo de drogas o alcohol podría causar que una persona quede inconsciente y se ahogue.
- Aquellas personas que tomen medicamentos deben consultar con un médico antes de utilizar cualquier spa; algunos medicamentos pueden provocar somnolencia al usuario, mientras que otros pueden afectar el ritmo cardíaco, la presión y la circulación sanguínea.
- Aquellas personas que toman medicamentos que puedan producir somnolencia, tales como los tranquilizantes, antihistamínicos o anticoagulantes, no deben utilizar el spa.

PROBLEMAS DE SALUD QUE PUEDEN VERSE AFECTADOS POR EL USO DEL SPA

- Las mujeres embarazadas deben consultar a un médico antes de utilizar el spa.
- Aquellas personas que sufren de obesidad, o con un historial médico de enfermedades coronarias, presión sanguínea alta o baja, problemas del sistema circulatorio o diabetes deben consultar a un médico antes de utilizar el spa.

AGUA SUCIA

- Mantenga el agua limpia y desinfectada con los productos químicos adecuados. Los niveles recomendados para su spa **CALDERA** son:

Cloro libre disponible: 1,0-5,0 ppm	Alcalinidad total: 40-120 ppm
pH del agua: 7,2 - 7,8	Dureza del agua: Estándar 75-150 ppm Sistema salino 25-75 ppm

- Consulte la sección de Calidad y mantenimiento del agua para obtener instrucciones completas.

IMPORTANTE: encienda la bomba de jets durante un mínimo de diez minutos después de añadir CUALQUIER producto químico al agua del spa en el interior de compartimiento del filtro.

Limpie los cartuchos de filtrado mensualmente para eliminar la suciedad y la acumulación de minerales que pueden afectar el rendimiento de los jets de hidromasaje, limitar el caudal, o desconectar el termostato de límite máximo, lo que apagará el spa.

PARA EVITAR EL RIESGO DE HIPERTERMIA

La inmersión prolongada en agua caliente puede acabar produciendo HIPERTERMIA, un estado peligroso que se da cuando la temperatura interna del cuerpo alcanza un nivel por encima de lo normal 98,6°F (37°C). Los síntomas de la hipotermia incluyen la falta de conciencia del peligro inminente, incapacidad de percibir el calor, incapacidad de reconocer la necesidad de salir del spa, incapacidad física para salir del spa, daños fatales en mujeres embarazadas y pérdida del conocimiento que podría llevar al ahogamiento.

ADVERTENCIA

El consumo de alcohol, drogas o medicamentos puede aumentar en gran medida el riesgo de hipotermia mortal en bañeras de hidromasaje y spas.

PARA REDUCIR EL RIESGO DE LESIONES PERSONALES

- El agua del spa nunca debe superar los 104 °F (40 °C). Las temperaturas entre 100°F y 104°F (36 °C y 40 °C) se consideran seguras para los adultos sanos. Se recomiendan temperaturas más bajas para el uso prolongado (más de diez minutos) y para los niños pequeños. El uso prolongado puede provocar hipotermia.
- Las mujeres embarazadas, o que sospechen que pueden estarlo, deben limitar la temperatura del agua del spa a 36°C (100°F). No hacerlo podría suponer daños graves para el bebé.
- No utilice el spa inmediatamente después de realizar un ejercicio extenuante.

PARA EVITAR EL RIESGO DE QUEMADURAS EN LA PIEL

- Para reducir el riesgo de lesiones, antes de entrar al spa el usuario debe medir la temperatura del agua con un termómetro que funcione con precisión.
- Compruebe la temperatura del agua con su mano antes de entrar en el spa para asegurarse de sea confortable.

SEÑAL DE SEGURIDAD

En cada spa **CALDERA** se incluye, dentro del paquete del propietario, una SEÑAL DE SEGURIDAD. El letrero es necesario como condición para el listado de productos y debe instalarse permanentemente en un lugar visible para los usuarios del spa. Para obtener SEÑALES DE SEGURIDAD adicionales, contacte con su distribuidor de **CALDERA** y solicite la pieza n.º 70798.

INSTRUCCIONES IMPORTANTES DEL SPA

El siguiente apartado contiene información importante sobre el spa; insistimos en la importancia de que la lea y la ponga en práctica.

QUÉ SE DEBE HACER:

- Use y cierre (bloquee) la cubierta de vinilo cuando no utilice el spa, tanto si está vacío, como si está lleno.
- Siga las recomendaciones de cuidado y mantenimiento del spa que se ofrecen en este manual.
- Utilice solamente accesorios autorizados y productos químicos y de limpieza recomendados para su spa.

QUÉ NO SE DEBE HACER:

- Dejar el spa **CALDERA** expuesto a la luz solar sin agua en su interior o sin la cubierta colocada. La exposición directa a la luz del sol puede provocar daños en los materiales del casco.
- No ruede ni deslice el spa sobre los costados, Esto dañaría el revestimiento exterior.
- No levante ni arrastre la cubierta tirando de las correas de cierre de la cubierta; levante y transporte siempre la cubierta con los tiradores.
- No intente abrir la caja de control eléctrica. En su interior no hay componentes reparables. La apertura de la caja de control por parte del propietario del spa anulará la garantía. Si detecta algún problema de funcionamiento, siga atentamente los pasos descritos en la sección Solución de problemas. Si no es capaz de resolver el problema, consulte a su distribuidor autorizado **CALDERA**. Muchos problemas pueden ser fácilmente diagnosticados mediante una llamada al técnico de servicio

autorizado.

CASCO DEL SPA

Su spa **CALDERA** tiene un casco acrílico Normalmente, las manchas y la suciedad no se adhieren a la superficie del spa. Utilice un trapo suave para quitar la suciedad. La mayoría de los productos químicos del hogar son inofensivos para el casco del spa (consulte más abajo la información detallada sobre agentes de limpieza). Enjuague siempre con agua cualquier producto que haya utilizado para limpiar el casco del spa.

IMPORTANTE:

1. Los siguientes productos de limpieza son los ÚNICOS aprobados para el casco del spa **CALDERA**: agua corriente, **CALDERA Spa Shine**, **Brilliance®** o **Soft Scrub®**. NO se recomienda utilizar alcohol ni ningún otro producto de limpieza doméstico, aparte de los ya mencionados para limpiar la superficie del casco del spa. NO utilice ningún producto de limpieza que contenga abrasivos o disolventes, ya que podrían dañar la superficie del casco del spa, específicamente: **Simple Green®**, **Windex®** o **Spa Mitt**. ¡NO UTILICE NUNCA PRODUCTOS QUÍMICOS FUERTES! Los daños en el casco provocados por la utilización de productos químicos agresivos no están cubiertos por la garantía. Enjuague siempre con agua cualquier producto que haya utilizado para limpiar el casco del spa.
2. El hierro y el cobre en el agua pueden manchar el casco del spa si no se evitan a tiempo. Pida al distribuidor de spas **CALDERA** un inhibidor de manchas y óxido, para utilizarlo en el caso de que el agua de su spa tenga una alta concentración de minerales disueltos. (Watkins recomienda el inhibidor **FRESHWATER Stain & Scale Defense**.)
3. Mantenga los productos de limpieza fuera del alcance de los niños y utilícelos con precaución.

GUARDE ESTAS INSTRUCCIONES

COMENZAR

CARACTERÍSTICAS PRINCIPALES DEL SPA

El spa mostrado puede ser diferente al suyo.



1) El **panel de control principal** proporciona una rápida comprobación visual del estado del spa y permite al usuario configurar funciones diferentes del spa.



2) El sistema **desviador** permite derivar el agua hacia diferentes combinaciones de jets simplemente girando la palanca.



3) La palanca **válvula de aire** le permite regular la cantidad de aire ideal para los jets.



4) La **palanca de cascada de agua** ajusta la cantidad de agua que fluye desde la cascada de agua.



5) El jet **AdaptaSsage**® proporciona un masaje de modo giratorio.



6) El jet **AdaptaFlo**® le permite dirigir el chorro de agua cambiando la posición de la boquilla.



7) Los **jets direccionales Euro** tienen una boquilla en forma de globo para proporcionar un masaje más directo y preciso.



8) Los jets **Euro-Pulse**® (solo el modelo **KAUAI**) incluyen un accesorio especial que proporciona un masaje suave, vibrante y giratorio.



9) El **jet VersaSsage**® puede ajustarse para proporcionar un caudal directo o un chorro de masaje giratorio con solo colocar la boquilla a uno u otro lado.



10) El **jet Euphoria**® proporciona un masaje profundo, poderoso y penetrante a sus pantorrillas, tobillos y pies.



11) Compartimento del sistema salino **FRESHWATER cap.**



12) Tapa del alojamiento del sistema salino **FRESHWATER.**



FUNCIONES ADICIONALES DEL SPA

13) Cascada de agua

14) Altavoz de 3,5" (opcional)

15) Reposacabezas

16) Jet de ozono/retorno del calentador

17) Pantalla de succión

18) Barra de seguridad

19) Cubierta del compartimiento del filtro

JETS HYDRO

JETS ADAPTAFLO- Estos jets le permiten dirigir los chorros cambiando la posición de la boquilla.

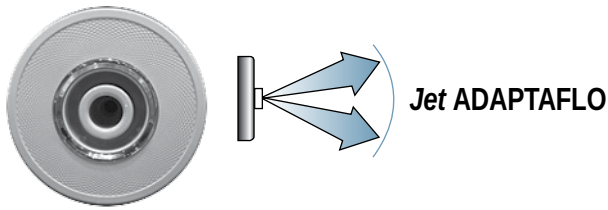

JETS ADAPTASSAGE- Dan masaje de modo giratorio.

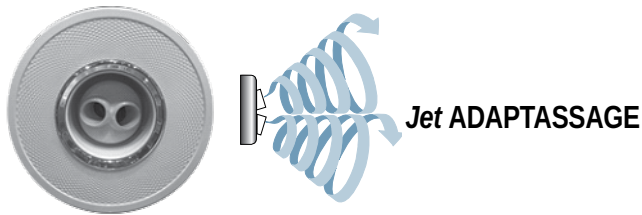

Los dispositivos de ajuste de los jets **ADAPTAFLO** y **ADAPTASSAGE** son intercambiables. Para retirar una placa frontal **ADAPTASSAGE**, gírela en sentido antihorario hasta que deje de girar. Gire la cara una vez más hasta que oiga un chasquido, empujela hacia dentro y, a continuación, tire de ella en línea recta. Instale la placa frontal encajándola en su sitio. Su distribuidor **CALDERA** puede suministrarle más boquillas **ADAPTASSAGE** de doble puerto.

Tanto los jets **ADAPTAFLO** como **ADAPTASSAGE** permiten regular la intensidad del masaje. Gire el anillo fibroso para reducir o aumentar la fuerza. Observe que, al apagar el flujo de algunos jets, se aumentará el flujo de los otros. Para evitar daños en las tuberías y los componentes de su spa, no apague más de la mitad de estos jets al mismo tiempo.

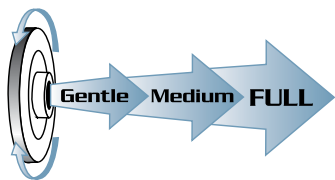

Jets direccionales Euro - Los jets direccionales Euro con boquilla esférica brindan un masaje directo y más concentrado.

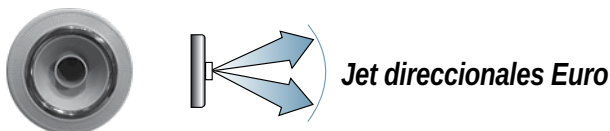

JETS EURO-PULSE- Los jets **EURO-PULSE** incluyen un accesorio especial que proporciona un mayor masaje suave, pulsante y giratorio.

NOTA: por favor, no intente girar el jet frente a otro jet direccional EURO, ni EURO-PULSE, ya que estos jets no regulan la fuerza del masaje.



Jets VERSASSAGE: estos jets pueden ajustarse para proporcionar un caudal directo estacionario o un chorro de masaje vibratorio al colocar la boquilla en uno u otro lado.

Los jets **VERSASSAGE** le permiten regular la intensidad del masaje. Gire el anillo fibroso en dirección antihoraria para reducir la fuerza o en sentido horario para aumentarla. Observe que, al apagar el flujo de algunos jets, se aumentará el flujo de los otros. Para evitar daños en las tuberías y los componentes de su spa, no apague más de la mitad de estos jets al mismo tiempo. Para obtener las instrucciones de limpieza correspondientes, consulte la sección Mantenimiento de los jets **VERSASSAGE**.

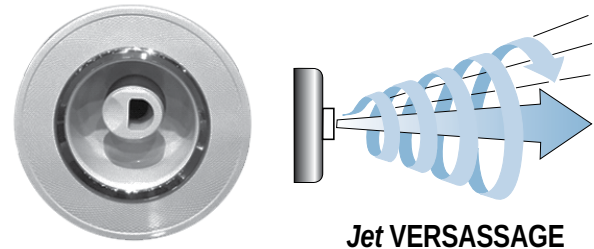

Jet **EUPHORIA** (solo spas **MAKENA, SALINA, SEYCHELLES Y REUNION**). El **JET EUPHORIA** brinda un masaje profundo, poderoso y penetrante a sus pies, pantorrillas, tobillos y muslos.

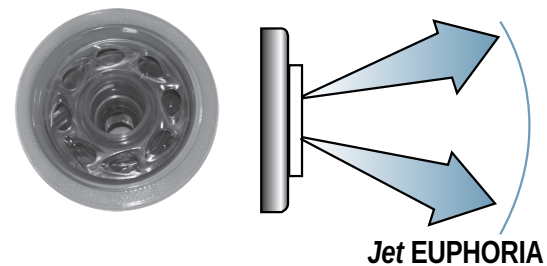

VÁLVULAS DE DESVÍO

Las válvulas de desvío del spa le permiten dirigir el flujo del agua desde las bombas hacia varias combinaciones de jets. Las funciones de estas válvulas de desvío pueden aprenderse mejor procediendo de la manera siguiente:

Coloque todos los controles de aire en la posición "ON".

Encienda ambas bombas.

Gire la manivela de cada una de las válvulas de desvío y observe qué grupos de jets se ven afectados. (Observe que, para obtener la presión de jet que más le agrade, se le permite ajustar las válvulas de desvío a cualquier posición entre sus dos extremos).

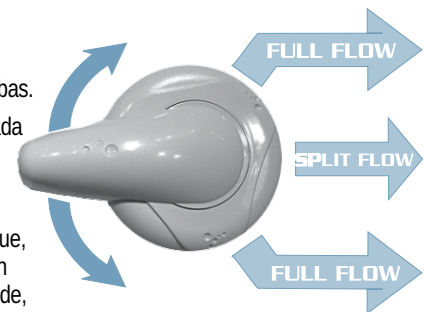

IMPORTANTE: El spa no está diseñado para proporcionar una potencia completa a todos los jets cuando las válvulas de desvío están en la posición central. No obstante, con la válvula de desvío en dicha posición, podrá aumentar la potencia de los jets elegidos girando los jets **ADAPTAFLO** y **ADAPTASSAGE** para cerrar los que no esté utilizando.

CONSEJO: Encienda ambas bombas y coloque las válvulas de desvío en la "posición central" e A continuación, pruebe con cada uno de los controles de aire para observar su efecto.

VÁLVULA DE LA CASCADA

Los spas **SALINA, MAKENA, MARTINIQUE, SEYCHELLES Y REUNION** vienen equipados con función de cascada. Se activa pulsando el botón "JETS" y girando la válvula situada en la pared interior delantera en sentido antihorario. El flujo se controla girando la válvula de la cascada hasta la posición deseada.



CONTROLES DE AIRE

Cada sistema de jets posee su propio control de aire. Esto le permite cambiar la potencia de los jets mediante la regulación de la cantidad de aire que se mezcla con el agua que sale de los jets.

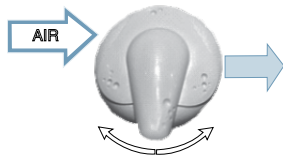

INSTRUCCIONES DE INICIO RÁPIDO ANTES DE LLENAR SU SPA

Asegúrese que su spa ha sido instalado según todos los códigos locales, esto incluye la ubicación, los cimientos y la instalación eléctrica del spa. Podrá obtener las instrucciones para la instalación en forma de folleto de instrucciones entrega previa en su distribuidor **CALDERA** o en línea.

QUÉ SE DEBE HACER:

- Saber qué sistema de tratamiento de agua va a usar y asegurarse de contar con los productos químicos necesarios. Lea todas las instrucciones que vienen con el sistema.
- Tenga disponible las tiritas de prueba de 5 vías **FRESHWATER**
- Tenga tiritas de prueba de sal **FRESHWATER** a mano si utiliza el sistema salino.
- Tenga disponible pH/Alkalinity Up & Down.
- Para saber la "dureza" de su agua, contacte con su distribuidor que le dará esta información. Véase Calidad y mantenimiento del agua para más información.

IMPORTANTE: el spa puede llenarse con agua reblandecida, siempre y cuando se mantengan los parámetros de dureza de la cal (p. 2).

- Adquiera el prefiltro Clean Screen® para eliminar los contaminantes no deseados del agua del grifo. Esto es recomendable pero no imprescindible.

QUÉ NO SE DEBE HACER:

- Conectar el spa hasta que esté lleno de agua. El encendido del spa activa automáticamente algunos componentes fundamentales, tales como los controles, el calentador, la bomba de circulación y otros sistemas. Si estos componentes se conectan a la red eléctrica antes del llenado del spa, se producirán daños no cubiertos por la garantía.
- ¡Llene el spa con agua caliente o fría con la temperatura del agua fría por debajo de 50 ° F (10 ° C)! Esto podría activar el termostato de límite máximo haciendo que su spa deje de funcionar.
- Use su spa después de llenar antes de que todos los pasos mencionados abajo en **PUESTA EN MARCHA** se completen.
- Añadir cloro si trata el spa con un desinfectante polihexametileno biguanido (biguanido, PHMB, por ejemplo: BaquaSpa®) desinfectante.

PUESTA EN MARCHA

Su spa **CALDERA** ha sido meticulosamente probado durante el proceso de fabricación para garantizar su fiabilidad y ofrecer la máxima satisfacción al cliente. Puede haber quedado una pequeña cantidad de agua en las tuberías después de las pruebas y, como resultado de ello, haber manchado el casco o el revestimiento exterior del spa antes de su entrega. Antes de llenar el spa, limpie su casco con un paño suave. Lea y cumpla con las siguientes instrucciones para garantizar una puesta en marcha o llenado satisfactorios.

PRECAUCIONES

- **Nollene el spa con agua caliente**, ya que podría saltar el termostato de límite máximo.
- **NO CONECTE EL SPA SI ESTÁ VACÍO.** La conexión del spa activa automáticamente algunos componentes fundamentales, como los controles, el calentador, la bomba de circulación y otros. Si estos componentes se conectan a la red eléctrica antes del llenado del spa, se producirán daños no cubiertos por la garantía.
- **NO** utilice el spa una vez llenado hasta haber completado todos los pasos que se detallan a continuación.
- **NO** añada cloro si trata el spa con un desinfectante polihexametileno biguanido (biguanido, PHMB, por ejemplo). Desinfectante BaquaSpa®).
- Antes de llenar el spa por primera vez, retire la puerta del compartimiento del equipo y compruebe manualmente que las uniones de cada lado de la(s) bomba(s) y el calentador están bien apretadas.

Quitar el panel de la puerta:

- a. Quite los 2 tornillos por debajo de cada esquina.
- b. Busque las ranuras en la parte inferior del panel, coloque los dedos en un lado y en el centro de la ranura. Despacio, apriete la parte inferior del panel para soltar el primer clip. Mueva el otro lado y el centro de la ranura, apriete hacia abajo para soltar el segundo clip, luego baje más y quite el panel.

1. CIERRE EL DESAGÜE, quite la cubierta del compartimiento del filtro, la canastilla del vertedero, el rebosadero y el filtro.

Llene su spa a través del compartimiento del filtro con el filtro previo CleanScreen™ colocado en su manguera de jardín. El nivel del agua de su spa debe mantenerse 2,5 cm por encima del jet más elevado del spa. Una vez llenado el spa, vuelva a colocar el filtro y luego la canastilla del vertedero y el vertedero.

2. DESPUÉS DE LLENAR EL SPA y asegurar la puerta del compartimiento del equipo, ya puede conectarlo.

- PRIMERO active el suministro de energía en el subpanel del panel principal de su hogar.
- LUEGO abra la compuerta del subpanel eléctrico y ajuste el disyuntor GFCl.
- FINALMENTE, cierre y asegure la compuerta del subpanel.

3. PARA VERIFICAR EL FUNCIONAMIENTO DEL SISTEMA DE JETS y purgar el aire que haya quedado en el sistema del calentador, realice los siguientes pasos:

- Pulse el botón en pantalla **Jet Max** para colocar los jets de aire en Intenso.
- Una vez que el sistema de jets esté en funcionamiento (indicado por chorros fuertes, sin sacudidas), la puesta a punto del spa podrá darse por concluida.
- Para desconectar los jets, pulse el botón en pantalla al lado de **apagar todo (All Off)** en la pantalla de inicio para desconectar todas las funciones simultáneamente.
- Si los jets no despiden un flujo de agua continuo, consulte las instrucciones de puesta a punto de la bomba que se encuentran en la sección **SOLUCIÓN DE PROBLEMAS DEL SPA**.

IMPORTANTE: asegúrese de que el desviador está en posición central.

4. **AJUSTE EL CONTROL DE TEMPERATURA al valor deseado (entre 100 °F (38 °C) y 104 °F (38 °C)), coloque la cubierta de vinilo sobre el spa y deje que la temperatura del agua se estabilice (durante 24 horas aproximadamente).** Asegúrese de fijar correctamente la cubierta con sus cierres. Compruebe la temperatura del agua del spa de forma periódica. Cuando la temperatura del agua supere los 90 °F (32 °C), actúe tal y como se indica a continuación. La temperatura del spa está preprogramada para llegar a 100 °F (39 °C), temperatura que se alcanza entre 18 y 24 horas después de comenzado el proceso. Puede cambiar la temperatura del agua pulsando la OPCIÓN botón fijo y luego el botón de pantalla junto a **Temperatura**, (pulse el botón en pantalla al lado de ▲ en el panel de control para subir la temperatura o bájela pulsado en botón en pantalla junto a ▼). Después de unas horas, la temperatura del agua permanecerá estable a un máximo de 3°F 1,5 °C) con respecto a la temperatura seleccionada.

5. **UTILICE UNA TIRITA DE PRUEBA Y LOS PRODUCTOS QUÍMICOS ADECUADOS** para ajustar el nivel de alcalinidad total (TA) a 80 ppm, el de dureza del agua (CH) entre **75 y 150 ppm** y (si utiliza un **sistema salino**, entre **25 y 75 ppm**) y el pH del agua del spa entre 7,2 y 7,8. Estos procedimientos se detallan en la sección "Calidad y mantenimiento del agua".

NOTA DE FUNCIONAMIENTO: *es importante ajustar, en primer lugar, el nivel de alcalinidad total, ya que un desequilibrio en el nivel de TA afectará a su capacidad para ajustar de modo correcto el pH e impedirá que los productos desinfectantes actúen con eficacia.*

*Si utiliza el sistema salino **FRESHWATER** la dureza de la cal debe estar entre **25 - 75 ppm**, si estuviera por encima de los 75 ppm, use **VANISHING ACT** (véase p. 11).*

IMPORTANTE: *active el ciclo de limpieza (pulse el botón en pantalla al lado de LIMPIEZA en la pantalla de inicio para activar el ciclo de limpieza) antes de añadir productos químicos al agua del spa directamente dentro del compartimento para el filtro. Asegúrese de que todas las válvulas de desvío se fijen la posición central.*

6. **SOBRECLORINAR EL AGUA DEL SPA** añadiendo 1½ cucharadita de cloro **FRESHWATER** (dicloro sódico) por 950 litros (250 galones) del agua del pa y luego active el ciclo de limpieza.

7. **COMPROBAR LOS RESTOS DE CLORO EN EL AGUA DEL SPA.** Si el nivel de residuos está entre 1 y 5 ppm en las tiritas de prueba continúe hasta el siguiente paso. Si el nivel de residuos está por debajo de 1 ppm, active el ciclo de limpieza y vuelva a comprobar si se necesita más cloro.

ADVERTENCIA: *los niveles altos de desinfectante podrían ocasionar malestar en los ojos, los pulmones y la piel de los usuarios. Deje siempre que el nivel de desinfectante baje al intervalo recomendado antes de utilizar el spa.*

8. **VUELVA A COMPROBAR** que el nivel de alcalinidad total (TA) esté entre 40-120 ppm, el de la dureza del agua (CH) entre 75-150 ppm y el pH del agua del spa entre 7,2 y 7,8.

NOTA DE FUNCIONAMIENTO: *asegúrese de ajustar el nivel de alcalinidad total y el pH correctamente, ya que podría hacer que los productos desinfectantes perdieran efectividad.*

El spa estará listo para su uso cuando el agua haya circulado y el nivel de cloro permanezca estable entre 1 - 5 ppm.

NOTA DE FUNCIONAMIENTO: para que el agua circule correctamente durante los diez minutos del ciclo de limpieza, realice los siguientes pasos.

- Coloque las válvulas de desvío en la posición central (separar flujo)
- Coloque las palancas de control de aire en OFF girándolas en sentido horario.

MANTENIMIENTO Y CALIDAD DEL AGUA

INFORMACIÓN BÁSICA

Es importante tener agua limpia. El mantenimiento del agua es una de las partes menos conocidas por parte del propietario del spa y, sin embargo, es una de las más importantes. Su distribuidor puede ayudarle en el proceso de lograr y mantener el agua perfecta en su spa, de acuerdo a las condiciones locales.

IMPORTANTE: la terminología del agua puede encontrarse al final de esta sección.

- **Lea y consulte siempre el manual del propietario** para obtener la información completa.
- **Haga una prueba del agua** con una tira de prueba una vez a la semana o cada vez que se utilice el spa.
- **Agregue los productos químicos** en pequeñas cantidades frecuentes para no sobredosificar el spa.
- **Si utiliza un sistema salino o un sistema de monitoreo inteligente**, lea y consulte el manual de usuario adjunto por separado.
- **Use el spa solamente** cuando el nivel del cloro esté entre 1-5 ppm o añada manualmente tanto cloro como sea necesario.
- **Es responsabilidad del propietario del spa** prevenir la cloración alta o baja.

IMPORTANTE: recuerde cambiar el agua cada tres o cuatro meses. Consulte con su distribuidor **CALDERA** a fin de determinar si el agua de la región donde vive posee características particulares, tales como un alto contenido de metales o minerales, lo cual deberá indicarse.

Su programa dependerá del contenido de minerales del agua, la frecuencia con que utilice el spa y el número de personas que lo usen.

TABLA DE CALIDAD DEL AGUA

PARÁMETRO	OBJETIVO	MÍN. - RANGO "OK" - MÁX.	
pH	7,4	7,2	7,8
ALCALINIDAD	80 ppm	40 ppm	120 ppm
DUREZA	100 ppm	75 ppm	150 ppm
DUREZA (SISTEMA SALINO)	50 ppm	25 ppm	75 ppm
COLORO	3 ppm	1 ppm	5 ppm

Mantener la calidad del agua y la limpieza de los filtros en su spa es responsabilidad suya. Mantener el agua del spa equilibrado prolonga la vida de los componentes de spa y hará que el agua sea más cómoda. Su distribuidor puede ayudarle en el proceso de lograr y mantener el agua perfecta en su spa, de acuerdo a las condiciones locales. Su programa dependerá del contenido de minerales del agua, la frecuencia con que utilice el spa y el número de personas que lo usen. Watkins Wellness ha desarrollado varios sistemas de cuidado de agua y productos para simplificar el cuidado del agua, los cuales están disponibles en los distribuidores **CALDERA** autorizados.

Sistema salino FRESHWATER	Vanishing Act™ eliminador de calcio
Tiritas de prueba de sal FRESHWATER	Tiritas de prueba de 5 vías FRESHWATER
Sistema de monitoreo inteligente FRESHWATER	Prefiltro CLEAN SCREEN

SEGURIDAD DE LOS PRODUCTOS QUÍMICOS

Cuando utilice productos químicos, lea atentamente las etiquetas y siga sus instrucciones paso a paso. Si bien estos productos químicos le protegen a usted y a su spa cuando se usan correctamente, pueden resultar peligrosos si aparecen en altas concentraciones en el agua. Siga siempre las pautas que se indican a continuación:

- Solo permita que una persona responsable maneje los productos químicos del spa. Manténgalos fuera del alcance de los niños.
- Utilice exactamente las cantidades especificadas, nunca más. No sobredosifique su spa.
- Maneje todos los envases con cuidado. Guárdelos en un lugar fresco, seco y con buena ventilación.
- Cuando no vaya a utilizarlos, mantenga cerrados los envases de los productos químicos. Cierre adecuadamente los envases.
- No inhale vapores ni deje que los productos químicos entren en contacto con su piel, nariz o boca. Lávese las manos inmediatamente después de su uso.
- En caso de contacto accidental o ingestión, siga las instrucciones de primeros auxilios que encontrará en la etiqueta del producto. Llame a un médico lo antes posible. Si precisara asistencia médica, lleve con usted el envase del producto para poder identificar la sustancia.
- No permita que los productos químicos se derramen sobre las superficies o la jardinería de los alrededores. No utilice una aspiradora para limpiar los restos de productos químicos.
- No fume cerca de los productos químicos. Algunos gases son altamente inflamables.
- No almacene productos químicos en el interior del compartimiento del equipo.

CÓMO AÑADIR PRODUCTOS QUÍMICOS AL AGUA

IMPORTANTE: todos los productos químicos del spa deberán añadirse siempre directamente desde la parte delantera del compartimiento del filtro mientras una bomba de jets esté en marcha, la cual debe seguir funcionando como mínimo diez minutos.

PARA ADMINISTRAR LOS PRODUCTOS QUÍMICOS AL AGUA DEL SPA:

1. Doble la cubierta hacia atrás y quite la cubierta del compartimiento del filtro.
 2. Para activar el ciclo de limpieza, pulse el botón en pantalla al lado de **Clean** en la pantalla de inicio.
 3. Calcule con cuidado la cantidad recomendada de producto químico y viértalo lentamente en el área de la canastilla del filtro. Tenga cuidado de no salpicar productos químicos sobre sus manos u ojos, sobre la superficie del casco del spa o sobre el recubrimiento.
 4. Vuelva a colocar la cubierta del compartimiento del filtro y ciérrela.
- Riesgo de ahogamiento:** ¡nunca deje sin vigilancia un spa abierto!

⚠ **ADVERTENCIA:** los niveles altos de desinfectante podrían ocasionar malestar en los ojos, los pulmones y la piel de los usuarios. Siempre permita que el nivel de desinfectante baje al intervalo recomendado antes de utilizar el spa.

NOTA IMPORTANTE SOBRE LA SOBRECLOMINACIÓN/TRATAMIENTO DE CHOQUE SIN CLORO: Tras administrar un tratamiento de sobrecloración o un choque sin cloro a su spa, deje la cubierta abierta durante un mínimo de 20 minutos para permitir que el gas oxidante pueda disiparse. Una alta concentración de gas oxidante atrapado a consecuencia del tratamiento de choque (no por la desinfección diaria), provocaría, a largo plazo, la decoloración o la degradación de la parte inferior de la cubierta. Este tipo de daños está considerado como abuso de productos químicos y no está cubierto por la garantía limitada.

FUNDAMENTOS DEL MANTENIMIENTO DEL AGUA

- **Evaluación:** compruebe el agua semanalmente o cada vez que el spa se use con las correspondientes tiritas de prueba de 5 vías FreshWater o el kit de evaluación de reactivos líquido/pastilla más adecuado siguiendo las instrucciones. Parámetros críticos: nivel de desinfectante, pH, dureza del agua (CH) y alcalinidad total (TA). Almacene el equipo de prueba en un lugar oscuro, fresco y seco para mantener la potencia.
- **Filtración del agua:** la filtración que se usa en los spas **CALDERA** ayuda a mantener el agua limpia al circular constantemente el desinfectante y eliminar residuos del spa. Inspeccione y limpie los filtros regularmente para obtener el mejor rendimiento.
- **Control de equilibrio/pH de los productos químicos:** es importante ajustar los parámetros principales del agua (alcalinidad total, dureza del agua, pH) a los niveles recomendados para que estén estabilizados o equilibrados. Equilibre el agua cada vez que llene el spa con agua nueva y luego durante la vida útil del recipiente de agua. Mantener el agua en equilibrio previene los daños al conservar el pH a un nivel seguro y evita la formación del sarro de calcio en el equipo del spa. Un pH bajo puede dañar los componentes metálicos mientras un pH alto puede causar altos niveles de cal y la formación de sarro. Su distribuidor le proveerá una información detallada sobre la química del agua después de que su nuevo spa se llene por primera vez.
- Los siguientes tres componentes deben mantenerse equilibrados para evitar daños al spa. Equilibre los componentes en el orden que se presentan aquí ya que cada uno le ayudará a equilibrar el siguiente utilizando una cantidad mínima de productos químicos.

ALCALINIDAD DEL AGUA DEL SPA (ZONA DE FORMACIÓN DE SARRO)	8.2	AÑADIR REDUCTOR PARA DISMINUIR EL pH
	7.8	
ZONA DE COMODIDAD	7.6	IDEAL
	7.4	
AGUA ÁCIDA DEL SPA (ZONA CORROSIVA)	7.2	AÑADIR AUMENTADOR de pH PARA SUBIR EL pH
	6.8	
	pH	

1. **Dureza del agua (CH) – CH** es la medida de la cantidad de cal disuelta en el agua. Unos niveles bajos pueden hacer que el agua sea corrosiva y unos niveles altos causan la formación de sarro en los componentes del spa. La medida recomendada de CH se encuentra entre **75-150 ppm**. Se recomienda una dureza entre 25 y 75 ppm con el sistema salino. Si el nivel del CH es demasiado alto, bájelo con el descalcificador **VANISHING ACT** (p. 11) según las instrucciones. Una vez equilibrada, la medida de CH suele permanecer estable hasta que se agregue agua nueva. Hay que tener mucho cuidado añadir un ablandador de agua al spa para asegurarse de que el nivel de cal permanece equilibrado y evitar daños en el spa.
2. **Alcalinidad total (TA) - TA** es la medida de la capacidad del agua de resistir cambios en la capacidad del pH o del búfer. Una baja TA permite al pH fluctuar fácilmente. La medida recomendada de TA se encuentra entre **40-120 ppm**. Para aumentar la TA, use pH/alcalinidad arriba (carbonato de hidrógeno sódico). Para bajar la TA, use pH/Alkalinity Down (bisulfato sódico). Una vez que la TA se equilibra, normalmente permanece estable hasta la próxima vez que se desagüe/recargue. Recomendamos que revise la medida del TA una vez al mes. Aumentar/bajar la TA puede causar a que la medida del pH fluctúe bastante. Ignore la medida del pH en la tirita de prueba mientras equilibre la TA.
3. **pH - El pH** es la medida de acidez y alcalinidad. Mantener el nivel de pH adecuado optimizará la eficacia de desinfectante, previniendo daños al spa y la incomodidad física para los usuarios del spa. Un pH bajo disipa el desinfectante, causa corrosión e irrita a los usuarios del spa. Un nivel pH alto neutraliza el desinfectante, favoreciendo sarro

y agua turbia. La medida recomendada del pH se encuentra entre **7.2-7.8**. Para bajar el TA, use **FRESHWATER pH/Alkalinity Down** (bisulfato sódico). Para aumentar el nivel del pH, use pH/Alkalinity Up (carbonato sódico).

- **Condiciones del agua:** el agua con la que se llene los spas varía de lugar en lugar y de usuario en usuario, por lo tanto es importante consultar a su distribuidor para un programa apropiado.
 - a. **VANISHING ACT:** los niveles altos de cal y algunos minerales pueden eliminarse del agua utilizando una sola vez **VANISHING ACT**. Unos niveles altos de cal pueden causar la formación de sarro en el equipo y el casco del spa.
 - b. **CLEAN SCREEN** prefiltro: el prefiltro **CLEAN SCREEN** debe empelarse cada vez que se llene el spa o cuando se le añada agua para eliminar los contaminantes, especialmente el hierro, el cobre y el manganeso. Muchas fuentes de agua, incluyendo agua del pozo, contienen altas concentraciones de minerales que pueden manchar el casco y los plásticos.
 - c. **Control de manchas y sarro:** para el agua con altos niveles de cal y minerales, tal vez sea necesario utilizar un líquido anti-sarro tal como Stain and Scale control. A medida que el agua del spa se evapora y se añade agua nueva, aumentará la cantidad de minerales disueltos, tales como cobre, hierro y manganeso. (Minimice la evaporación al mantener la cubierta puesta en el spa lo máximo posible). Un alto contenido de hierro o cobre en el agua pueda producir manchas verdes o marrones en el spa.
 - d. **Inhibidores de espuma:** el jabón que pasa de los cuerpos de los usuarios y de los trajes de baño al spa puede hacer que el agua del spa produzca espuma cuando se usen los jets. Los niveles bajos de dureza de la cal (agua blanda) pueden aumentar la posibilidad de espuma. Aunque el ozono puede oxidar los residuos del jabón, tal vez sea necesario añadir inhibidores de espuma para suprimir la espuma. Si hay un exceso de jabón en el agua, deberá cambiar el agua del spa.
 - **Oxidantes:** el ozono y el monopersulfato (MPS) son oxidantes utilizados para evitar la acumulación de contaminantes, aumentar al máximo la eficacia de los productos desinfectantes, reducir la mezcla de cloro y mejorar la transparencia del agua. Hay que utilizarlo junto con los desinfectantes registrados en la EPA. El sistema de ozono de alto rendimiento **FRESHWATER III** utiliza una tecnología de descarga de corona para producir una alta concentración de ozono que se inyecta en el agua del spa las 24 horas del día. Es un oxidante sin cloro, monopersulfatado (MPS) y un producto químico granulado oxidante.
 - **Desinfectantes:** mantener el nivel residuos recomendado de un desinfectante registrado con la EPA en todo momento disminuirá la aparición de bacterias y virus en el agua del spa. El cloro libre disponible (FAC) recomendado, que es la cantidad de desinfectante de cloro disponible, está en los **3 - 5 ppm**. Un FAC bajo puede hacer que bacterias y virus crezcan rápidamente en el agua tibia, y un FAC alto puede causar incomodidad en los ojos, los pulmones y la piel de los usuarios. Cada desinfectante tiene sus propias instrucciones en cuanto a la frecuencia y momento de añadirlo al agua del spa. Consulte a su distribuidor para que le informe y muestre cómo desinfectar su spa adecuadamente.
- WATKINS WELLNESS** recomienda los desinfectantes siguientes:
- Sistema salino **FRESHWATER**
 - Gránulos de cloro concentrados
 - Hipoclorito sódico líquido (no utilice antisalpicaduras)
- WATKINS WELLNESS** también aprueba los desinfectantes siguientes:
- Biguanido
- ADVERTENCIA:** NO utilice tricloro, dimetilhidantoinato de bromo o cloro (BCDMH), ni ningún tipo de bromo o cloro comprimido, ácido o cualquier clase de desinfectante no recomendado por **WATKINS WELLNES**.

PROGRAMA DE MANTENIMIENTO DEL AGUA DEL SPA CALDERA

LLENADO DEL SPA CON AGUA

Use el prefiltro **FRESHWATER CLEAN SCREEN** que está diseñado para eliminar los elementos contaminantes no deseados, como el óxido, la suciedad, los detergentes y las algas del agua de llenado. También elimina los metales disueltos: cobre, hierro y manganeso. Se incluyen instrucciones con el prefiltro **CLEAN SCREEN**. Llene siempre el spa a través del compartimiento del filtro. No llene su spa utilizando agua de una piscina, ya que los productos químicos de piscina son muy diferentes de los que se usan en un spa y pueden dañarlo.

AÑADIR PRODUCTOS QUÍMICOS AL AGUA

Todos los productos químicos para el agua del spa, incluyendo el dicloro granulado, el monopersulfato, el aumentador o reductor de pH granulado, el aumentador granulado de alcalinidad total, el inhibidor líquido de manchas y óxido y el quitaespuma líquido deben añadirse siempre directamente al compartimiento del filtro, con la bomba de jets funcionando a su velocidad máxima, velocidad que debe mantener durante un mínimo de diez minutos sin la cubierta puesta. Use el botón/función de limpieza para asegurarse de que los productos químicos estén mezclados adecuadamente al agregarlos.

ELABORAR UNA RUTINA DE DESINFECCIÓN

Durante el primer mes de uso, compruebe diariamente los niveles de residuos desinfectantes para establecer un punto de partida de desinfectante necesaria versus uso del spa. El término desinfectante necesario se refiere a la cantidad necesaria de FAC para acomodar el número de usuarios y el tiempo que permanecen en el agua. Por ejemplo, dos personas usando el spa por veinte minutos todos los días crea una demanda regular de desinfectante que se usa para determinar cuanto desinfectante se debe agregar a fin de mantener el residuo adecuado. Si el uso aumenta drásticamente con invitados, la cantidad y frecuencia con la que habrá que utilizar los desinfectantes también aumentará correspondientemente.

COLORO MANUAL (DICLORO DE SODIO)

Watkins Wellness recomienda el uso de gránulos concentrados de cloro **FRESHWATER** (dicloro de sodio) para desinfectar el agua. La razón por la que se prefiere el dicloro de sodio es porque es totalmente soluble, se disuelve con rapidez y tiene un pH casi neutro. El cloro libre disponible (FAC) recomendado, la cantidad de desinfectante cloro disponible desinfectar el spa, es 3.0-5.0 ppm.

Si el nivel del FAC es muy bajo: aumentar el FAC agregando gránulos de dicloro sódico.

Si el nivel del FAC es muy alto: deje que pase el tiempo y el nivel del FAC bajará naturalmente con el tiempo.

Si el spa huele a cloro: sobreclorinar o echar cloro FAC en el spa no produce olor, mientras que el cloro combinado (cloraminas) tiene un fuerte olor a cloro que puede eliminarse por choque del agua.

ADVERTENCIA: Existen varias formas de cloro estabilizado disponibles para su uso en piscinas y spas. Es extremadamente importante que escoja una diseñada específicamente para su uso en spas. La utilización de un producto inadecuado, como el tricloro, que tiene un pH muy bajo (2,6) y se disuelve demasiado pronto en agua caliente, provoca unos niveles de cloro extremadamente elevados y **DAÑARÍA** el spa. El uso de bromo comprimido o cualquier desinfectante no aprobado **DAÑARÍA** su spa y no estaría cubierto específicamente bajo los términos de la garantía limitada.

REALIZAR SOBRECLOMINACIÓN/ TRATAMIENTO DE CHOQUE SIN CLORO

Su programa de desinfección elegido puede requerir una sobreclorinación semanal o mensual (1,5 cucharaditas dicloro/250 gal (950 litros)) o choque (4 cucharaditas mps/250 gal). Aumentar el cloro a 5 ppm durante 24-48 horas elimina el exceso de residuos y cloraminas del agua. El dicloro sódico es seis veces más fuerte que MPS y tal vez sea más adecuado para aquellos usuarios con un alto nivel de uso. Ponga a funcionar todos los jets y deje abierta la cubierta durante un mínimo de 20 minutos para permitir la ventilación del gas oxidante a fin de prevenir daños y decoloración de la tapa y almohadillas después de administrar una sobreclorinación o choque a su spa. Este tipo de daños está considerado como abuso de productos químicos y no está cubierto por la garantía limitada.

IMPORTANTE: no utilice el spa antes de conseguir que el nivel de cloro de libre disposición descienda a menos de 5 ppm.

⚠ PELIGRO: no deje nunca el spa abierto y sin vigilancia, especialmente si hay niños presentes

SISTEMA FRESHWATER IQ (OPCIONAL)

Este **SISTEMA CONSTA** del sistema **FRESHWATER Salt** y del sistema **FRESHWATER Smart Monitoring**, que utiliza tecnología punta para analizar el agua cada hora. A continuación, le indica lo que debe hacer para mantener el agua limpia, clara y equilibrada.

SISTEMA SALINO (OPCIONAL) FRESHWATER

El sistema salino Freshwater convierte el agua y la sal de cloruro sódico en desinfectante de cloro. El sistema salino **FRESHWATER** es compatible con los sistemas y productos químicos a base de cloro. Aunque el sistema tiene un mantenimiento bajo, no es automático. Es importante que el usuario compruebe y equilibre el agua regularmente. Se recomienda una dureza de agua entre **25 - 75 ppm** para alargar la vida de los componentes. Consulte el manual del sistema salino **FRESHWATER** para instrucciones adicionales.

PRODUCTOS ADICIONALES FRESHWATER PARA EL CUIDADO DEL AGUA

- Prefiltro **FRESHWATER CLEAN SCREEN**
- Gránulos de cloro concentrado **FRESHWATER**
- Monopersulfato (MPS) de agua dulce, oxidante sin cloro (no compatible con **EL** sistema de monitorización inteligente **DE AGUA DULCE**)
- Sistema de ozono de alto rendimiento FreshWater III (no compatible con **EL** sistema de monitorización inteligente)
- Desinfectante mineral para spas, **OXIDANTE SIN CLORO** (no compatible con **EL** sistema de monitorización inteligente **DE AGUA DULCE**)
- Descalcificador **VANISHING ACT**

Es importante cumplir con los programas recomendados de mantenimiento y aplicación diseñados para cada producto. Si el spa se utiliza durante un periodo de tiempo prolongado, por ejemplo, toda una tarde, se tendrá que emplear una cantidad mayor de producto desinfectante.

IMPORTANTE: utilice solo dicloro sódico granulado o desinfectante de cloro líquido. La plata no es compatible con bromo y biguanido. NO utilice aclarantes para el agua. Los aclarantes ocasionan que el agua se ponga turbia.

INSTRUCCIONES DE VANISHING ACT



MAKENA



SALINA



MARTINIQUE



SEYCHELLES



REUNION



KAUAI

Instrucciones de uso:

1. Una vez llenado el spa, mida el nivel de dureza del agua mediante una tira de prueba. Si la dureza es superior a **100 ppm**, utilice el descalcificador **VANISHING ACT** para ablandar el agua. **Nivel de dureza del agua sugerida: entre 75-150 ppm, (debe estar entre 25-75 ppm si se utiliza el sistema salino FRESHWATER para que funcione).**
2. Enjuague el descalcificador **VANISHING ACT** con agua corriente hasta que esta vuelva a estar limpia. Al añadirse al spa puede que el agua del spa se decolore un poco, lo cual puede solucionarse fácilmente con cloro.
3. Coloque el spa bocarriba para determinar qué empalme de aspiración del jet se conecta al descalcificador **VANISHING ACT** por encima. Utilice un compás para determinar la ubicación.
 - a. Pulse el botón duro OPCIONES en el panel de control.
 - Pulse el botón en pantalla junto a **Configuración**.
 - Pulse el botón en pantalla junto a **Más**
 - Pulse el botón en pantalla junto a **VANISHING ACT** para iniciar la bomba de jets a baja velocidad durante 6 horas.
 - Coloque el descalcificador **VANISHING ACT** firmemente en la boquilla de aspiración del jet en cuestión.
 - b. La prueba de dureza del agua del spa, una vez desconectados los jets, puede requerir unas 6 horas.

IMPORTANTE:

- Asegúrese siempre de que el agua esté equilibrada y desinfectada utilizando un desinfectante aprobado por la EPA antes de entrar en el spa.
- Para obtener la máxima efectividad, asegúrese de que el descalcificador permanece en el empalme de succión mientras se esté utilizando dicho descalcificador.
- El descalcificador no será necesario si la dureza de agua ya está en o por debajo del rango sugerido.
- Se necesitarán varios descalcificadores si la dureza inicial del agua está por encima de los 200 ppm.

MANTENIMIENTO DEL OZONO (OPCIONAL)

Si salen pocas burbujas de ozono o no hay ninguna saliendo del escape del calentador (inyector de ozono tapado) o sin ozono, limpie el inyector:

⚠ PELIGRO: el ácido nítrico se acumula en los conductos de aire del ozonizador e inyector, provocando graves quemaduras químicas si entra en contacto directo con la piel. Utilice siempre guantes, gafas y ropa de protección cuando trabaje en el ozonador o en los conductos de los inyectores. Para evitar la inhalación o ingestión de ácido nítrico, NO sople ni inhale con su boca en ninguno de los adaptadores, accesorios o tubos del ozonizador, o de los conductos de aire del inyector.

1. Vierta 16 onzas (0,5 litros) de vinagre blanco en una taza o un balde.
2. Con cuidado, afloje la tubería larga conectada a la parte inferior del ozonizador, ubicado en el compartimiento de equipo.
3. Coloque el extremo del tubo dentro del vinagre, asegurándose de que éste descansa sobre el fondo del recipiente.
4. Conecte el spa hasta que las 16 onzas (el medio litro) de vinagre hayan desaparecido. Esto debe permitir que el vinagre llegue hasta el inyector y elimine el bloqueo.
5. Vuelva a colocar el tubo al fondo del ozonizador.

Los daños debidos a la química del agua no se cubren bajo la garantía. Los niveles químicos y la calidad del agua del spa están bajo su control directo. Con el mantenimiento básico adecuado, el spa le proporcionará muchos años de relajación en agua caliente. Si no sabe con certeza si puede utilizar o no un determinado producto químico en el spa, consulte a su distribuidor autorizado o a **WATKINS WELLNES**. No se puede utilizar ozono en el sistema de monitoreo inteligente **FRESHWATER IQ**.

QUÉ SE DEBE HACER:

- Vierta lentamente todos los productos químicos en el compartimiento del filtro con la bomba de jets en funcionamiento durante diez minutos.
- Preste especial atención si emplea bicarbonato sódico para limpiar tanto el interior como el exterior de las superficies de plástico.
- Utilice cloro granulado (dicloro) o líquido (hipoclorito sódico).

IMPORTANTE: WATKINS WELLNESS NO recomienda el uso de ningún distribuidor automático flotante de sustancias químicas. Los daños en el casco del spa o en los componentes causados por un dispensador de productos químicos flotante no están cubiertos por los términos de la garantía limitada. Los dispensadores automáticos flotantes pueden atascarse en una sola zona y causar una desinfección excesiva o soltar grandes porciones de desinfectante que pueden quemar químicamente el casco y la cubierta rápidamente.

QUÉ NO SE DEBE HACER:

- Utilizar desinfectantes comprimidos.
- Utilizar un sistema de desinfección de tipo flotante como solución de bajo o nulo mantenimiento para el programa de mantenimiento del spa.
- Emplear un desinfectante que no esté diseñado para los spas.
- Utilizar ácido (muriático) de piscinas para bajar el nivel de pH.
- Esparcir o espolvorear productos químicos sobre la superficie del agua. Este método podría provocar ampollas sobre la superficie del spa (abuso químico).

INSTRUCCIONES DE TRATAMIENTO DEL AGUA DURANTE LAS VACACIONES

Si planea pasar algún tiempo fuera de su casa, siga las siguientes instrucciones para asegurar el mantenimiento de la calidad del agua de su spa.

PERIODOS CORTOS DE TIEMPO (3-5 DÍAS)

1. Ajuste el nivel del pH siguiendo las instrucciones que encontrará en la sección de Mantenimiento y calidad del agua.
2. Desinfecte el agua siguiendo los procedimientos de choque también listados en la sección de Calidad y mantenimiento del agua.
3. Bloquee la cubierta utilizando sus cierres.
4. A su vuelta desinfecte el agua siguiendo los tratamientos de choque y equilibre el nivel de pH.
5. Si está instalado el sistema salino **FRESHWATER**, consulte en la sección de sugerencias, vacaciones o uso limitado en el manual de usuario del sistema salino.

PERIODOS DE TIEMPO LARGOS (5-14 DÍAS)

Antes de irse:

1. Como mínimo, un día antes de marchar, fije la temperatura en su nivel más bajo. Esta configuración debe representar una temperatura del agua aproximada de 80 °F (27° C)
IMPORTANTE: los agentes oxidantes del agua del spa, tal como el dicloro sódico (cloro), mantienen su nivel de efectividad bastante más tiempo en agua tibia 80 °F (a 27 °C), que en agua caliente de 101 °F a 104 °F (de 38 °C a 40 °C).
2. Ajuste el nivel de pH según convenga. Desinfecte el agua empleando los tratamientos de choque.

A su vuelta:

3. Desinfecte el agua empleando los tratamientos de choque. Vuelva a fijar la temperatura a sus niveles originales. El agua del spa será apta para su uso una vez que el nivel de residuos de cloro liberado disponible haya descendido por debajo de 5,0 ppm.
IMPORTANTE: si no piensa utilizar su spa durante un periodo de tiempo prolongado (más de 14 días) y no dispone de servicio de mantenimiento exterior (o un vecino) para ayudarle con el mantenimiento del agua, se recomienda el vaciado o acondicionamiento para el invierno del spa.

MANTENIMIENTO ADICIONAL DEL AGUA

Una desinfección adecuada del agua y un equilibrio mineral (control del pH) son fundamentales para conseguir un programa de mantenimiento completo del agua del spa. Estos son otros tres aditivos de uso común para el agua que se puede utilizar:

Inhibidores de acumulación de minerales

A medida que el agua del spa se evapora y se añade agua nueva, aumentará la cantidad de minerales disueltos. (Evite la evaporación manteniendo la cubierta sobre el spa siempre que sea posible). El agua del spa puede acabar endureciéndose (nivel de dureza del agua demasiado alto) lo suficiente como para dañar el calentador al calcificarse su superficie. Puede evitarse con un control adecuado del pH.

La acumulación normal de jabón requerirá la sustitución regular del agua del spa para que las acumulaciones de minerales no representen ningún problema.

Ocasionalmente, unos niveles altos de hierro o cobre pueden provocar manchas verdes o marrones en la superficie del spa. Un inhibidor de manchas y óxido puede ayudar a reducir la presencia de dichos metales.

IMPORTANTE: el agua de pozo puede contener una alta concentración de minerales. La utilización de un filtro de agua con poros extrafinos y de bajo volumen de agua (como el prefiltro **CLEAN SCREEN**) ayudará a retirar la mayoría de las partículas de mayor tamaño durante el llenado del spa. Puede adquirir estos prefiltros en su distribuidor local de spas **CALDERA**.

Inhibidores de espuma

El agua del spa necesita cambiarse debido a la acumulación de jabón en el agua. Habitualmente, el jabón provoca la presencia de espuma en el agua del spa cuando se utilizan los jets. El jabón que llega al agua del spa tiene dos orígenes: el cuerpo de los usuarios que retiene los residuos de jabón tras ducharse y las prendas de baño que retienen jabón tras lavarse.

Los inhibidores de espuma pueden suprimir la espuma, pero no eliminar el jabón del agua. Es muy difícil quitar el jabón del agua porque no puede oxidarse mediante la acción de productos químicos en el spa. Tan solo el ozono puede oxidar el jabón. Tras un periodo de tiempo, el jabón se acumulará en el agua, lo que provocará una sensación de suciedad en la piel del usuario. Cuando esto suceda, ha llegado el momento de vaciar y volver a llenar el spa. Dependiendo de la cantidad de jabón, el agua podría durar aproximadamente cuatro meses antes de que sea necesario desaguarlo.

GLOSARIO

Los siguientes términos químicos se utilizan en esta sección de Calidad y mantenimiento del agua. La comprensión de sus significados le ayudará a entender mejor el proceso de mantenimiento del agua.

Bromaminas: compuestos formados cuando el bromo se mezcla con el nitrógeno del aceite, orina, sudor, etc. A diferencia de la cloramina, las bromaminas no desprenden ningún olor y son unos desinfectantes eficaces.

Bromo: producto desinfectante halógeno (de la misma familia química que el cloro). El bromo suele utilizarse en forma de barrita, pastilla o granulado, sin embargo NO debe emplearlo en forma de barrita ni pastilla. NO se puede utilizar con el sistema de monitoreo inteligente.

Dureza del agua: la cantidad de cal disuelta en el agua del spa. Esto debe estar entre 75 - 150 ppm (sistema salino: entre 25-75 ppm). Los altos niveles de cal ocasionan que el agua se ponga turbia y que aparezca óxido. Unos niveles bajos pueden provocar daños en el equipo del spa.

Cloramina: compuesto que se forma al mezclar cloro con el nitrógeno del aceite, orina, sudor, etc. Las cloraminas puede provocar irritación en los ojos además de tener un fuerte olor. A diferencia de las bromaminas, la cloramina es un producto desinfectante más débil y lento.

Cloro: eficaz producto químico desinfectante para spas. **WATKINS WELLNESS** recomienda la utilización de cloro granulado del tipo dicloro sódico. Se prefiere este tipo porque es totalmente soluble y tiene un pH casi neutro.

Residuos de cloro (o bromo): es la cantidad de cloro o de bromo que queda en el agua después de haber satisfecho la demanda de cloro o bromo. Estos residuos son, por lo tanto, la cantidad de desinfectante disponible químicamente para matar bacterias, virus y algas.

Corrosión: deterioro gradual de las partes metálicas y plásticas del spa, normalmente provocado por la acción de los productos químicos. Generalmente la corrosión se produce por un pH bajo o agua con niveles de TA, CH, pH o desinfectante que están fuera de los límites recomendados.

Halógeno: cualquiera de los siguientes cinco elementos: flúor, cloro, bromo, yodo y astatino.

MPS: el monopersulfato es un oxidante sin cloro.

Ácido nítrico: formulación del ácido nítrico, un producto químico altamente corrosivo, es un subproducto del proceso de generación de ozono. El ácido nítrico se produce en pequeñas cantidades y se disuelve rápidamente en la corriente del agua con ozono.

Oxidante: la utilización de un producto químico oxidante evita la acumulación de contaminantes, aumenta al máximo la eficacia de los productos desinfectantes, reduce la mezcla de cloro y mejora la transparencia del agua. Véase MPS y ozono.

Ozono: el ozono es un poderoso agente oxidante producido de forma natural y también artificialmente por el hombre. El ozono no produce subproductos, oxida la cloramina y no altera el pH del agua. NO se puede utilizar ozono con el sistema de monitoreo inteligente.

pH: la medida de acidez y alcalinidad del agua. El nivel recomendado de pH del agua del spa está entre 7,2 y 7,8. Por debajo de 7,0 (considerado neutro), el agua del spa es demasiado ácida y podría dañar el sistema de calefacción. Por encima de 7,8, el agua es demasiado alcalina y podría provocar agua turbia y la formación de óxido en el casco y en el calentador.

ppm: es la abreviatura de "partes por millón", la medida estándar de concentración de productos químicos en el agua. Idéntica a mg/l (miligramos por litro).

Reactivo: material químico en forma líquida, en polvo o en tabletas utilizado para el análisis químico del agua.

Productos desinfectantes: los productos desinfectantes se añaden al agua y mantienen los residuos recomendados para proteger a los usuarios frente a aquellos organismos patógenos que pueden provocar enfermedades e infecciones.

Óxido: acumulaciones de calcio que pueden cubrir las superficies del spa, los calentadores y las tuberías, así como obstruir los filtros. Normalmente, la oxidación está provocada por la acumulación de mineral en combinación con un pH alto. Además, el óxido se forma más rápidamente cuanto más alta sea la temperatura del agua.

Hipoclorito sódico (cloro/lejía en líquido): cloro no estabilizado (sin ácido cianúrico) en forma líquida. Muy efectivo, no obstante un pH realmente alto y necesita que se ajuste el ácido para mantener los parámetros del agua. No añada nunca ácido directamente al cloro.

Supercloración: también conocida como "tratamiento de choque". La supercloración es un proceso por el que se añaden al agua grandes dosis de desinfectante de rápida disolución (se recomienda el uso de "dicloro") para oxidar aquellos restos orgánicos no filtrables y para eliminar la cloramina y las bromaminas.

Alcalinidad total: la cantidad de bicarbonatos, carbonatos e hidróxidos presentes en el agua del spa. Es importante mantener un nivel de alcalinidad total adecuado para controlar el pH. Si el nivel de TA es demasiado alto, el pH será difícil de regular. Si el nivel de TA es demasiado bajo, será difícil mantener el pH en el nivel adecuado. Los márgenes deseados de TA en el agua van de 40 a 120 ppm.

INSTRUCCIONES DE FUNCIONAMIENTO

PANEL DE CONTROL PRINCIPAL

El panel de control principal proporciona un control visual rápido del estado del spa, además de permitir al usuario fijar la temperatura, activar los jets y las luces, así como bloquear la temperatura y/o las funciones del spa. Otras funciones opcionales también podrían estar disponibles según el equipo de accesorios del modelo del spa y accesorios que se haya instalado en el mismo. El panel de control principal tiene ocho botones.



BOTONES FÍSICOS

Los cuatro botones exteriores rotulados se denominan "botones duros". Dichos botones son fijos y sus funciones no cambian.

jets - Si el indicador de luz de la bomba del jet está desactivado y se ha pulsado el botón duro JETS, se activará la primera función de la bomba del jet y el panel de control principal irá al menú Jets.

Si la luz del indicador de la bomba de jet está activada y el botón duro de JETS mientras está en otra pantalla diferente a la del menú Jets, la función de la bomba no cambiará, solo lo hará la pantalla del panel principal que cambiará al menú Jets.

LUCES - Si las luces están desactivadas, pulse el botón duro LIGHTS de cualquier pantalla para activar todas las luces y visualizar el menú de opciones de iluminación. Siga pulsando el botón duro LUCES para recorrer las zonas de luces.

OPCIONES: abra la pantalla Opciones para obtener acceso a los menús Temperatura y Configuración.

VOLVER: vuelva un menú hacia atrás.

BOTONES EN PANTALLA

Los cuatro botones interiores se denominan "botones en pantalla". Si se pulsa un botón en pantalla, se activa la función en el panel de control más cercana al botón. Tras un lapso de inactividad (45 segundos), la pantalla regresa a la pantalla de inicio permanece encendida durante varios minutos antes de ponerse en modo inactivo. Pulsando cualquier botón despertará una pantalla inactiva.

ICONOS INDICADORES

Las luces indicadoras son visibles a simple vista en el panel de control principal. Los iconos de las luces indicadoras LED funcionan de forma independiente del resto de la pantalla del panel de control. Se muestran para indicarle el estado del spa de un vistazo. NOTA: los indicadores no serán visibles cuando el panel de control principal pase al modo de reposo.

READY **Indicador READY:** el indicador READY (listo) se encenderá cuando la temperatura del agua del spa esté a menos 2 °F (1 °C) de la temperatura fijada y se apagará cuando la temperatura esté fuera de esos límites. Si se aumenta o disminuye el nivel de temperatura del spa, el indicador de Ready se apagará hasta que la temperatura del agua alcance el límite aceptable para la nueva configuración de la temperatura. Un indicador READY intermitente significa que tal vez haya un problema con el sensor de temperatura (véase la sección Resolución de problemas para obtener más información).

Indicador de Light del spa: indicador de iluminación del Spa se ilumina cuando se encienda cualquier luz dentro del spa. El icono del indicador quedará así hasta que se active una luz de forma manual.

Indicador de bloqueo del spa o de la temperatura: el indicador de bloqueo del spa o de la temperatura se muestra si está activado el bloqueo del spa, el de la temperatura o ambos. El indicador de bloqueo no parpadea.

Indicador de la bomba de jet: el indicador de la bomba de jet se muestra siempre que esté activada una bomba de jet. El indicador de la bomba de jet parpadeará siempre que el spa esté en el ciclo de limpieza de 10 minutos o en el ciclo automático de limpieza.

Indicador de mantenimiento del agua: el icono del indicador de mantenimiento del agua se enciende siempre que se detecte un dispositivo de mantenimiento del agua en el sistema y dicho sistema esté funcionando de forma debida. El icono destella si el sistema de mantenimiento del agua precisa atención.

POWER **INDICADOR DE potencia:** el INDICADOR DE potencia está conectado cuando el spa cuenta con la potencia adecuada. También proporciona una función de diagnóstico; un indicador de encendido parpadeante indica que el termostato de su calentador ha saltado, lo que quiere decir que, o bien el agua del spa está por encima de la temperatura aceptable, o se ha producido un fallo en el funcionamiento del spa (por ejemplo, una escasa circulación debida a filtros obstruidos). Si no se visualiza el indicador de potencia, significa que hay un problema con la caja de control o con la potencia proporcionada al spa (para más información, consulte el apartado de Resolución de problemas).

PANTALLA DE OPCIONES

La pantalla de opciones es una pantalla intermedia que le lleva a varias configuraciones opcionales.

Pulse el botón duro OPCIONES en el panel de control principal para ver la pantalla Opciones.

Pulse el botón en pantalla junto a las descripciones para acceder a la pantalla de descripciones.

IMPORTANTE: el audio y el de monitoreo inteligente o el sistema salino **FRESHWATER IQ** solo se visualizarán en la pantalla de Opciones si su spa está equipado con estas funciones.

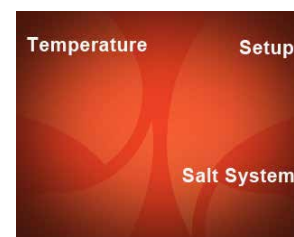
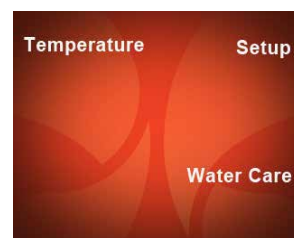

PANTALLA DE INICIO



La temperatura que se muestra en el centro de la pantalla de inicio es la temperatura actual del agua del spa. Si el icono LISTO se enciende sin destellar en el panel de control, entonces la temperatura real del spa se encuentra en un margen de 2°F (1°C) de la temperatura establecida. Las funciones del botón en pantalla de la esquina son las siguientes:

MEMORIA

Esta característica recupera el último ajuste activo para los jets y las luces que había antes de pulsar el botón All Off.

APAGAR TODO

Esta característica desconectará inmediatamente los jets, las luces y el audio (si estuviera instalado) guardando los últimos ajustes activos de los jets y las luces.

AUDIO (OPCIONAL)

Si ha adquirido accesorios de música o televisión con su spa, esta característica le llevará al menú Audio.

IMPORTANTE: algunas funciones de las teclas en pantalla solo se mostrarán si está instalado el accesorio disponible.

LIMPIAR

Esta función de temporizador para el buen mantenimiento del agua, activa la bomba de jet en modo intenso durante diez minutos. El icono del jet parpadea e indica que la bomba del jet está lista y el ciclo de limpieza. Durante este ciclo ya puede verter en el compartimiento del filtro la cantidad adecuadamente medida de productos químicos para el agua del spa. El icono de la bomba del jet y de limpieza se apagarán automáticamente pasados diez minutos.

CONTROL DE TEMPERATURA

El rango de la temperatura establecida va de 80 °F a 104 °F (26 °C a 40 °C). (Es posible que la temperatura del agua del spa se eleve ligeramente según el uso del spa, las condiciones del mismo o la temperatura exterior).

La temperatura del agua del spa se establece automáticamente a 100 °F (38 °C) la primera vez que se aplica la energía. Ésta es la configuración programada en la fábrica. Después de instalar y utilizar el spa, el por el usuario quedará guardado en la memoria. Si desconecta el spa del suministro eléctrico, cuando se vuelva a conectar volverá automáticamente a la última temperatura establecida.



- Pulse el botón del teclado OPCIONES en el panel de control.
- Pulse el botón en pantalla junto a **Temperatura**. La pantalla de configuración de la temperatura se mostrará. Esta pantalla vuelve automáticamente a la pantalla de inicio después de 45 segundos de inactividad.

Para aumentar la temperatura establecida del agua del spa:

Pulse el botón del teclado OPCIONES en el panel de control principal.

Pulse el botón en pantalla junto a **Temperatura**.

Pulse el botón en pantalla para continuar a ▲. Cada vez que pulse este botón, la lectura de la temperatura establecida aumentará 1°F (0,5 °C). Si se mantiene pulsado hacia abajo este botón, la lectura de la temperatura aumentará 1°F (0,5 °C) cada medio segundo.



Para bajar la temperatura establecida del agua del spa:

Pulse el botón del teclado OPCIONES en el panel de control principal.

Pulse el botón en pantalla junto a **Temperatura**.

Pulse el botón en pantalla para continuar a ▼. Cada vez que pulse este botón, la lectura de la temperatura establecida bajará 1°F (0,5 °C). Si se mantiene pulsado hacia abajo este botón, la lectura de la temperatura bajará 1°F (0,5 °C) cada medio segundo.



Si el valor de la temperatura establecida no cambia, compruebe si las funciones de BLOQUEO DE TEMPERATURA o BLOQUEO DEL SPA están activadas. Si alguna de estas características se encuentra activada, el control de temperatura no podrá utilizarse.

La temperatura se puede mostrar en Fahrenheit o Celsius. Pulse el botón de pantalla junto al °F/°C para escoger el uno o el otro.

CARACTERÍSTICAS DE BLOQUEO

Las dos características de bloqueo, bloqueo de temperatura y bloqueo del spa, se activan en el panel de control principal. Una vez activado, el bloqueo permanecerá activo hasta que vuelva a pulsarse la combinación específica de botones para desactivar el bloqueo. Aunque la potencia del spa se desconecte momentáneamente, el bloque permanecerá activo.

BLOQUEO DE TEMPERATURA



Mientras está activo, el bloqueo de temperatura evita un cambio en la configuración de la temperatura deseada del agua. Las funciones restantes de los paneles de control principal y auxiliar funcionarán con toda normalidad mientras el bloqueo de temperatura esté en "ON". Esta función evita que otras personas cambien las configuraciones deseadas del dueño.

Para activar el bloqueo de temperatura:

- Pulse el botón del teclado OPCIONES en el panel de control principal.
- Pulse el botón en pantalla junto a **Temperatura**.
- Pulse el botón en pantalla junto a **Bloqueo de temperatura apagado** para cambiar la pantalla a **Bloqueo de temperatura encendido**.
IMPORTANTE: el icono del bloqueo de temperatura/spa se mostrará durante un caso de bloqueo de temperatura.

Para desactivar el bloqueo de temperatura:

- Pulse el botón del teclado OPCIONES en el panel de control principal.
- Pulse el botón en pantalla próximo al **bloqueo de temperatura**.
- Pulse el botón en pantalla junto a **bloqueo de temperatura activado** para cambiar la pantalla a **bloqueo de temperatura desactivado** y desactivar el bloqueo de temperatura y el icono.

CONFIGURACIÓN

En la pantalla de configuración podrá ajustar el reloj del spa, consultar la información interna sobre su spa, cambiar a °F o °C, cambiar el brillo de la pantalla y del idioma, y bloquear las funciones de la pantalla del spa.

Pulse el botón del teclado OPCIONES en el panel de control principal para ver la pantalla Opciones.

Pulse el botón en pantalla junto a configuración para acceder a la pantalla Configuración.

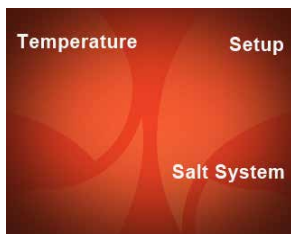

BLOQUEO DEL SPA

Al activarse, la función del bloqueo del spa deshabilita todas las funciones en los paneles de control. Evita que los demás alteren las configuraciones de los jets, las luces y la temperatura en su spa. El panel de control no responde a ninguno de los botones duros ni en pantalla al pulsarse en el modo de bloqueo del spa.

Para activar el bloqueo del spa:

- Pulse el botón del teclado OPCIONES.
- Pulse el botón en pantalla junto a **Configuración**.
- Pulse el botón en pantalla junto a **bloqueo del spa apagado**.

IMPORTANTE: el icono del bloqueo de temperatura/spa se mostrará mientras las pantallas estén bloqueadas.

Para desactivar el Bloqueo del spa:

- Pulse y mantenga pulsado el botón del teclado OPTIONS y el botón del teclado LIGHTS al mismo tiempo durante 3 segundos. Se apagará el icono del bloqueo del spa.

IMPORTANTE: se puede activar la función del bloqueo del spa aun cuando el bloqueo de temperatura ya esté activado. No tiene que apagar el Bloqueo de temperatura para encender la función del Bloqueo del spa. Si el Bloqueo de temperatura ya estaba encendido cuando usted activa el Bloqueo del spa, permanecerá encendido cuando apaga el Bloqueo del spa.

BRILLO

Si desea cambiar el brillo de la pantalla del panel de control principal:

Pulse el botón del teclado OPCIONES en el panel de control principal.

Pulse el botón en pantalla junto a **Configuración**.

Pulse el botón en pantalla junto a **Brillo** para disminuir el brillo de 7 a 1.

IMPORTANTE: pulsar el botón en pantalla brillo cuando esté en el número 1 aumentará el brillo de la pantalla a 7.



MODO AHORRO ENERGÍA

Este modo le permite ahorrar energía apagando la calefacción en dos momentos predeterminados del día durante un máximo de 6 horas en cada configuración.



Para entrar en el modo de ahorro de energía:

- Pulse el botón del teclado OPCIONES.
- Pulse el botón en pantalla junto a **Configuración**.
- Pulse el botón en pantalla junto a **Modo ahorro energía**

En esta pantalla puede activar o desactivar el Modo 1 o EL Modo 2 pulsando la tecla de función situada junto a la descripción. **NOTA:** si el modo está activado, no se puede cambiar el modo tiempo.

- Pulse la tecla de función situada junto a **Cambiar hora modo 1** para ajustar la hora de inicio del modo de ahorro de energía 1.
- Pulse el botón en pantalla junto a ▲ para incrementar la hora o pulse el botón en pantalla junto a ▼ para disminuir la hora.
- Pulse el botón situado junto a **Formato de hora** (si su reloj está ajustado al modo de 12 horas) para seleccionar AM o PM.



Pulse el botón en pantalla junto a **Min.** para volver a la pantalla Minutos. **NOTA:** Deberá pasar a la siguiente pantalla para poder guardar la hora.

- Pulse el botón en pantalla junto a ▲ para incrementar los minutos o pulse el botón en pantalla junto a ▼ para disminuir los minutos.
- Pulse el botón en pantalla junto a **Hrs** para volver a la pantalla Hora.



Pulse el botón en pantalla junto a **Duración** para configurar las horas que desea que esté funcione el modo ahorro de energía.

- Pulse el botón en pantalla junto a ▲ para incrementar la duración hasta 6 horas máximo o pulse el botón en pantalla junto a ▼ para disminuir la duración.
- Pulse el botón en pantalla junto a **Cambiar tiempo** de encendido para volver a la pantalla Configurar tiempo de inicio minutos.
- Pulse la tecla de función junto a **Confirmar ahorro de energía** para guardar la hora y la duración y volver a la pantalla principal de Ahorro de energía, donde podrá ajustar el MODO 2 veces. **NOTA:** MODO 1 y MODO 2 NO pueden solaparse en el tiempo cuando están encendidos.



CICLO DE AUTOLIMPIEZA

El ciclo de autolimpieza activará los jets por un tiempo total de 10 minutos cada día a la misma hora programada.

- Pulse el botón del teclado OPCIONES en el panel de control.
- Pulse el botón en pantalla junto a **Configuración**
- Pulse el botón en pantalla junto a **Más**
- Pulse el botón en pantalla de **Ciclo** diario de mezcla de agua



Pulse el botón situado junto a **Ciclo** diario de mezcla de agua para activar o desactivar el ciclo de limpieza. El ciclo de limpieza se activará a la hora de inicio indicada en la pantalla.

NOTA: cuando el ciclo de autolimpieza está encendido no puede cambiar el tiempo.

Para cambiar la hora, pulse la tecla programable **Cambiar hora**.

- Pulse el botón en pantalla junto a ▲ para incrementar la hora o pulse el botón en pantalla junto a ▼ para disminuir la hora.
- Pulse el botón situado junto a Formato de hora (si su reloj está ajustado al modo de 12 horas) para seleccionar AM o PM.

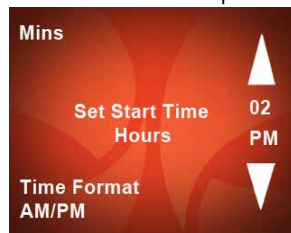

Pulse el botón en pantalla junto a **Min.** para volver a la pantalla Minutos.

NOTA: Deberá pasar a la siguiente pantalla para poder guardar la hora.

- Pulse el botón en pantalla junto a ▲ para incrementar los minutos o pulse el botón en pantalla junto a ▼ para disminuir los minutos.
- Pulse el botón en pantalla junto a **Hrs** para volver a la pantalla Hora.
- Pulse el botón en pantalla junto a **Confirmar configuraciones de tiempo** para introducir la hora del reloj.



IDIOMA

La pantalla del panel de control puede visualizarse en siete idiomas distintos.

Los idiomas son: inglés, francés, alemán, holandés, sueco, noruego y español.

Para cambiar de idioma:

- Pulse el botón del teclado OPCIONES en el panel de control.
- Pulse el botón en pantalla junto a **Configuración**.
- Pulse el botón en pantalla junto a **Más**
- Pulse el botón en pantalla junto a **Idioma** hasta que se vea el idioma deseado.



IMPORTANTE: si usted cambiara sin querer la pantalla de idiomas a un idioma desconocido, simplemente repita los pasos anteriores. Verá Ajustes en la esquina superior a la derecha e Idioma en la esquina inferior derecha.

CICLO VANISHING ACT™

El ciclo **VANISHING ACT** activará los jets durante 6 horas; SOLO para utilizar con **VANISHING ACT** (véase página 11)

- Pulse el botón del teclado OPCIONES en el panel de control.
- Pulse el botón en pantalla junto a **Configuración**
- Pulse el botón en pantalla junto a **Más**
- Pulse el botón en pantalla junto a **Más**
- Pulse el botón en pantalla situado junto a **VANISHING ACT** para cambiar de apagado a encendido o de encendido a apagado.



TEMPORIZADOR DE INMERSIÓN

El temporizador de inmersión es una cuenta atrás que le avisa de que ya lleva 15 minutos en el spa. Si los jets están encendidos al final del temporizador, se apagarán para avisarle de que se ha acabado el tiempo. Si no hay jets encendidos, la bomba del jet 1 se encenderá a alta velocidad durante 5 segundos y luego se apagará.



- Pulse el botón del teclado OPCIONES en el panel de control.
- Pulse el botón en pantalla junto a **Configuración**
- Pulse el botón en pantalla junto a **Más**
- Pulse el botón en pantalla junto a **Más**
- Pulse el botón situado junto a **Temporizador de inmersión** para activar el temporizador de remojo durante 15 minutos.

Para configurar el temporizador de inmersión para un baño de 30, 45 o 60 minutos, pulse y mantenga el botón en pantalla junto a **Temporizador de inmersión** durante varios segundos para abrir la pantalla si el temporizador está desactivado.

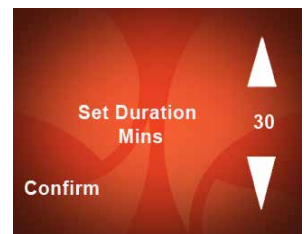

- Pulse el botón en pantalla junto a ▲ para incrementar la duración o pulse el botón en pantalla junto a ▼ para disminuir la duración.
- Pulse la tecla programable situada junto a **Confirmar** para activar el temporizador de remojo durante el tiempo establecido.

SOFTWARE

Esta pantalla le indicará información específica del software de su spa.

- Pulse el botón del teclado OPCIONES en el panel de control.
- Pulse el botón en pantalla junto a **Configuración**
- Pulse el botón en pantalla junto a **Más**
- Pulse el botón en pantalla junto a **Más**
- Pulse el botón en pantalla junto a **Software** para ver la pantalla del software.



CONFIGURACIONES DEL RELOJ

Esta pantalla le permitirá ajustar la hora actual.

- Pulse el botón del teclado OPCIONES en el panel de control.
- Pulse el botón en pantalla junto a **Configuración**
- Pulse el botón en pantalla junto a **Más**
- Pulse el botón en pantalla junto a **Más**
- Pulse el botón en pantalla **Ajustes del reloj** para ver la pantalla.



Pulse el botón en pantalla junto a ▲ para incrementar la hora o pulse el botón en pantalla junto a ▼ para disminuir la hora.

- Pulse la tecla en pantalla junto a **Formato de hora** para cambiar a 12 horas (AM/PM) o 24 horas.



Pulse el botón en pantalla junto a **Min.** para volver a la pantalla Minutos.

NOTA: Deberá pasar a la siguiente pantalla para poder guardar la hora.

- Pulse el botón en pantalla junto a ▲ para incrementar los minutos o pulse el botón en pantalla junto a ▼ para disminuir los minutos.
- Pulse el botón en pantalla junto a **Hrs** para volver a la pantalla Hora.
- Pulse el botón en pantalla junto a **Confirmar configuraciones de tiempo** para entrar en hora del reloj.



SISTEMA SALINO (OPCIONAL) FRESHWATER

Lo siguiente se aplica a los spas que tienen instalado un sistema salino

FRESHWATER:

- Pulse el botón del teclado OPCIONES en el panel de control.
- Pulse el botón en pantalla junto a **Sistema salino** para ver la pantalla de sal.

(véase el manual del usuario del sistema salino FRESHWATER para más información).

Manual de usuario del sistema salino



EL SISTEMA DE MONITOREO

INTELIGENTE (OPCIONAL) FRESHWATER IQ

INCLUYE SISTEMA SALINO.

Es un sistema de prueba del agua que mide el nivel del pH, del cloro y de la sal del agua de su spa.

Pulse el botón del teclado OPCIONES en el panel de control y luego el botón en pantalla **Tratamiento del agua.**

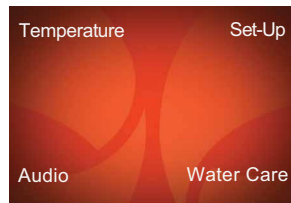

Consulte el manual del sistema de monitoreo inteligente en el sitio web de CALDERA para obtener más información.



Pulse el botón en pantalla situado junto a la descripción deseada para ver la pantalla del indicador. Pulse el botón en pantalla junto a **Siguiente** para ver las pantallas Sistema de sal y Sensor, en las que encontrará más información.



SISTEMA DE DOSIFICACIÓN FRESHWATER (OPCIONAL)

El proporciona una dosificación lateral de pH+ (bicarbonato sódico) y pH- (sulfato sódico) basada en las recomendaciones del sistema de monitoreo inteligente. El sistema puede dosificar el eliminador de fosfatos FreshWater en el spa según un calendario programable.

Pulse el botón del teclado Opciones en el panel de control y luego el botón en pantalla **Tratamiento del agua.**

Pulse el botón en pantalla para continuar a: **Next (siguiente), Sensor y Tools** (herramientas) para acceder a la pantalla Dosing (dosificación).



Consulte el manual del sistema de monitoreo inteligente FRESHWATER en el sitio web de CALDERA para obtener más información.



CONTROL DE JETS

El botón del teclado JETS activa la(s) bomba(s) del/los jet(s). Si el botón duro JETS está pulsado, el menú de jets se mostrará en el panel de control a baja velocidad en la bomba de jet 2, la bomba se activa y el icono de la bomba de jet también se verá. Pulse una de las teclas blandas continuar a la descripción para cambiar las funciones del jet entre alta y baja velocidad (si están disponibles) o en desactivar.

El icono de la bomba de jet permanece mostrado hasta que se apagan la(s) bomba(s) de jets o después de una hora de operación continua cuando el sistema de control apaga la(s) bomba(s) automáticamente.

La(s) bomba(s) de jet(s) se desactivará(n) por sí misma(s) después de una hora de funcionamiento continuo para prevenir el sobrecalentamiento y conservar la energía. Los jets pueden volver a iniciarse de nuevo con la función de no retraso.

También puede activarlas pulsando el botón duro JETS como sigue:



MAKENA, SALINA, MARTINIQUE, SEYCHELLES Y REUNION

1.ª pulsación = jet 2 bajo	2.ª pulsación = jet 2 alto
3.ª pulsación = ambos jets a alta velocidad	4.ª pulsación = jet 2 bajo, jet 1 alto
5.ª pulsación = jet 1 alto	6.ª pulsación = jets 1 y 2 desconectados

KAUAI

1.ª pulsación = jet1 alto	2.ª pulsación = jet desconectado
---------------------------	----------------------------------

CONTROL DE ILUMINACIÓN

Pulse el botón duro iluminación para activar todas las luces y ver la pantalla de opción de iluminación.

El botón duro iluminación también puede utilizarse para circular entre las zonas de luces como sigue:

- 1ª pulsación: iluminación encendida
- 2ª pulsación: iluminación reducida a brillo 2
- 3ª pulsación: iluminación reducida a brillo 1
- 4ª pulsación: toda la iluminación apagada

Pulse la tecla programable situada junto a una de las 3 descripciones de iluminación para hacer lo siguiente:

- Gire la iluminación a ON u OFF
- Seleccione el color (o elija LOOP para recorrer todos los colores)
- Ajusta el brillo del color con la función Dimmer (atenuador)

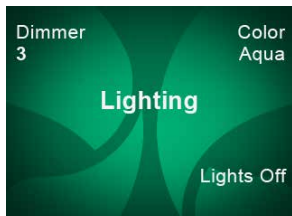

La secuencia de regulación es: atenuador 3 = nivel de luz alto; atenuador 2 = nivel de luz medio; atenuador 1 = nivel de luz bajo.

Las secuencias de colores son: 1) Azul 2) Turquesa 3) Verde
4) Amarillo 5) Rojo 6) Magenta 7) Ciclo On
8) Ciclo Off.

CONTROL DEL AUDIO (SISTEMA INALÁMBRICO OPCIONAL)

Lo siguiente se aplica a los spas que tienen instalado un sistema de música inalámbrico CALDERA:

Una vez instalado el sistema de música en el spa, el mismo se puede controlar con el panel de control. La información siguiente le muestra la manera de navegar por el menú Audio con el panel de control principal del spa.

MENÚ AUDIO

Una vez instalado el sistema de música, se puede tener acceso al menú **AUDIO** en la pantalla del panel de control.

Para acceder al menú, pulse el botón en pantalla junto a **Audio** en la pantalla de inicio.



PARA ENCENDER/APAGAR EL SISTEMA AUDIO

Desde el menú de audio:

- Pulse el botón en pantalla junto a **Sonido** para activar o desactivar el sistema de sonido. El sonido debe estar ENCENDIDO para poder avanzar las otras pantallas de audio.
IMPORTANTE: es posible que haya una demora de unos segundos durante el encendido y el apagado.

PARA VINCULAR EL BLUETOOTH

En su dispositivo móvil, vaya a las configuraciones de Bluetooth y busque My Spa BTXR o My Spa Music.

Para My Spa Music:

1. Pulse Mi Spa Música utilizando el método de emparejamiento estándar de su dispositivo móvil.
2. Introduzca el número de vinculación 0000 si se le pide que complete la vinculación.



Para My Spa BTXR:

1. Pulse el botón en pantalla **Función: SET** 3 veces para desplazarse a la pantalla **Configuración de Enter**. Pulse el botón en pantalla **Configuración de Enter** para desplazarse a la pantalla **Configuración de fuente**. Bluetooth tiene que estar seleccionado.
2. Pulse el botón en pantalla **Configuración de fuente** 6 veces para desplazarse desde la pantalla **Configuración de fuente** a la pantalla **VINCULAR**.

En su dispositivo busque My Spa BTXR. Si no lo ve puede que haya otros dispositivo conectado (véase Desconectar Bluetooth en la página siguiente).

3. Pulse el botón en pantalla **VINCULAR** y luego pulse "conectar" para ir a My Spa BTXR en su dispositivo y vincularlo.

Una vez vinculado ya podrá utilizar su dispositivo Bluetooth. Solo un dispositivo Bluetooth vinculado con el spa puede funcionar a la vez.

PARA AJUSTAR EL VOLUMEN

Desde el menú de audio:

- Pulse el botón en pantalla junto a ▲ o ▼ para cambiar el nivel de volumen.
- Pulse el botón en pantalla **Función: CONFIGURAR** para avanzar a la pantalla de las funciones Play/Pausa.



NOTA: el nivel de volumen oscila entre 0 y 40. No hay ningún número que indique que el volumen esté apagado (OFF).

PARA PAUSAR/TOCAR (CANCIÓN)

Desde el menú de audio:

- Pulse el botón en pantalla **Función: CONFIGURAR** para avanzar a la pantalla de las funciones Play/Pausa.
- Pulse el botón en pantalla para continuar a **PLAY/PAUSE** (esquina superior derecha) para que la música suene o se pause.

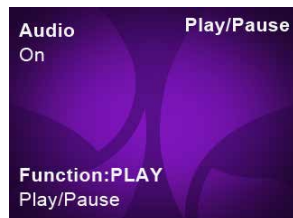

NOTA: algunas fuentes de audio mostrarán el título de la canción.

PARA CAMBIAR LA PISTA (CANCIÓN)

Desde el menú de audio:

- Pulse el botón en pantalla **Función: CONFIGURAR** para avanzar a la pantalla de las funciones Play/Pausa.
- Pulse el botón en pantalla **Función: PLAY Play/Pause** para avanzar a la pantalla de funciones TRACK (pistas).
- Pulse el botón en pantalla **ADELANTE** o **ATRÁS** para cambiar la pista (canción).

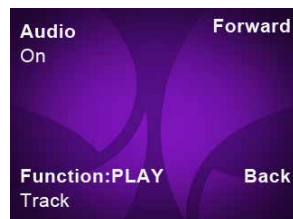

PARA ABRIR EL MENÚ DE CONFIGURACIÓN

Desde el menú de audio:

- Pulse el botón en pantalla **Función: CONFIGURAR** para avanzar a la pantalla de las funciones Play/Pausa.
- Pulse el botón en pantalla **Función: PLAY Play/Pause** para avanzar a la pantalla de funciones TRACK (pistas).
- Pulse el botón en pantalla **Función: PLAY Play/Pause** para avanzar a la pantalla de funciones Configuración.
- Pulse el botón en pantalla **IR A CONFIGURACIÓN** para desplazarse a la pantalla **CONFIGURAR FUENTE**.

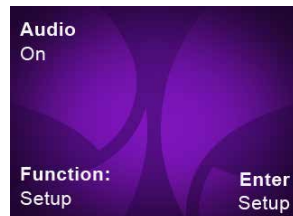

PARA CAMBIAR LA FUENTE DE AUDIO

Desde el menú SETUP Source (configurar fuente):

- Esta pantalla de Source ilustra la fuente de audio actual que utiliza el spa.
- Pulse los botones en pantalla ▲ o ▼ para cambiar a la fuente deseada TV, AUX o Bluetooth®.

Para utilizar la pantalla Bluetooth, su dispositivo Bluetooth de audio debe estar vinculado al spa. El audio debe estar activado para utilizar Bluetooth y solo funcionará un dispositivo Bluetooth vinculado a la vez.



PARA AJUSTAR LOS AGUDOS

Desde el menú SETUP Source (configurar fuente):

- Pulse el botón en pantalla **SETUP Source** para avanzar por el ajuste de tonos, pantalla de agudos.
- Pulse en el botón en pantalla para continuar a ▲ o ▼ para cambiar los agudos entre -5 y +5. PARA AJUSTAR BASS (GRAVES)



PARA AJUSTAR LOS GRAVES

Desde el menú SETUP Source (configurar fuente):

- Pulse el botón en pantalla **SETUP Source** para avanzar por el ajuste de tonos, pantalla de agudos.
- Pulse el botón en pantalla **SETUP Tone, Treble** para avanzar a la pantalla de configuración de tonos, pantalla de bajos.
- Pulse el botón en pantalla junto a ▲ o ▼ para cambiar las Graves entre -5 y +5.

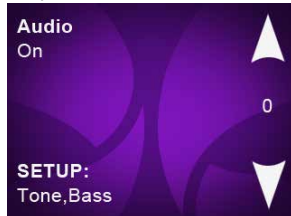

PARA AJUSTAR EL BALANCE

Desde el menú SETUP Source (configurar fuente):

- Pulse el botón en pantalla **SETUP Source** para avanzar por el ajuste de tonos, pantalla de agudos.
- Pulse el botón en pantalla **SETUP Tone, Treble** para avanzar a la pantalla de configuración de tonos, pantalla de bajos.
- Pulse el botón en pantalla **SETUP Tone, Bass** para avanzar a la pantalla de configuración del balance.
- Pulse el botón en pantalla junto a ▲ o ▼ para cambiar el balance entre -5 y +5.

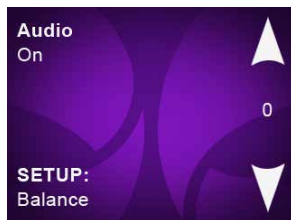

PARA AJUSTAR EL SUBWOOFER

Desde el menú SETUP Source (configurar fuente):

- Pulse el botón en pantalla **SETUP Source** para avanzar por el ajuste de tonos, pantalla de agudos.
- Pulse el botón en pantalla **SETUP Tone, Treble** para avanzar a la pantalla de configuración de tonos, pantalla de bajos.
- Pulse el botón en pantalla **SETUP Tone, Bass** para avanzar a la pantalla de configuración del balance.
- Pulse el botón en pantalla **SETUP Balance** para avanzar por la pantalla de ajuste del subwoofer.
- Pulse el botón en pantalla junto a ▲ o ▼ para cambiar el volumen del subwoofer entre 0 y 11.



PARA DESCONECTAR EL BLUETOOTH (RESET)

Desde el menú SETUP Source (configurar fuente):

- Pulse el botón en pantalla **SETUP Source** para avanzar por el ajuste de tonos, pantalla de agudos.
- Pulse el botón en pantalla **SETUP Tone, Treble** para avanzar a la pantalla de configuración de tonos, pantalla de bajos.
- Pulse el botón en pantalla **SETUP Tone, Bass** para avanzar a la pantalla de configuración del balance.
- Pulse el botón en pantalla **SETUP Balance** para avanzar por la pantalla de ajuste del subwoofer.
- Pulse el botón en pantalla **SETUP subwoofer** para avanzar por la pantalla **Configurar estado de música**.

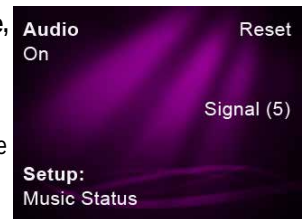

Pulse el botón en pantalla de **Reset** para desconectar cualquier dispositivo utilizando su sistema de música de spa y poder usar otro dispositivo vinculado. Esto también resulta necesario al intentar vincular varios dispositivos, ya que NO es posible vincular si hay otro dispositivo conectado al sistema de música.

- Pulse el botón en pantalla **SETUP Music Status** para avanzar por la pantalla **SETUP BLUETOOTH**.
- Consulte "VINCULAR BLUETOOTH" en la página anterior para obtener información sobre la vinculación.



IMPORTANTE: utilice el botón duro **VOLVER** para retornar a la pantalla de **Función: SET** si lo desea.

MENÚ JET

MENÚ DEL SISTEMA DE JETS MAKENA



SISTEMA 1

- a. Cascada
- b. 2 jets **ADAPTAFLO**
Situados en el asiento LumbarSs®
- c. 5 jets direccionales Euro
- d. 2 jets **VERSASSAGE**
Situados en Ecsta Seat®
- e. 14 jets direccionales Euro



SISTEMA 2 MENÚ A

(Desviador en  posición)

- a. 2 jets direccionales Euro
- b. 1 jet **VERSASSAGE**

Situado en la silla para recostarse UltraMassage™

- c. 6 Sole Soothers®
- d. 3 jets **VERSASSAGE**
- e. 4 jets direccionales Euro



SISTEMA 2 MENÚ B

(Desviador en  posición)

- a. 1 jet **EUPHORIA**
- b. 4 jets direccionales Euro
- c. 2 jets direccionales Euro
- d. 1 jet **VERSASSAGE**

Situado en la silla para recostarse **ULTRAMASSAGE**

- e. 3 jets **VERSASSAGE**
- f. 2 jets direccionales Euro

SISTEMA COMBINADO DE JETS

El desviador en posición media activa ambos menús en el sistema 2

MENÚ DEL SISTEMA DE JETS SALINA



SISTEMA 1 MENÚ A (desviador en 🌊 posición)

- a. 2 jets direccionales Euro
- b. Cascada

Situados en el asiento **LUMBARSSAGE**

- c. 5 jets direccionales Euro
- d. 2 jets **VERSASSAGE**



SISTEMA 1 MENÚ B (desviador en 🌊 posición)

- a. 2 jets **ADAPTAFLU**
- b. Cascada

Situados en el asiento **ECSTASEAT**

- c. 14 jets direccionales Euro



SISTEMA 2 MENÚ A (desviador en 🌊 posición)

Situados en el asiento delantero derecho

- a. 2 jets **ADAPTAFLU**
- b. 1 jet **VERSASSAGE**

Situados en el asiento delantero izquierdo

- c. 2 jets **VERSASSAGE**
- d. 4 jets direccionales Euro



SISTEMA 2 MENÚ B (desviador en 🌊 posición)

- a. 1 jet **EUPHORIA**
- b. 2 jets direccionales Euro
- c. 2 jets direccionales Euro
- d. 1 jet **VERSASSAGE**

SISTEMA COMBINADO DE JETS

El desviador en posición media activa ambos menús en el sistema 1 y 2

MENÚ DEL SISTEMA DE JETS MARTINIQUE

MARTINIQUE



SISTEMA 1 MENÚ A

(Desviador en posición)

Situado en la silla para recostarse **ULTRAMASSAGE** en la parte frontal

- a. 6 Sole Soothers™
- b. 3 jets **VERSASSAGE**
- c. 6 jets direccionales Euro
- d. Cascada



SISTEMA 1 MENÚ B

(Desviador en posición)

a. 2 jets **ADAPTASSAGE**

b. 2 **JETS VERSASSAGE**

Situados en la silla para recostarse **ULTRAMASSAGE**

c. 2 jets direccionales Euro

d. 3 jets **VERSASSAGE**

e. Cascada



SISTEMA 2

Situados en el **ASIENTO ECSTA**

a. 8 jets direccionales Euro

Situados en el asiento **LUMBARSSAGE**

b. 4 jets direccionales Euro

c. 2 jets **VERSASSAGE**

Situados en el asiento central

d. 1 jet **ADAPTAFL0**

SISTEMA COMBINADO DE JETS

El desviador en posición media activa ambos menús en el sistema 1

MENÚ DE SISTEMA DE JETS SEYCHELLES



SISTEMA 1 MENÚ A

(Desviador en posición)

Situado en el **ASIENTO ECSTA**

- a. 14 jets direccionales Euro
- b. 1 jet **ADAPTA FLO**
- c. Cascada
- d. 2 jets **ADAPTASSAGE**



SISTEMA 1 MENÚ B

(Desviador en posición)

- a. 1 jet **ADAPTA FLO**
- b. Cascada
- c. 4 jets direccionales Euro
- d. 2 jets **VERSASSAGE**
- e. 2 jets **ADAPTASSAGE**



SISTEMA 2 MENÚ A

(Desviador en posición)

Situado en la silla para recostarse **ULTRAMASSAGE**

- a. 6 Sole Soothers™
- b. 3 jets **VERSASSAGE**
- c. 6 jets direccionales Euro



SISTEMA 2 MENÚ B

(Desviador en posición)

Situados en la silla para recostarse **ULTRAMASSAGE**

- a. 4 jets direccionales Euro
- b. 1 jet **EUPHORIA**
- c. 2 jets direccionales Euro
- d. 3 jets **VERSASSAGE**

SISTEMA COMBINADO DE JETS

El desviador en posición media activa ambos menús en el sistema 1 y 2

MENÚ DE SISTEMA DE JETS REUNION



SISTEMA 1 MENÚ A (desviador en posición)

a. 2 jets ADAPTASSAGE

Situado en el asiento LUMBARSSAGE

b. 14 jets direccionales Euro

c. 1 jet ADAPTAFLO

d. Cascada



SISTEMA 1 MENÚ B (desviador en posición)

a. 2 jets ADAPTASSAGE

b. 1 jet ADAPTAFLO

c. Cascada

Situados en ECSTASEAT

d. 4 jets direccionales Euro

e. 3 jets VERSASSAGE



SISTEMA 2 MENÚ A (desviador en posición)

Situado en el asiento delantero derecho

a. 4 jets direccionales Euro

b. 2 jets VERSASSAGE

c. 2 jets direccionales Euro

d. 1 jet VERSASSAGE



SISTEMA 2 MENÚ B (desviador en posición)

a. 4 jets direccionales Euro

b. 2 jets VERSASSAGE

c. 1 jet EUPHORIA

d. 4 jets direccionales Euro

SISTEMA COMBINADO DE JETS

El desviador en posición media activa ambos menús en el sistema 1 y 2

MENÚ DEL SISTEMA DE JETS KAUAI



SISTEMA 1 MENÚ A

(Desviador en  posición)

Situados en la silla para recostarse **ULTRAMASSAGE**

- a. 6 **SOLE SOOTHERS**
- b. 3 jets **VERSASSAGE**
- c. 6 jets direccionales Euro

Situados en el asiento **LUMBARSSAGE**

- d. 4 jets direccionales Euro
- e. 2 jets **VERSASSAGE**



SISTEMA 1 MENÚ B

(Desviador en  posición)

Situados en la silla para recostarse **ULTRAMASSAGE**

- a. 6 **SOLE SOOTHERS**
- b. 3 jets **VERSASSAGE**
- c. 6 jets direccionales Euro

Situados en **ECSTASEAT**

- d. 8 jets direccionales Euro
- e. 2 jets **EURO-PULSE**

SISTEMA COMBINADO DE JETS

El desviador en posición media activa ambos menús en el sistema 1

MANTENIMIENTO Y CUIDADO DEL SPA

Su spa **CALDERA** está fabricado con los materiales más resistentes y de mejor calidad que se pueden encontrar en el mercado. Aún así, el programa del mantenimiento y cuidado del spa que usted lleve a cabo será el que determine, en última instancia, la vida útil del spa y de cada uno de sus componentes. El cuidado regular, siguiendo los consejos ofrecidos en esta sección, le ayudará a proteger su inversión.

MANTENIMIENTO DEL FILTRO

Como mínimo una vez por semana, compruebe y limpie la canastilla del vertedero y el vertedero para asegurar un flujo de filtro adecuado. Retire hojas, suciedad y cualquier otro material no propio del spa. Para asegurar un flujo de agua adecuado, es muy importante mantener el cartucho del filtro del spa limpio y libre de partículas. Un filtro de limpieza permite que el sistema de hidroterapia funcione correctamente y que los ciclos del filtro sean más eficientes. Dependiendo de la frecuencia de uso de su spa, recomendamos limpiar el cartucho del filtro cada cuatro semanas. En caso contrario, el filtro podría obstruirse y restringir el flujo de agua, provocando un filtrado inadecuado, un bajo rendimiento de los jets y, posiblemente, congelamiento.

IMPORTANTE: la frecuencia y duración de su uso, así como el número de ocupantes, contribuyen a determinar los periodos de tiempo adecuados entre las limpiezas. Un mayor uso significa que son necesarias limpiezas de filtro más frecuentes.

RETIRADA Y LIMPIEZA DE LOS CARTUCHOS DEL FILTRO

Apague el spa y luego proceda como sigue:

Empuje ligeramente hacia abajo y gire la canastilla del filtro en sentido horario para desbloquearla y luego saque tirando la canastilla y la compuerta flotante.

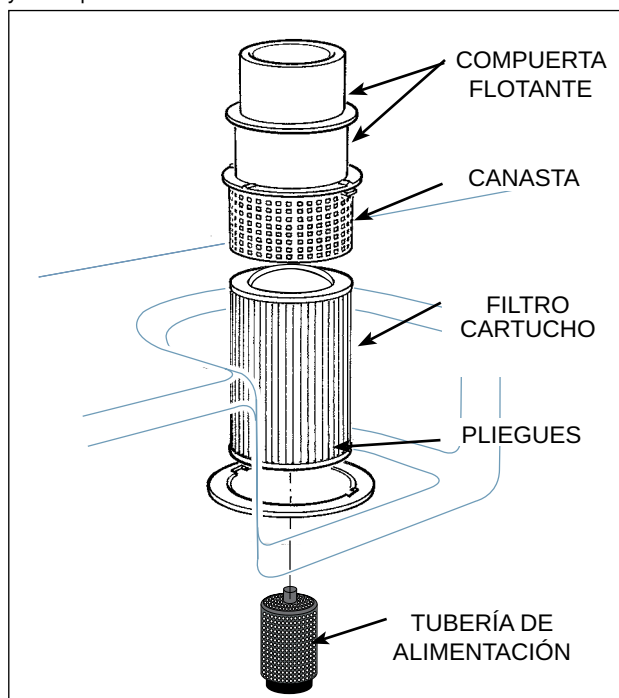

SISTEMA DE FILTRADO

Tire cuidadosamente del cartucho del filtro y sáquelo del spa.

Limpie el filtro utilizando siempre un desengrasante para filtros que elimine la acumulación de minerales y grasa. Simplemente ponga a remojar el filtro en el desengrasante (según las instrucciones del paquete) y luego colóquelo sobre una superficie limpia y enjuáguelo con una manguera. Puede que

tenga que girar el filtro mientras lo enjuaga para poder quitar toda la basura acumulada entre los pliegues del filtro. Vuelva a insertar el cartucho del filtro.

Para volver a colocar la canastilla y la compuerta flotante, insértelas y gírelas en sentido horario para que queden fijas en su posición. A continuación, vuelve a encender la corriente del spa.

NOTA: los cartuchos de repuesto del filtro están disponibles en su distribuidor **CALDERA**. Consulte la parte posterior de este manual para determinar el tamaño adecuado para su spa.

MANTENIMIENTO DEL JET VERSASSAGE

Si observa que el jet **VERSASSAGE** gira de forma más lenta que cuando el spa estaba nuevo o que se atasca, es probable que se deba a la acumulación de depósitos en los rodamientos del jet. Para quitar los depósitos, utilice las instrucciones siguientes:

1. Con el spa apagado, gire el dispositivo de ajuste del jet **VERSASSAGE** en sentido opuesto a las agujas del reloj hasta que se detenga.
2. Cuando los topes frontales giren, aplique un poco de fuerza extra para girar todavía más el frontal en dirección horaria más allá de la posición de bloqueo hasta que se detenga. Tire del dispositivo de ajuste con su interior para sacarlo del spa.
3. Tras lavar los rodamientos dentro del cuerpo con agua, gire la esfera giratoria. Debería girar muy libremente. En caso contrario, coloque el extremo con los rodamientos en un recipiente con vinagre (el vinagre suaviza los depósitos). Déjelo en remojo toda la noche. Al siguiente día, lave el dispositivo con agua y vuelva a probar el giro de la esfera.

NOTA: si los jets no giran con libertad, será necesario ponerlos en remojo una segunda noche. Si el rodamiento sigue sin girar, tendrá que comprar uno nuevo en su distribuidor de spas **CALDERA**.

RELLENAR CON AGUA FRÍA

- Si rellena su spa a temperaturas por debajo de los 50° F (10° C), puede ser que su spa entre en modo de protección límite máximo (ocasionando que el spa deje de funcionar). Si se activa el límite máximo, la manera más rápida de reactivar el sistema de control del spa es desconectar primero el spa por completo y luego calentar los dos sensores en la parte superior del calentador y la tubería de vinilo (ubicada en el compartimiento de equipo) con un secador de pelo durante aproximadamente 10 minutos. Una vez que los sensores y la tubería se han calentado lo suficiente, reconecte la potencia al spa
- El mezclar agua tibia con el agua fría de la llave para que exceda 50 ° F (10 ° C) durante el proceso de recarga también logrará los mismos resultados si es que sea una opción para usted.

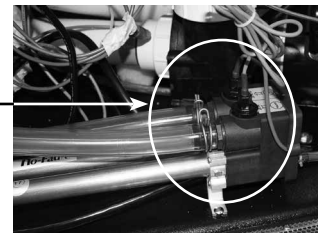

DESAGÜE DEL SPA

1. Apague todos los disyuntores GFCI del subpanel o del panel eléctrico principal.
2. Localice la válvula de desagüe del spa y quite el tapón del desagüe. Empalme la boca de entrada de una manguera de jardín a la válvula de desagüe y coloque la boca de salida de la manguera en una zona de desagüe adecuada.
NOTA: el agua del spa, con altos niveles de desinfectantes, puede dañar las plantas y el césped.
3. Abra la válvula girando la manivela. El spa se vaciará por la fuerza de la gravedad.
IMPORTANTE: todos los modelos se vaciarán casi completamente a través de la válvula de desagüe. Parte del equipo, como la bomba de surtidos o el sistema de calefacción, puede no quedar completamente vacío. El agua que quede dentro de las tuberías o que se quiera acondicionar el spa para el invierno.
4. Después de haber vaciado el spa, limpie el casco y el cartucho del filtro.
5. Cierre la válvula de desagüe y vuelva a colocar el tapón.
6. Insale un filtro nuevo o limpie el existente con un limpiador de filtro.
7. Siga las instrucciones de la sección "PROCEDIMIENTOS DE PUESTA EN MARCHA" para volver a llenar su spa.

PREVENCIÓN DE LA CONGELACIÓN

El spa se ha diseñado y construido para ser utilizado durante todo el año y en cualquier condición climática. En algunas zonas, las temperaturas extremadamente frías (por debajo de 10 °F (-12 °C)) en combinación con fuertes vientos, pueden causar la congelación parcial de la bomba de jets, aunque el agua del interior del spa permanezca a la temperatura seleccionada. El rendimiento energético del spa también puede disminuir durante estos periodos fríos, ya que el calentador debe funcionar con más frecuencia. Como precaución adicional contra la congelación parcial de algunos de los componentes, el compartimiento del equipo puede aislarse con un equipo especial (pieza 31399) disponible por medio de su distribuidor local. Este equipo de aislamiento también ayudará a potenciar al máximo el rendimiento energético del spa.

NOTA: con la vuelta del buen tiempo (aprox. de 60-70 °F (16°-21°C), retire el equipo de aislamiento para evitar que la bomba de jets se sobrecaliente.

ACONDICIONAMIENTO DEL SPA PARA EL INVIERNO

Si decide no utilizar el spa durante un periodo de tiempo largo, y bajo los efectos de temperaturas realmente frías, desagüe el spa y acondiciónelo para el invierno, a fin de evitar su congelación accidental debido a daños en el equipo o a un corte del suministro eléctrico.

PELIGRO: utilice únicamente propilenglicol como anticongelante (disponible en la mayoría de las tiendas de materiales marítimos o de vehículos de recreo). El propilenglicol no es tóxico. No utilice nunca anticongelante para automóviles (etilenglicol), ya que es tóxico.

ADVERTENCIA: si no se siguen estas instrucciones al pie de la letra, se podrían ocasionar daños por congelamiento no cubiertos por la garantía. Se recomienda encarecidamente que se ponga en contacto con su distribuidor local para recibir este tipo de servicio.

8. Vacíe el spa siguiendo las instrucciones del apartado Vaciado del spa del manual de usuario.
9. Quite el cartucho del filtro, límpielo y guárdelo en un lugar seco.

IMPORTANTE: Se deben seguir estas instrucciones adicionales al vaciar y acondicionar el spa para el invierno, en los lugares donde la temperatura baje a menos de 32 °F (0 °C). Deberá utilizar un equipo de aspiración en seco y húmedo de combinación (aspiradora/compresor) de 5 galones (19 litros) para eliminar el agua que haya quedado atrapada dentro de las tuberías.

10. Fije la manguera de aspiración al lateral de aspiración del equipo de aspiración. aspire todas las aberturas y los orificios de este modo:
 - a. Aberturas de jets: comience con los jets de la parte superior y vaya hacia abajo (si la succión proviene de otro jet, tápelo con un trapo grande, esto ayudará a sacar el agua que esté atrapada en el fondo del conducto principal).
 - b. Empalmes de succión del filtro y compartimiento del mismo.
 - c. Salida de desagüe principal (quizá sea necesario cubrir la rejilla de desagüe con un trapo cuando aspire el desagüe principal, a fin de asegurarse de que se haya extraído toda el agua del sistema interno de tuberías).
4. Seque cuidadosamente el casco del spa con una toalla limpia.
5. Retire primero la compuerta de la bomba. Una vez retirada la compuerta, desenrosque los tapones de desagüe de la bomba situados en la parte delantera de la carcasa de la bomba. Deje que desagüe toda el agua. Coloque los tapones de desagüe en una bolsa ziplock y guárdelos cerca de las bombas. Sustituya los tapones de desagüe al arrancar.
6. Desenrosque las uniones de la bomba y deje que el agua se desagüe. Afloje y retire la manguera conectada a la bomba de circulación para permitir que desagüe el agua restante del calentador y del spa. Sustituya la manguera de la bomba de circulación una vez que se haya desaguado el agua. **NOTA:** apriete las uniones de la bomba antes de llenar el spa.
7. Vuelva a poner la tapa del desagüe principal.
8. Con un embudo de extensión larga, vierta anticongelante en todas las tuberías de alimentación, los empalmes de succión del filtro y los orificios de la cascada de agua. Añada suficiente cantidad de anticongelante a fin de asegurar una protección adecuada. en muchos casos, verá el líquido en el orificio o saliendo por otro lugar.
PRECAUCIÓN: use únicamente propilenglicol como anticongelante. El propilenglicol no es tóxico. No use nunca anticongelante para automóviles (etilenglicol), ya que es tóxico.
9. Cierre la cubierta del spa y fijela con las correas. Cubra la cubierta del spa con dos piezas de contrachapado, de manera que se distribuya el peso de la nieve y el hielo. Coloque un toldo o lámina de plástico, sobre la cubierta del spa y sobre el plywood.
10. Vuelva a colocar la puerta de acceso al equipo, si la quitó.

INSTRUCCIONES PARA ABRIR EL PRODUCTO:

1. Quite el contrachapado y la lámina de plástico. Para abrir la cubierta del spa, desate las correas de la cubierta.
2. Siga los procedimientos de inicio en el apartado Comenzar del manual de usuario. No instale filtros para evitar su exposición al anticongelante.
3. Como parte de este proceso, para sobreclorinar el agua del spa añada en el compartimiento del filtro tres cucharaditas de cloro (dicloro sódico) por cada 250 galones (950 litros) de agua que haya en el spa. Representa el doble de la cantidad normal de cloro que se necesita para la sobrecloración. La cantidad adicional de cloro es necesaria para destruir el anticongelante.
NOTA: quizá sea necesario recurrir a un quitaespuma para disminuir la cantidad de espuma producida por el anticongelante.
4. Vacíe el spa para asegurarse de eliminar el anticongelante. No desagüe el spa en césped ni en plantas, debido al excesivo nivel de cloro.
5. Después de desaguar el spa por completo, vuelva a instalar el filtro y siga los procedimientos de inicio del apartado Comenzar del manual de usuario.
IMPORTANTE: mantenga el spa cubierto siempre que no lo utilice, tanto si está lleno como si está vacío.

MANTENIMIENTO DE LOS REPOSACABEZAS DEL SPA

Los reposacabezas proporcionarán años de comodidad, si los trata con cuidado. Se han colocado por encima del nivel de agua para evitar los efectos blanqueadores del agua clorada y de otros productos químicos del agua del spa. Para alargar su vida útil, retire y limpie los reposacabezas siempre que se limpie el casco del spa. El aceite puede eliminarse con una solución de jabón suave y agua. Aclare SIEMPRE concienzudamente los reposacabezas del spa para eliminar cualquier residuo de jabón. Si el spa no se va a utilizar durante un largo periodo de tiempo (en vacaciones o en el caso de que se acondicione en invierno), así el agua del spa está superclorado, retire los reposacabezas hasta que vaya a volver a usar el spa.

PARA RETIRAR Y VOLVER A COLOCAR LAS ALMOHADILLAS:

1. Con cuidado, despegue un extremo de la almohadilla del casco del spa.
2. Siga despegando los extremos hasta que todas las sujeciones de la almohadilla se hayan desprendido.

IMPORTANTE: solo con retirar inadecuadamente la almohadilla del casco es posible acabar dañando la almohadilla. Esta incidencia se considera abuso y no está cubierta por la garantía.

3. Para volver a colocar la almohadilla inclínelo levemente para permitir que una de las sujeciones se deslice en el hueco de la parte posterior de la almohadilla.
4. Con la almohadilla ligeramente inclinado, deslice la otra sujeción en el hueco de la parte posterior de la almohadilla.
5. Cuando todas las sujeciones estén en su sitio, presione hacia abajo la almohadilla hasta introducirlo en el hueco del casco del spa.

MANTENIMIENTO DEL EXTERIOR

CASCO DEL SPA

Su spa **CALDERA** tiene un casco acrílico. Normalmente, las manchas y la suciedad no se adhieren a la superficie del spa. Utilice un trapo suave o un estropajo de nylon para quitar la suciedad. La mayoría de los productos químicos del hogar son inofensivos para el casco del spa (consulte más abajo la información detallada sobre agentes de limpieza). Enjuague siempre con agua cualquier producto que haya utilizado para limpiar el casco del spa.

IMPORTANTE:

1. Los siguientes productos de limpieza son los ÚNICOS aprobados para el casco del spa **CALDERA**: agua corriente, CALDERA Spa Shine, Brilliantize® o Soft Scrub®. NO se recomienda utilizar alcohol ni ningún otro producto de limpieza doméstico, aparte de los ya mencionados para limpiar la superficie del casco del spa. NO utilice ningún producto de limpieza que contenga abrasivos o disolventes, ya que podrían dañar la superficie del casco del spa, específicamente: Simple Green®, Windex® o Spa Mitt. ¡NO UTILICE NUNCA PRODUCTOS QUÍMICOS FUERTES! Los daños en el casco provocados por la utilización de productos químicos agresivos no están cubiertos por la garantía. Enjuague siempre con agua cualquier producto que haya utilizado para limpiar el casco del spa.
2. El hierro y el cobre en el agua pueden manchar el casco del spa si se pone a funcionar sin comprobar. Pida al distribuidor de **CALDERA** un inhibidor de manchas y óxido, para utilizarlo en el caso de que el agua de su spa tenga una alta concentración de minerales disueltos. (**WATKINS WELLNESS** recomienda un limpiador de manchas y óxido).
3. Mantenga los productos de limpieza fuera del alcance de los niños y utilícelos con precaución.

GABINETE DEL SPA ECOTECH®

El **GABINETE ECOTECH** consta de polímeros rígidos que combinan la durabilidad del plástico con la belleza de la madera.

La limpieza del gabinete EcoTech consiste simplemente en rociarlo con una solución de agua y jabón suave para retirar las manchas y los residuos.

CUIDADOS DE LA CUBIERTA DEL SPA

⚠️ ADVERTENCIA: la cubierta es una protección de seguridad manual que cumple o sobrepasa todos los requisitos de las normas ASTM 1346-91 para cubiertas de seguridad de spas, siempre que se instalen y utilicen correctamente a partir de la fecha de fabricación. Las cubiertas que no se hayan fijado, o cuya fijación no sea la correcta, representan un peligro.

Abra la cubierta completamente antes de utilizarla.

CUIDADOS DE LA CUBIERTA

La cubierta está fabricada con una solución de tejido de poliéster teñido en masa y es un producto aislante de espuma atractivo y duradero. Se recomienda una limpieza mensual para mantener su belleza y alargar la vida del tejido.

Para limpiar y acondicionar la cubierta de poliéster:

1. Retirar y apoyar con cuidado contra una pared o una valla. Si se ha instalado un elevador de cubierta, mantenga la cubierta cerrada y asegúrese de que todas las juntas estén cerradas para evitar que entre jabón en el spa.
2. Con una manguera de jardín, rocíe la cubierta para desprender la tierra o la basura.
3. Añade cuatro cucharadas de jabón suave o detergente lavavajillas suave con 1 galón (4 litros) de agua tibia. Limpie con un cepillo de cerdas suaves. Aclarar abundantemente con agua fría y secar al aire. **IMPORTANTE:** no deje que el vinilo se seque antes de enjuagar con agua todo el jabón que pueda haber en su superficie.
4. Frote el perímetro y las aletas laterales de la cubierta. Enjuague con agua.
5. Enjuague la parte de debajo de la cubierta tan sólo con agua (no utilice jabón) y pásele un paño seco.

RECORDATORIOS IMPORTANTES:

- QUITE la nieve acumulada para evitar la rotura del núcleo central de espuma aislante a causa del peso adicional de la nieve.
- **ABROCHE** las correas de cierre para asegurar la cubierta cuando el spa no esté en funcionamiento.
- **NO** arrastre ni levante la cubierta utilizando las aletas o las correas de cierre.
- **NO** camine, pise ni se siente sobre la cubierta.
- **NO** deposite sobre la cubierta ningún metal u objeto que pueda transferir calor, ni coloque ningún tipo de lona de plástico o tela sobre esta, ya que podría fundirse con la espuma aislante, lo cual no estaría cubierto por la garantía.
- **NO** emplee ningún mecanismo de elevación, producto químico o producto de limpieza que no haya sido recomendado por **Watkins Wellness** o por su distribuidor autorizado de ventas y servicio.

REQUISITOS ELÉCTRICOS

IMPORTANTE: llene el spa con agua antes de conectar la corriente.

Su spa **CALDERA** ha sido cuidadosamente diseñado para ofrecerle una seguridad máxima contra descargas eléctricas. La conexión del spa a un circuito con un cableado inadecuado anulará muchas de las características de seguridad del spa. El cableado incorrecto podría ocasionar la electrocución y el riesgo de incendio y de otros daños. ¡Lea y instalación eléctrica de su modelo de spa!

230 V PERMANENTEMENTE CONECTADO

CALDERA debe cablearse de acuerdo con todas las normativas eléctricas locales aplicables. Todo el trabajo eléctrico deberá realizarlo un electricista experimentado y acreditado. Recomendamos la utilización de conductos eléctricos, accesorios y cables adecuados en todos los circuitos.

El diagrama a continuación ilustra como cablear modelos de spas:

- Cada spa de 230 voltios incluye un subpanel eléctrico que contiene dos disyuntores GFCI. Recomendamos que ese subpanel se use para suministrar potencia al spa.
- El subpanel requiere un servicio de cuatro cables (dos de línea, uno neutro, uno de toma a tierra) de 50 amperios, de fase única, de 230 voltios. El conductor de toma a tierra no debe ser menos que #10 AWG. Refiérase a los códigos locales y a NEC 250-122 (tabla).
- Monte el subpanel cerca del spa, pero no a menos de cinco pies de distancia, de acuerdo con todas las normativas locales. Para conectar a la red eléctrica, en primer lugar, retire los dos tornillos de la puerta del compartimiento del equipo. Retire ligeramente el panel de la

puerta desde abajo utilizando las ranuras que están a un lado del panel y luego las del otro, seguidamente baje y saque el panel de la puerta del spa.

- Introduzca los cables de alimentación en la abertura de acceso a ambos lados de la esquina frontal inferior. Encontrará una tapa de plástico adjunta al spa.
- Una vez que su spa se haya llenado de agua, conéctelo y compruebe todos los disyuntores de circuitos.

IMPORTANTE: si ambos disyuntores se activan de inmediato, verifique que los cables se conectaron correctamente. Cada disyuntor debe comprobarse antes de cada uso. Aquí le mostramos como:

1. Pulse el botón de "TEST" en cada disyuntor GFCI, y asegúrese de que se APAGA.
2. Espere 30 segundos, luego mueva el interruptor del disyuntor a la posición de OFF (abajo) (para asegurarse que se haya desactivado por completo), entonces mueva el interruptor del disyuntor a la posición de ON (arriba). Si no espera los 30 segundos, el indicador de potencia del spa tal vez continúe parpadeando. Inténtelo de nuevo.

Si cualquiera de los disyuntores GFCI no funcionan de esta manera, es posible que su spa tenga una falla eléctrica, y tal vez corra peligro de descarga eléctrica. Apague todos los circuitos y no use el spa hasta que el problema se solucione por un agente de servicio autorizado.

⚠️ ADVERTENCIA: retirar o desviar cualquier disyuntor GFCI afectará a la seguridad del spa y anulará la garantía.

DIAGRAMA DE CABLEADO DE PARADISE

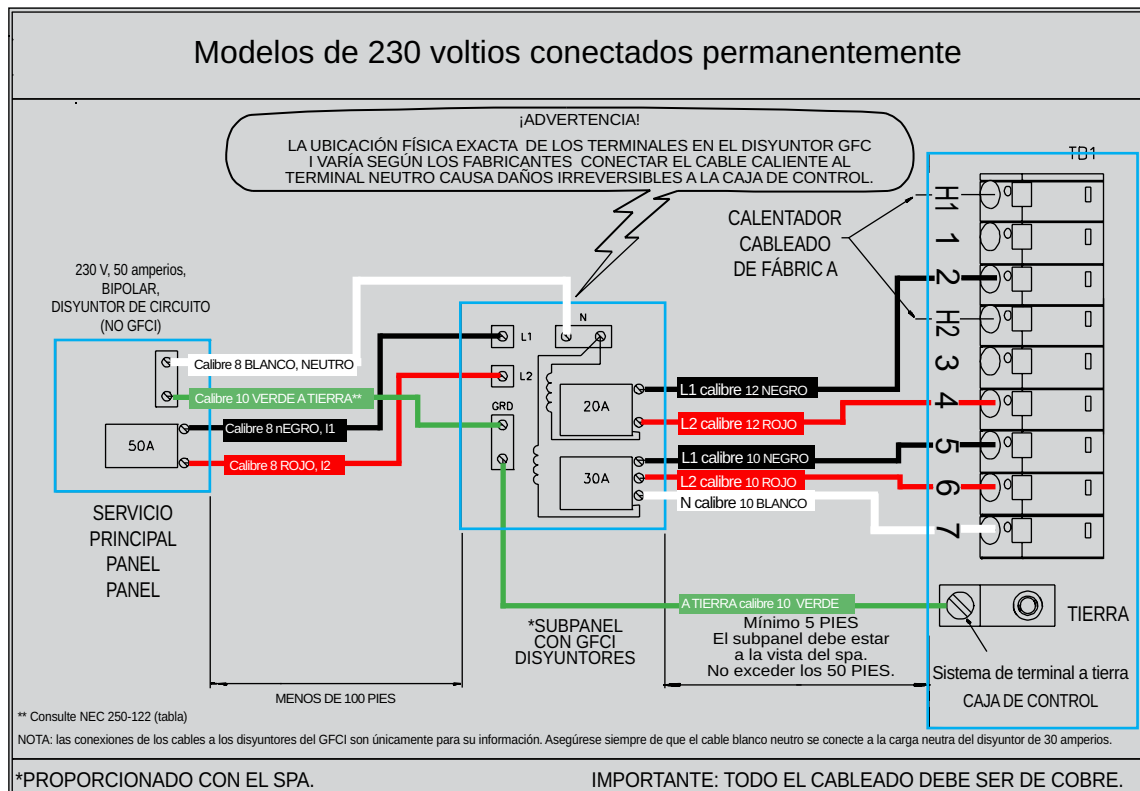

COMPARTIMIENTO DEL EQUIPO

La siguiente ilustración solo es una referencia (su spa puede ser diferente). El compartimiento del equipo está situado detrás del panel frontal del spa debajo del panel de control principal.

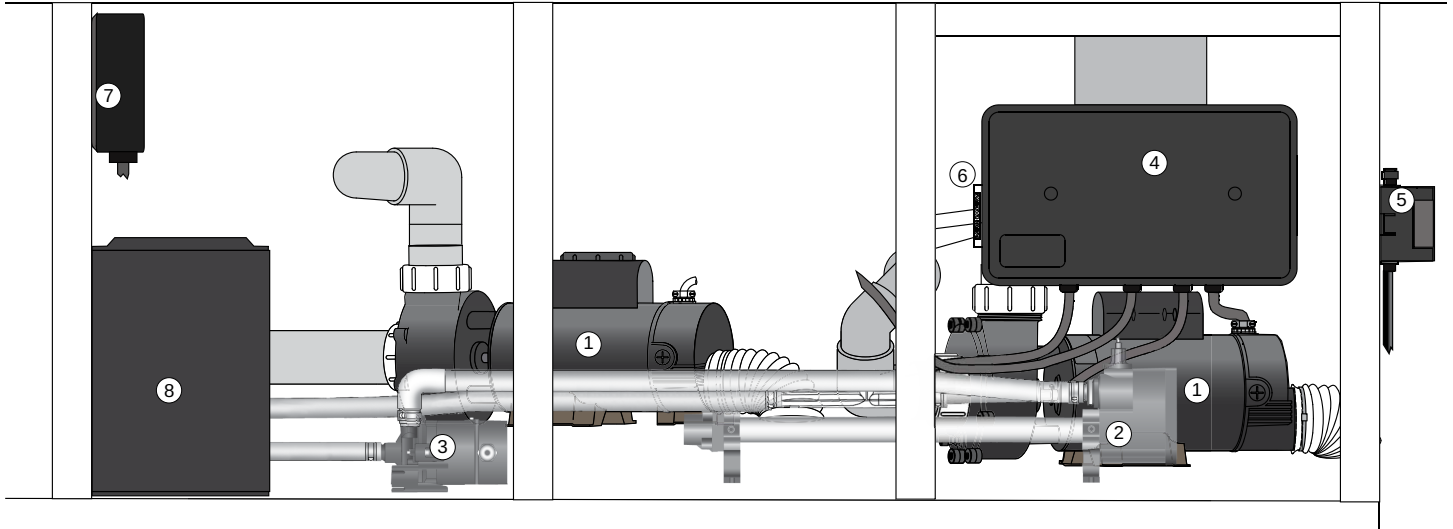

- | | |
|---|----------------------------------|
| 1. Bomba de jets* | 5. Generador de ozono (opcional) |
| 2. Calentador EnergyPro® | 6. Terminal de unión |
| 3. Bomba de circulación ENERGY PRO | 7. Música Bluetooth (opcional) |
| 4. Caja de control Advent® | 8. Subwoofer (opcional) |

ACCESO A LA CONEXIÓN DE ALIMENTACIÓN

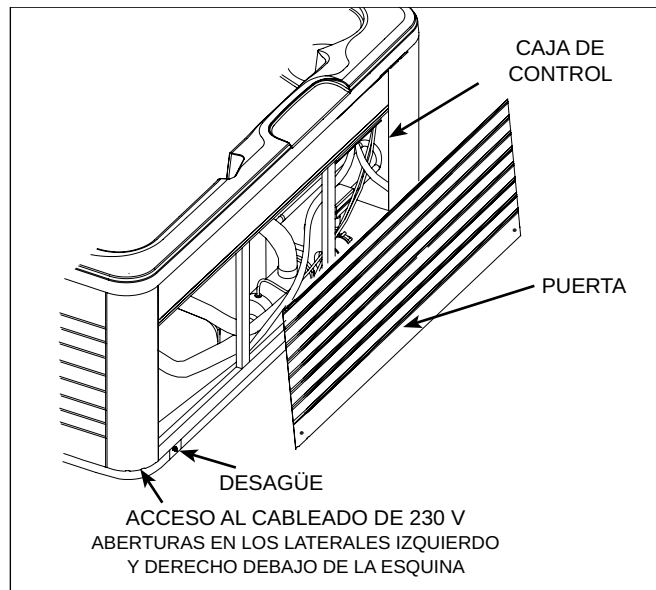

INFORMACIÓN DE SERVICIO

INFORMACIÓN GENERAL

Su spa **CALDERA** ha sido diseñado para proporcionarle muchos años de uso sin ningún problema. Como con cualquier otro aparato, pueden surgir problemas ocasionales que requieran los conocimientos de un técnico cualificado. Aunque las reparaciones más simples, como reiniciar un interruptor o disyuntor GFCI o reiniciar un termostato de límite máximo, pueden no requerir una llamada al servicio técnico, pueden indicar la presencia de un problema de mayor importancia, la cual tiene que ser atendida por una persona calificada. Antes de llamar a un técnico, consulte la Guía de solución de problemas. NOTA: guarde siempre el recibo original para consultas futuras.

TERMOSTATO DE LÍMITE MÁXIMO Y GFCI

Si su spa deja de funcionar, compruebe en primer lugar la conexión a la red eléctrica.

Examine los disyuntores GFCI del subpanel Si se ha desconectado un GFCI, reinicielo. Si no se reinicia, puede estar indicando la presencia de un fallo a tierra (cortocircuito) en los componentes eléctricos. Consulte a su técnico de servicio autorizado para un diagnóstico completo.

Si, tras comprobar el estado del GFCI, descubre que no se ha desconectado, verifique el panel de disyuntores de su hogar y asegúrese que el disyuntor principal del suministrador de corriente del spa no se haya desconectado. Si se ha desconectado, eso indicará que el circuito estaba sobrecargado, o que se ha producido un cortocircuito entre el panel de disyuntores y el receptáculo del spa o subpanel. Consulte a un electricista cualificado.

Si después de comprobar el disyuntor principal de su hogar y el GFCI del spa no detecta ninguna anomalía, compruebe el termostato de límite máximo. Para comprobarlo, simplemente apague el spa durante 30 segundos. Esto reiniciará automáticamente el termostato de límite máximo en el caso de que se hubiera desconectado. Si el spa se activa cuando lo vuelve a conectar a la red eléctrica, esto indica que hay un caudal de agua reducido en el sistema de calefacción. La desconexión del termostato de límite alto suele ser el resultado de uno o una combinación de los siguientes problemas. 1) cartucho de filtro bloqueado, 2) bloqueo en las tuberías del sistema, 3) una bomba de circulación de calentador que no funciona, 4) no se desconectó el spa de la red eléctrica antes de vaciarlo, 5) hay una burbuja de aire en las tuberías. (El indicador de encendido situado en el frontal del panel de control del spa también parpadeará si se llega a desconectar el circuito del termostato de límite máximo).

Si el spa no funciona después de la desconexión y posterior reinicio del GFCI, o después de reiniciar el termostato de límite máximo, deberá consultar su problema a un técnico de servicio autorizado. Consulte la Guía de solución de problemas para obtener información adicional.

CALENTADOR E INTERRUPTOR DE PRESIÓN INTEGRADO

Watkins Wellness garantiza incondicionalmente el calentador contra cualquier fallo que requiera sustitución. La duración de esta garantía es equivalente al periodo de tiempo identificado en la garantía del calentador. Esta garantía define el término incondicional como una cobertura de garantía sin excepción, siempre y cuando el componente no haya funcionado correctamente en el sistema del spa. Esto significa que las condiciones que habitualmente invalidarían la garantía limitada, tales como los daños ocasionados por productos químicos contenidos en el agua, no se aplican al calentador.

Es importante señalar que el calentador está protegido, tanto por el circuito del termostato de límite máximo, como por el interruptor de presión integrado. Las causas del disparo del termostato de límite máximo del calentador se comentaron en la sección anterior.

Si el spa no está calentando el agua y las luces roja y verde están parpadeando, pero la bomba y la luz están funcionando adecuadamente, es posible que el interruptor de presión esté abierto. El interruptor de

presión puede llegar a abrirse si se presentan uno o más de los siguientes problemas:

1. Cartucho de filtrado bloqueado
2. Bloqueo adentro del sistema de tubería
3. La potencia al spa no se desconectó antes de drenarlo
4. Bloqueo de aire en las tuberías
5. La bomba de circulación no funciona adecuadamente.

Una vez identificado y corregido el problema el interruptor de presión se cerrará, lo cual hace que el calentador reciba energía.

DESCONEXIÓN DE LA BOMBA DE CIRCULACIÓN Y DE LA BOMBA DE CIRCULACIÓN TÉMICA

La bomba de circulación es una bomba específica, silenciosa, refrigerada por agua y de alto rendimiento energético que proporciona un filtrado continuo del agua del spa. Ya que la bomba está refrigerada por agua, viene equipada con un disyuntor térmico para evitar daños por calentamiento cuando no haya agua.

Reinicie el disyuntor térmico de la bomba de circulación desconectando el spa de la red eléctrica, lo que enfriará la bomba.

La desconexión del disyuntor térmico suele ser el resultado de uno, o de una combinación, de los siguientes problemas: 1) cartucho de filtrado bloqueado, 2) bloqueo en las tuberías del sistema, 3) no se desconectó el spa de la red eléctrica antes de vaciarlo, 4) hay una burbuja de aire en las tuberías. Una vez que se haya identificado y corregido el problema, el disyuntor térmico de la bomba podrá reiniciarse permitiendo su funcionamiento normal.

OTRAS INFORMACIONES DE SERVICIO

Los termostatos de control y de límite máximo están equipados con sensores electrónicos conectados a las tuberías del spa. No corte ni enrosque nunca los cables que conectan los sensores a los termostatos dentro de la caja de control.

La bomba de jets está equipada con un disyuntor de sobrecarga térmica diseñado para proteger la bomba del sobrecalentamiento. Si la bomba se apaga en un spa antiguo, puede indicar alguna anomalía en los rodamientos del motor de la bomba. Si la bomba se apaga en un spa nuevo, suele ser consecuencia de uno o de la combinación de los siguientes factores:

- Sobrecarga térmica: aunque están fabricados en serie, no todos los disyuntores de sobrecarga térmica son exactamente iguales. Algunos son más sensibles que otros y apagarán la bomba a temperaturas más bajas.
- Temperatura alta: todos los modelos de spa **CALDERA** están equipados con una bomba de jet que ventila el calor generado por el motor de la bomba hacia afuera del compartimiento del equipo y de nuevo hacia el agua del spa. Si este respiradero está bloqueado por mampostería, césped o basura, puede producirse un sobrecalentamiento de la bomba de jet. Una vez que el motor de la bomba se haya enfriado lo suficiente y que se haya eliminado el bloqueo de la abertura del respiradero, la bomba de jets puede volver a funcionar.
- Fricción: en ocasiones, las partes móviles de una bomba nueva están tan ajustadas que pueden provocar un sobrecalentamiento debido a la fricción. Después de un periodo de rodamiento, la bomba dejará de calentarse.
- Cableado inadecuado: si el spa está conectado con un cable alargador y/o el cableado de la casa es más pequeño de lo normal, la bomba puede no conseguir todo el voltaje que necesita y, por lo tanto, provocará un mayor amperaje y generará un calor excesivo.
- Si la bomba se apaga debido a un calor excesivo, asegúrese de que el compartimiento del equipo tiene una ventilación adecuada. La entrada de aire del fondo no debe estar bloqueada. Si la bomba de jets sigue apagándose después de periodo de uso cortos, consulte a un técnico de servicio cualificado.

ACCIONES QUE INVALIDAN LA GARANTÍA

Se considera nula la garantía limitada si el spa **CALDERA** se ha instalado inadecuadamente, se ha sometido a alguna alteración, uso incorrecto o abuso, o si las reparaciones efectuadas en el spa han sido realizadas por una persona no autorizada por Watkins Manufacturing Corporation. Entre las alteraciones se incluyen el cambio de cualquier componente o tubería, transformación eléctrica o la utilización de cualquier desinfectante no autorizado, o de un dispositivo de purificación del agua o sistema de calefacción que contribuya a provocar fallos en los componentes o en la unidad, así como un funcionamiento poco seguro del sistema. El uso incorrecto y el abuso incluyen cualquier operación del spa que difiera de lo señalado en las instrucciones impresas proporcionadas por Watkins Wellness, o el empleo del spa en algún uso para el que no haya sido diseñado; de forma específica: la utilización del spa para un uso no residencial; los daños causados por la operación* del spa a temperaturas del agua fuera de los límites que van desde los 35 °F (1,5 °C) y los 120 °F y los (49 °C); los daños causados por cartuchos de filtrado obstruidos por suciedad o calcificados; los daños en la superficie del spa causados por el uso de tricloros, BHDMMH, el mal uso de tabletas de productos químicos en un suministrador flotante, ácido o cualquier otro producto químico o limpiador para la superficie del spa que no esté recomendado por Watkins Wellness; los daños causados por permitir que productos desinfectantes para el spa no disueltos se asienten en la superficie del spa (ninguno de los materiales de la superficie del spa tiene capacidad para soportar ese tipo de abuso); los daños a los componentes o a la superficie del spa causados por el mantenimiento inadecuado del nivel de productos químicos en el agua; y los daños en la superficie del spa causados por haber dejado ésta descubierta mientras estaba vacía y expuesta directamente a la luz del sol (esto puede provocar anomalías a causa del calor del sol en regiones de clima cálido). Todos estos se consideran abusos y pueden invalidar esta garantía.

*¡El funcionamiento del spa no significa "uso" del spa! Watkins Wellness no recomienda utilizar el spa si la temperatura del agua está por encima o por debajo de los límites señalados en el panel de control del spa.

DESCARGA DE RESPONSABILIDAD

WATKINS WELLNESS no se hace responsable de la pérdida del uso del spa **CALDERA** o de cualquier otro gasto, coste o daño incidental resultante, especial, indirecto o punitivo, que puede incluir aunque no limitar la retirada de una terraza permanente o de cualquier otro elemento especial o la necesidad de retirarla mediante una grúa. Cualquier garantía implícita tendrá la misma duración de la garantía limitada descrita anteriormente. Algunos estados no permiten limitaciones respecto a la duración de las garantías implícitas. Bajo ninguna circunstancia Watkins Wellness ni cualquiera de sus representantes serán responsables de los daños personales o materiales que pudieran producirse.

Algunos estados no permiten la exclusión o limitación de los daños incidentales o resultantes, por lo que las limitaciones arriba señaladas no se aplicarán en su caso.

SERVICIO AL CLIENTE WATKINS

Si tiene alguna pregunta sobre cualquier aspecto de la instalación, el manejo o el mantenimiento del spa **CALDERA** que no haya quedado respondida en este manual, consulte al distribuidor de spas **CALDERA**.

Puede ponerse en contacto con **WATKINS WELLNESS** llamando al: 800-669-1881 (extensión 8432), de lunes a viernes de 7.00 h a 16.00 h, hora estándar del Pacífico (PST), o enviando un correo electrónico a: customerservice@watkinsmfg.com.

SOLUCIÓN DE PROBLEMAS

Si tiene cualquier tipo de problema, no dude en consultar a su distribuidor autorizado de **CALDERA**. En la página siguiente le ofrecemos algunos consejos que le ayudarán a diagnosticar y corregir algunos de los problemas más comunes si decide hacerlo usted mismo.

GUÍA PARA LA SOLUCIÓN DE PROBLEMAS Y EL MANTENIMIENTO DEL SPA

Problema	Posibles causas	Soluciones
Agua turbia	<ul style="list-style-type: none"> Filtros sucios Niveles excesivos de aceite o materia orgánica Desinfección inadecuada Partículas / materia orgánica en suspensión Agua vieja o demasiado usada 	<ul style="list-style-type: none"> Limpie los filtros Lleve a cabo un tratamiento de choque con un desinfectante Añada desinfectante Ajuste el pH y/o los niveles de alcalinidad a los registros recomendados Ponga en marcha la(s) bomba(s) de jets y limpie los filtros Vacíe y vuelva a llenar el spa
Olor del agua	<ul style="list-style-type: none"> Nivel excesivo de organismos en el agua Desinfección inadecuada Nivel de pH bajo 	<ul style="list-style-type: none"> Lleve a cabo un tratamiento de choque con un desinfectante Añada desinfectante Ajuste los niveles de pH a los registros recomendados
Olor a cloro	<ul style="list-style-type: none"> Nivel de cloramina demasiado elevado Nivel de pH bajo 	<ul style="list-style-type: none"> Lleve a cabo un tratamiento de choque con un desinfectante Ajuste los niveles de pH a los registros recomendados
Olor a humedad	<ul style="list-style-type: none"> Proliferación de bacterias o algas 	<ul style="list-style-type: none"> Trate su spa con un producto desinfectante. Si el problema es visible o persiste en el tiempo, vacíe, limpie y vuelva a llenar el spa
Acumulación de materia orgánica o anillo de desechos alrededor del spa	<ul style="list-style-type: none"> Acumulación de aceites y suciedad 	<ul style="list-style-type: none"> Quite los desechos con un paño limpio. Si el problema es grave, vacíe el spa, utilice un producto de limpieza para superficies y azulejos, quite la suciedad y vuelva a llenar el spa.
Proliferación de algas	<ul style="list-style-type: none"> Nivel de pH elevado Nivel de desinfección bajo 	<ul style="list-style-type: none"> Trate el spa con un producto desinfectante y ajuste el nivel de pH Trate el spa con un producto desinfectante y mantenga el nivel de desinfección
Irritación de los ojos	<ul style="list-style-type: none"> Nivel de pH bajo Nivel de desinfección bajo 	<ul style="list-style-type: none"> Ajuste el nivel de pH Trate el spa con un producto desinfectante y mantenga el nivel de desinfección
Irritación de la piel / erupciones	<ul style="list-style-type: none"> Agua no salubre Nivel de cloro liberado por encima de 5 ppm 	<ul style="list-style-type: none"> Trate el spa con un producto desinfectante y mantenga el nivel de desinfección Deje que el nivel de cloro liberado descienda por debajo de las 5 ppm antes de utilizar el spa
Manchas	<ul style="list-style-type: none"> Niveles de alcalinidad total y/o pH demasiado bajos Niveles elevados de hierro o cobre en el agua de origen 	<ul style="list-style-type: none"> Ajuste el nivel de alcalinidad total y/o de pH Utilice un inhibidor de acumulación de metales
Óxido	<ul style="list-style-type: none"> Alto contenido de calcio en el agua; niveles de alcalinidad total y pH demasiado altos 	<ul style="list-style-type: none"> Regule el nivel de alcalinidad total y de pH. Si se ha de quitar el óxido, vacíe el spa, restriegue sobre el óxido hasta quitarlo, vuelva a llenar el spa y equilibre el agua.

GUÍA DE SOLUCIÓN DE PROBLEMAS DE FUNCIONAMIENTO GENERAL

Problema	Posibles causas	Soluciones
El spa no funciona	<ul style="list-style-type: none"> Corte en el suministro eléctrico Desconexión del GFCI Desconexión del termostato de límite máximo del calentador El bloqueo del spa está activado 	<ul style="list-style-type: none"> Compruebe la fuente de alimentación eléctrica Reinicie el GFCI; diríjase al servicio técnico si no se reinicia. Desconecte la red eléctrica durante un mínimo de treinta segundos para reiniciar el termostato de límite máximo del calentador. Si no se reinicia, compruebe que no haya ningún filtro obstruido. Si las desconexiones continúan, diríjase a nuestro servicio técnico. Desactive el bloqueo del spa
Jets débiles o con sacudidas	<ul style="list-style-type: none"> El nivel del agua del spa está demasiado bajo Filtro obstruido Las válvulas de aire están cerradas 	<ul style="list-style-type: none"> Añada agua Limpie el filtro Abra las válvulas de aire
La luz no funciona	<ul style="list-style-type: none"> El bloqueo del spa está activado Cableado de iluminación defectuoso 	<ul style="list-style-type: none"> Desactive el bloqueo del spa Llame al servicio técnico
Ambos indicadores de encendido y de listo están parpadeando	<ul style="list-style-type: none"> Filtro sucio El nivel del agua está bajo Problema con el presostato Hay un problema en el sensor de temperatura 	<ul style="list-style-type: none"> Limpie el filtro Consulte la sección Puesta en marcha en el manual del usuario. Desconecte el suministro eléctrico durante un mínimo de treinta segundos. Si el parpadeo continúa tras el encendido, llame al servicio técnico.
Indicador de encendido parpadeando con cuatro líneas en el área de visualización	<ul style="list-style-type: none"> Desconexión del termostato de límite máximo del calentador 	<ul style="list-style-type: none"> Desconecte la red eléctrica durante un mínimo de treinta segundos para reiniciar el termostato de límite máximo del calentador. Si no se restablece, compruebe que no haya ningún filtro obstruido. Si las activaciones continúan, diríjase a nuestro servicio técnico
Indicador Ready parpadeando	<ul style="list-style-type: none"> Hay un problema en el sensor de temperatura 	<ul style="list-style-type: none"> Desconecte el suministro eléctrico durante un mínimo de treinta segundos. Si sigue parpadeando, diríjase a nuestro servicio técnico.
El spa no se calienta correctamente	<ul style="list-style-type: none"> Temperatura demasiado baja La cubierta del spa no está bien puesta Filtro sucio Temporizador de verano conectado 	<ul style="list-style-type: none"> Suba la temperatura en el panel de control. Alinee la cubierta del spa Limpie el filtro Coloque el temporizador del modo verano en la posición de apagado
El motor de la bomba no funciona	<ul style="list-style-type: none"> Condición de sobrecarga del motor Hay un problema en el interruptor de control si el símbolo de jet no aparece 	<ul style="list-style-type: none"> Dejar enfriar durante una hora. La sobrecarga del motor se restablece automáticamente. Si persiste el problema, póngase en contacto con su distribuidor CALDERA Desconecte el spa y comuníquese con el distribuidor de spas CALDERA
Bomba o motor en aumento	<ul style="list-style-type: none"> El nivel del agua está bajo 	<ul style="list-style-type: none"> Agregue agua hasta el nivel normal (2,5 cm o 1 pulgada por encima del jet más alto)
La bomba funciona, pero hay poca o ninguna presión de agua o en los jets	<ul style="list-style-type: none"> Válvulas de control de aire cerradas o bloqueadas El nivel del agua está bajo Cartucho del filtro sucio El jet está bloqueado Los accesorios de succión o la canastilla del skimmer están obstruidos 	<ul style="list-style-type: none"> Abra o limpie la válvula de aire Agregue agua hasta el nivel normal (2,5 cm o 1 pulgada por encima del jet más alto) Limpie el cartucho del filtro Quite la esfera del dispositivo de ajuste del jet y limpie el orificio Limpie los accesorios de succión o la canastilla del skimmer
Las válvulas de desvío no giran con facilidad	<ul style="list-style-type: none"> Arena o arenilla en el interior de las válvulas 	<ul style="list-style-type: none"> Limpie y lubrique la válvula según las instrucciones de mantenimiento de la válvula desviadora.
Después de llenar o rellenar el spa: una bomba de jets funciona pero el agua no fluye por ninguno de sus jets.	<ul style="list-style-type: none"> La bomba no está preparada adecuadamente. 	<ul style="list-style-type: none"> Apague el spa con el disyuntor y quite la puerta del compartimiento del equipo (véase la sección "Vaciado del spa"). Afloje la unión en la parte superior de la(s) bomba(s) (véase la sección "Acondicionamiento del spa para el invierno") para permitir que salga el aire y apriete la(s) unión(es) con la mano. Conecte el spa, active la bomba y cerciórese de que la unión esté apretada de modo que no haya fugas. Vuelva a colocar las puertas del equipo.

ESPECIFICACIONES DEL PARADISE

Este manual contiene información sobre la instalación, el funcionamiento, el mantenimiento y el servicio del siguiente modelo de spa CALDERA

	Dimensiones	Altura	Área efectiva de filtración	Calentador (vatios)	Capacidad de agua	Peso seco	Peso lleno*	Peso muerto*	Requisitos eléctricos
MAKENA (modelo MAA) asientos para 6 adultos	7,5" X 7,5" 2,3 m x 2,3 m	36" 91 CM	75 pies²	4000	395 galones 1500 litros	1020 lbs 465 kg	5365 lbs 2445 kg	120 lbs./pies² 580 kg/m²	230 voltios, 30 A o 230 voltios 20 A y 30 A Circuitos monofásicos protegidos por GFCI
SALINA (modelo SAA) asientos para 7 adultos	7,5" x 7,5" 2,3 m x 2,3 m	36" 91 CM	75 pies²	4000	420 galones 1600 litros	1005 lbs. 455 kg	5735 lbs 2615 kg	130 lbs./pies² 620 kg/m²	230 voltios, 30 A o 230 voltios 20 A y 30 A Circuitos monofásicos protegidos por GFCI
MARTINIQUE (modelo MRA) asientos para 5 adultos	7,5" x 6,4" 2,3 m x 1,9 M	34" 87 cm	50 pies²	4000	285 galones 1080 litros	930 lbs. 420 kg	4180 lbs 1895 kg	110 lbs./pies² 540 kg/m²	230 voltios, 30 A o 230 voltios 20 A y 30 A Circuitos monofásicos protegidos por GFCI
SEYCHELLES (modelo SEY) asientos para 6 adultos	7'0" x 7'0" 2,1 m x 2,1 m	36" 91 CM	75 pies²	4000	330 galones 1250 litros	945 lbs 430 kg	4745 lbs 2160 kg	120 lbs./pies² 580 kg/m²	230 voltios, 30 A o 230 voltios 20 A y 30 A Circuitos monofásicos protegidos por GFCI
REUNION (modelo RUNE) asientos para 7 adultos	7'0" x 7'0" 2,1 m x 2,1 m	36" 91 CM	75 pies²	4000	350 galones 1325 LITROS	940 lbs. 425 kg	5085 lbs 2310 kg	130 lbs./pies² 620 kg/m²	230 voltios, 30 A o 230 voltios 20 A y 30 A Circuitos monofásicos protegidos por GFCI
KAUAI (modelo KAA) asientos para 3 adultos	7'0" x 5'5" 2,1 m x 1,7 m	29,5" 75 cm	50 pies²	4000	230 galones 875 litros	740 lbs. 335 kg	3185 lbs 1450 kg	105 lbs./pies² 510 kg/m²	230 voltios, 30 A o 230 voltios 20 A y 30 A Circuitos monofásicos protegidos por GFCI

PRECAUCIÓN: Watkins Wellness sugiere que se consulte a un ingeniero o a un constructor antes de colocar un spa sobre una terraza elevada.

* NOTA: el "Peso lleno" y el "Peso muerto" del spa incluyen el peso de los ocupantes (asumiendo un peso medio por ocupante de 175 lbs (80 kg)).
Para la conversión a 30 amperios, póngase en contacto con su distribuidor local.

© Los spas Caldera, Salina, Makena, Martinique, Seychelles, Reunion, Kauai, Monarch, Vanishin Act, Aquatic Melodies, Acquarella, AdaptaFlo, Advent, EnergyPro, EcstaSeat, Euro-Pulse, VersaSsage, UltraMassage, LumbarSsage, Sole Soothers y Euphoria son marcas comerciales de Watkins Wellness. BaquaSpa es una marca registrada de Arch UK Biocides Limited, Inc. FROG es una marca registrada de King Technology. Soft Soak es una marca registrada de BioLab, Inc. iPod es una marca registrada de Apple Inc.



Watkins Wellness®

Feel good. Live well.™

Vista, California,

EE. UU.

calderaspas.com



303764.26

303764.26ES A (12/25)